

FAVORIT 65000

КК ЫДЫС ЖУҒЫШ МАШИНА

ҚОЛДАНУ ТУРАЛЫ

2

RU ПОСУДОМОЕЧНАЯ МАШИНА

НҰСҚАУЛАРЫ

ИНСТРУКЦИЯ ПО

ЭКСПЛУАТАЦИИ

27

ТАМАША НӘТИЖЕЛЕРГЕ ЖЕТУ

АЕГ бұйымын таңдағаныңызға рахмет. Біз көптеген жылдар бойы, өмір сүруді барынша жеңілдетуді алға мақсат етіп қоя отырып, үздік технологияға негізделген, әдеттегі тұрмыстық техникада кездесе бермейтін функциялармен жабдықталған, мінсіз жұмыс жасайтын құрылғыларды өндіріп келеміз. Бірнеше минут уақытыңызды бөліп, құрылғының мүмкіндігін толық пайдалану үшін нұсқаулықпен танысып шығыңыз.

КЕРЕК-ЖАРАҚТАР МЕН ШЫҒЫНДЫҚ МАТЕРИАЛДАР

АЕГ онлайн дүкенінен АЕГ құрылғыларыңыздың барлығының мінсіз, тамаша жұмыс істеуін қамтамасыз етуге қажетті заттың барлығын табасыз. Жоғары стандартқа сай жасалған керек-жарақтардың ішінен арнайы ыдыс-аяқтардан бастап, ас үй құралдары салынатын себеттерді, бөтелке қойғыштан бастап, кір жуғыш машинаға арналған нәзік тор тәрізді заттардың барлығын таба аласыз...



интернеттегі мына дүкенге барыңыз:
www.aeg-electrolux.com/shop

МАЗМҰНЫ

- 4 Қауіпсіздік туралы мағлұматтар
- 8 Бұйым сипаттамасы
- 9 Басқару панелі
- 11 Құрылғыны қолдану
- 12 Су жұмсақтайтын бұйымын салу
- 13 Ыдыс жуғыш машинасы үшін арналған
- 14 Жуғыш және шайғыш затты қолдану
- 15 Мульти таб функциясы
- 15 Ас құралдары менен ыдыс-аяқты салу
- 16 Жуу программалар
- 17 Жуу бағдарламасын таңдау және бастау
- 19 Күту менен тазалау
- 20 Не істерсіңіз, егер...
- 23 Техникалық сипатама
- 24 Қоршаған ортаға зиян келдірмеу туралы мағлұматтар
- 24 Орнату

Осы қолдану туралы нұсқауларда астыда көрсетілген белгілер қолданылады:



Өзіңіздің жеке бас қауіпсіздігіңіз менен бұйымды бұзылдырмай қолдану туралы мағлұматтар.



Жалпы мағлұматтар менен кеңестер



Қоршаған ортаға зиян келдірмей пайдалану туралы нұсқаулар

Өндіруші ескертусіз өзгеріс енгізу құқығына ие.



ҚАУІПСІЗДІК ТУРАЛЫ МАҒЛҰМАТТАР

Құрылғыны орнатып, пайдаланудан бұрын осы нұсқаулықты мұқият оқып шығыңыз:

- Өз қауіпсіздігіңіз бен мүлкіңіздің қауіпсіздігін қамтамасыз ету үшін.
- Қоршаған ортаға өз үлесіңізді қосу үшін.
- Құрылғының дұрыс жұмыс істеуі үшін.

Құрылғыны басқа жаққа көшірсеңіз немесе басқа адамға берсеңіз, осы нұсқаулықты әрқашан онымен бірге қалдырыңыз.

Құрылғыны дұрыс орнатпау мен дұрыс пайдаланбау нәтижесінде орын алған ақаулықтар үшін өндіруші жауапты емес.

Балалар мен әлсіз адамдардың қауіпсіздігін қамтамасыз ету

- Кембағал, сезім мүкістігі бар немесе ақыл-есі кем, құрылғыны қолдану тәжірибесі жоқ немесе қолдана білмейтін адамдарға, балаларға оны іске қосуға рұқсат бермеңіз. Олар осы құрылғыны өз қауіпсіздігін қамтамасыз ететін адамның нұсқауы немесе қадағалауы бойынша пайдалануға тиіс.
- Орам материалдарының барлығын балалардан алыс ұстаңыз. Тұншығып қалу немесе жарақат алу қаупі бар.
- Жуғыш заттардың барлығын қауіпсіз жерде сақтаңыз. Балаларға жуғыш затты ұстауға рұқсат бермеңіз.
- Құрылғының есігі ашық тұрғанда, балалар мен үй жануарларын оған жақындатпаңыз.

Қауіпсіздік туралы жалпы мағлұмат

- Бұл құрылғының техникалық сипаттамаларын өзгертпеңіз. Жарақат алу немесе құрылғыны бүлдіріп алу қаупі бар.
- Көз, ауыз, өңеш күйіп қалмас үшін, жуғыш зат өндірушісінің қауіпсіздік нұсқауларын орындаңыз.
- Құрылғыдағы суды ішуге болмайды. Құрылғыда жуғыш заттың қалдығы қалуы мүмкін.
- Құрылғының есігін қараусыз ашық қалдырмаңыз. Бұл жарақаттанып қалуға және ашық есікке соғылып қалуға жол бермеу үшін қажет.
- Ашық тұрған есіктің үстіне отырмаңыз немесе үстіне шығып тұрмаңыз.

Қолданылуы

- Бұл тек үйде қолдануға арналған құрылғы. Адам жарақаттануға жол бермеу және мүлікке нұқсан келтірмеу үшін құрылғыны басқа мақсатта қолданбаңыз.
- Құрылғыны тек ыдыс жуғыш машинада жууға болатын заттарды жуу үшін ғана қолданыңыз.
- Тұтанғыш заттарды немесе ішіне тұтанғыш зат салынған дымқыл заттарды құрылғының ішіне, қасына немесе үстіне қоймаңыз. Жарылыс немесе өрт шығу қаупі бар.
- Пышақтар мен ұшы үшкір заттардың барлығын ас құралдары себетіне ұшын төмен қаратып салыңыз. Немесе үстіңгі себетке көлденеңінен не пышақ салатын себетке салыңыз. (Пышақ салынатын себет тек кей үлгілерде ғана бар).

- Ыдыс жуғыш машинаға арналған арнайы құралдарды (жуғыш зат, тұз, шайғыш зат) ғана қолданыңыз.
- Ыдыс жуғыш машинаға арналмаған тұздар су жұмсартқышқа нұқсан келтіруі мүмкін.
- Тұзды ыдыс жуғыш машинаға жуу бағдарламасын бастамай тұрып салыңыз. Құрылғыда қалған қалдық тұз құрылғыны тоттандыруы немесе табанын ойып жіберуі мүмкін.
- Шайғыш зат сауытына шайғыш заттан басқа бөгде зат (мысалы, ыдыс жуғыш машинаны тазартқыш, сұйық тазартқыш) салмаңыз. Бұл құрылғыны бүлдіруі мүмкін.
- Жуу бағдарламасын бастамай тұрып, бүріккіш түтіктердің еркін айнала алатынына көз жеткізіңіз.
- Жуу бағдарламасы орындалып тұрғанда құрылғы есігін ашсаңыз, ыстық бу шығып кетуі мүмкін. Күйіп қалу қаупі бар.
- Ыдыстарды жуу бағдарламасы аяқталғанша құрылғыдан алмаңыз.

Күту менен тазалау

- Құрылғыны тазалар алдында, оны сөндіріңіз де, ашаны розеткадан алыңыз.
- Тұтанғыш заттар немесе тот бастыратын заттарды қолданбаңыз.
- Құрылғыны сүзгілерін салмай іске қосуға болмайды. Сүзгілердің дұрыс орнатылғанына көз жеткізіңіз. Теріс орнатылса ыдыс-аяқтарды жуу нәтижесі қанағаттанғысыз болып, құрылғы бүлініп қалуы мүмкін.
- Құрылғыны тазалау үшін сулы спрейді немесе буды қолданбаңыз. Электр қатері орын алуы және құрылғыға нұқсан келуі мүмкін.

Орнату

- Құрылғының еш жерінің бүлінбегеніне көз жеткізіңіз. Бүлінген құрылғыны орнатпаңыз немесе іске қоспаңыз, сатушыға хабарласыңыз.
- Құрылғыны орнатып іске қосар алдында орам материалдарының барлығын алыңыз.
- Электр қосылымына, құбыр жүйесіне, құрылғыны орнатуға қатысты жұмыстарды тек білікті маман іске асыруға тиіс. Бұл құрылғының құрылымына немесе адамға зақым келмес үшін қажет.
- Құрылғыны орнату барысында, оның ашасының розеткадан ағытылып тұрғанына көз жеткізіңіз.
- Құрылғының қабырғаларын, оның гидравликалық немесе электр бөлшектерін бүлдіріп алмас үшін бұрғылап теспейіз.

Мұздап қалуға қарсы сақтық шаралары

- Құрылғыны температурасы 0 °C градустан төмен жерге орнатпаңыз.
- Мұз қату салдарынан болған ақаулық үшін өндіруші жауапкершілік көтермейді.

Суға қосу

- Құрылғыны су жүйесіне қосу үшін жаңа түтіктерді пайдаланыңыз. Бұрын қолданылған түтіктерді пайдаланбаңыз.
- Құрылғыны жаңа құбыр жүйелеріне немесе ұзақ уақыт қолданыста болмаған құбырларға қоспаңыз. Суды бірнеше минут ағызып қойыңыз да, содан кейін су құятын түтікті жалғаңыз.

- Құрылғыны орнатып жатқанда, су түтіктерінің жаншылып қалмағанын немесе бүлінбегенін тексеріңіз.
- Су құбыры жалғастырғыштарының су ақпайтындай берік орнатылғанына көз жеткізіңіз.
- Құрылғыны алғаш рет іске қосқанда, түтіктерінен су ақпай тұрғанына көз жеткізіңіз.
- Су құятын түтік, ішіне сым өткізілген екі қабат қаптамадан тұрады және қауіпсіздік клапанымен жабдықталған. Су құятын түтікте тек су құйылған кезде ғана қысым пайда болады. Су құятын түтіктен су ақса, қауіпсіздік клапаны ағып жатқан суды тоқтатады.
 - Су құятын түтікті жалғаған кезде абай болыңыз:
 - Су құятын түтікті немесе қауіпсіздік клапанын суға батырмаңыз.
 - Су құятын түтік немесе қауіпсіздік клапаны бүлінсе, ашаны дереу розеткадан суырыңыз.
 - Қауіпсіздік клапаны бар түтікті ауыстыру үшін қызмет көрсету орталығына хабарласыңыз.



Назарыңызда болсын!

Қатерлі кернеу.

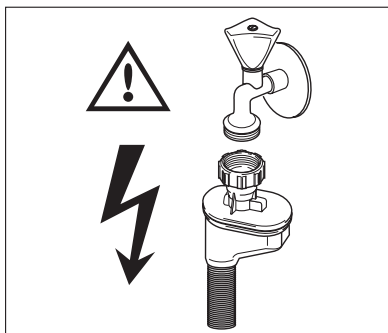

Электртоғына қосу

- Құрылғыны міндетті түрде жерге қосу қажет.
- Техникалық ақпарат тақтайшасындағы электр параметрлерінің электр желісіндегі параметрлерге сай келетініне көз жеткізіңіз.
- Әрқашан дұрыс орнатылған, электр қатерінен сақтандырылған розетканы қолданыңыз.
- Көп тармақты аша мен ұзартқыш сымды қолданбаңыз. Өрт шығу қаупі бар.
- Қорек сымын ауыстырмаңыз немесе өзгертпеңіз. Қызмет көрсету орталығына хабарласыңыз.
- Құрылғының арт жағындағы аша мен қорек сымының жаншылып немесе бүлініп қалмағанына көз жеткізіңіз.
- Орнатып болғаннан кейін ашаның қол жететін жерде тұрғанына көз жеткізіңіз.
- Құрылғыны ажырату үшін қуат сымынан тартпаңыз. Әрқашан ашасынан тартып ажыратыңыз.

Қызмет көрсету орталығы

- Құрылғыны тек уәкілетті техник ғана жөндеуге немесе оған қатысты жұмыстарды орындауға тиіс. Қызмет көрсету орталығына хабарласыңыз.
- Тек фирмалық қосалқы бөлшектерді ғана қолданыңыз.

Құрылғыны тастау

- Адам жарақаттанып немесе мүлікке зиян келмес үшін:
 - Ашаны розеткадан ағытыңыз.
 - Қуат сымын кесіп алыңыз да, қоқысқа тастаңыз.
 - Есіктің бекітпесін ағытып алыңыз. Бұл балалар мен үй жануарлары құрылғыға кіріп қамалып қалмас үшін қажет. Тұншығып қалу қаупі бар.
 - Құрылғыны жергілікті қоқыс тастайтын жерге тастаңыз.



Назарыңызда болсын!

Ыдыс жуғыш машинаға арналған жуғыш заттар қауіпті және тоттандыруы мүмкін !

- Егер осы жуғыш заттардан болып оқыс жағдай орын алса, дереу дәрігерге хабарласыңыз.
- Жуғыш зат ауызға түсіп кетсе дереу дәрігерге хабарласыңыз.
- Жуғыш зат көзге түсіп кетсе, дереу дәрігерге хабарласыңыз және көзіңізді сумен шайыңыз.
- Ыдыс жуғыш машинада қолданылатын жуғыш заттарды қауіпсіз, балалардың қолы жетпейтін жерде сақтаңыз.
- Жуғыш зат үлестіргіште жуғыш зат болған кезде, құрылғының есігін ашық қалдырмаңыз.
- Жуғыш зат үлестіргішін жуу бағдарламасын бастардың алдында ғана толтырыңыз.

БҰЙЫМ СИПАТТАМАСЫ

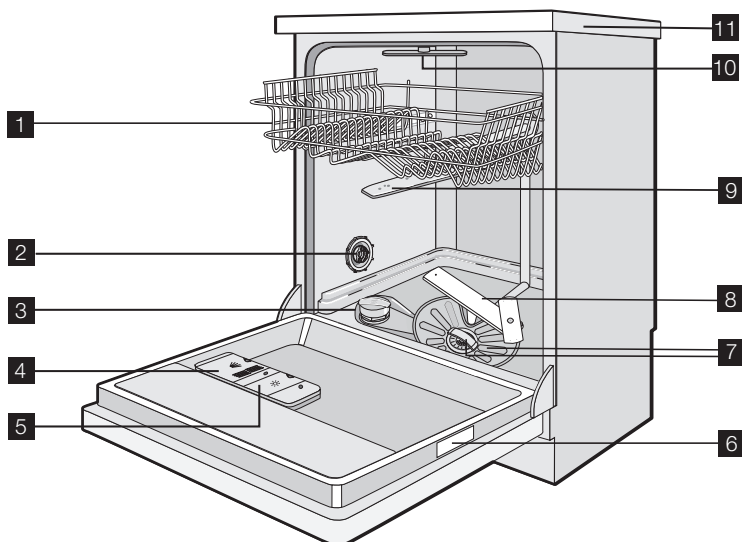

- 1** Үстіңгі себет
- 2** Су кермектігі тетігі
- 3** Тұз сауыты
- 4** Жуғыш зат үлестіргіші
- 5** Шайғыш зат үлестіргіші
- 6** Техникалық ақпарат тақтайшасы
- 7** Сүзгілер
- 8** Астыңғы бүріккіш түтік
- 9** Үстіңгі бүріккіш түтік
- 10** Ең үстіңгі бүріккіш түтік
- 11** Жұмыс алаңы

БАСҚАРУ ПАНЕЛІ

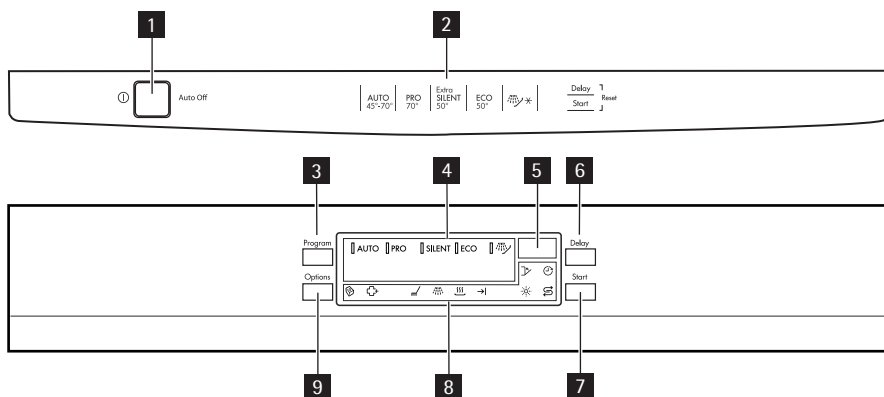

- 1** Қосу/өшіру түймешігі
- 2** Бағдарлама нұсқаулығы
- 3** Program түймешігі
- 4** Бағдарлама индикаторлары
- 5** Бейнебет
- 6** Delay түймешігі
- 7** Start түймешігі
- 8** Индикатор шамдары
- 9** Option түймешігі

Индикатор шамдары

	Multitab индикаторы. Бұл индикатор функцияны іске қосқан кезде жанады.
	Extra-Hygiene индикаторы. Бұл индикатор функцияны іске қосқан кезде жанады.
	Жуу циклінің индикаторы. Бұл жуу циклі орындалған кезде жанады.
	Шау циклінің индикаторы. Бұл шау циклі орындалған кезде жанады.
	Кептіру циклінің индикаторы. Бұл кептіру циклі орындалған кезде жанады.
	Соңы индикаторы. Бұл индикатор жуу бағдарламасы аяқталғанда жанады.
	Шайғыш зат индикаторы. Бұл индикатор шайғыш зат сауытын толтыру қажет болған кезде ғана жанады. ¹⁾
	Тұз индикаторы. Бұл шам тұз сауытын толтыру қажет болған кезде жанады. ¹⁾ Сауытты толтырғаннан кейін тұз индикаторы бірнеше сағат жанған қалпы тұрады. Бұл құрылғының жұмысына теріс әсер етпейді.
	Delay индикаторы. Бұл индикатор кешіктіріп бастау функциясын іске қосқан кезде жанады.

Индикатор шамдары



Есік индикаторы. Бұл индикатор есік ашық тұрғанда немесе дұрыс жабылмағанда жанады.

1) Жуу бағдарламасы орындалып тұрған кезде тұз және/не шайғыш зат сауыттары босап қалса, тиісті индикатор шамдар жанбайды.

Қосу/өшіру түймешігі

Құрылғыны қосу немесе сөндіру үшін осы түймешікті басыңыз.

Жуу бағдарламасы аяқталғаннан кейін он минут өткеннен кейін, AUTO OFF функциясы құрылғыны автоматты түрде сөндіреді. Бұл электр қуатын аз тұтынуға көмектеседі.

Бағдарлама нұсқаулығы

Бұл нұсқаулық жуу бағдарламасын таңдауға көмектеседі.

Program түймешігі

Бұл түймешікті жуу бағдарламасының индикаторы жанғанша қайта-қайта басыңыз.

'Жуу бағдарламалары' тарауын қараңыз.

Бейнебет

Бейнебетте төмендегілер көрсетіледі:

- Су жұмсартқыштың электрондық тәсілмен бапталған деңгейі
- Шайғыш зат үлестіргішін қосу және сөндіру (тек multitab функциясы қосулы тұрғанда ғана)
- Жуу бағдарламасының уақыты
- Жуу бағдарламасының соңына дейін қалған уақыт
- Жуу бағдарламасының аяқталуы (бейнебетте нөл көрсетіледі)
- Кешіктіріп бастау уақыты
- Ескерту кодтары.

Delay түймешігі

Жуу бағдарламасын 1-ден 24 сағатқа дейін кешіктіріп бастау үшін осы түймешікті қайта-қайта басыңыз.

Start түймешігі

Бастау үшін осы түймешікті басыңыз:

- Жуу бағдарламасы
- Кешіктіріп бастау параметрінің кері санағы.

Option түймешігі

Функцияларды орнату үшін осы түймешікті басыңыз.

Функция іске қосылған кезде, тиісті индикатор жанады.

Option түймешігі	Multitab	Extra-Hygiene
Бір рет басыңыз	ҚОСУЛЫ	СӨНДІРУЛІ
Екі рет басыңыз	СӨНДІРУЛІ	ҚОСУЛЫ

Option түймешігі	Multitab	Extra-Hygiene
Үш рет басыңыз	ҚОСУЛЫ	ҚОСУЛЫ
Төрт рет басыңыз	СӨНДІРУЛІ	СӨНДІРУЛІ

Функциялар

Multitab

Егер құрама жуғыш таблеткаларды ('3 in 1', '4 in 1', '5 in 1') қолдансаңыз, multitab функциясын қолданыңыз. 'Multitab функциясы' тарауын қараңыз.

Extra-Hygiene

Бұл функция гигиенаны сақтауға қатысты жақсы нәтижелер береді. Шаю циклі кезінде температура 10-14 минут 70°C градустан тұрады.

Параметрлерді орнату режимі

Мына әрекеттерді орындау үшін құрылғы параметрлерді орнату режимінде тұруға тиіс:

- Жуу бағдарламасын орнату және бастау үшін.
- Кешіктіріп бастау бағдарламасын орнату және бастау үшін.
- Су жұмсартқыштың деңгейін электрондық тәсілмен баптау үшін.
- Шайғыш зат үлестіргішті қосу не өшіру (тек multitab функциясы қосулы тұрғанда ғана) үшін.

Құрылғыны іске қосыңыз. Құрылғы келесі жағдайда параметрлерді орнату режимінде тұрады:

- Барлық бағдарламалардың индикаторлары жанғанда.
- Бейнебетте екі көлденең қалып-күй жолағы пайда болады.

Құрылғыны іске қосыңыз. Құрылғы келесі жағдайда параметрлерді орнату режимінде тұрмайды.

- Тек бір бағдарламаның индикаторы жанғанда.
- Бейнебетте жуу бағдарламасының немесе кешіктіріп бастау циклінің уақыты көрсетіледі.
 - Параметрлерді орнату режиміне қайту үшін жуу бағдарламасын немесе кешіктіріп бастау функциясын біржола тоқтату керек. 'Жуу бағдарламасын таңдау және бастау' тарауын қараңыз.

ҚҰРЫЛҒЫНЫ ҚОЛДАНУ

1. Су жұмсартқыштың деңгейі, тұратын жеріңіздегі судың кермектігіне сай деңгейге қойылғанына көз жеткізіңіз. Сай келмесе, су жұмсартқыштың деңгейін реттеңіз.
2. Тұз сауытына ыдыс жуғыш машина тұзынан салыңыз.
3. Шайғыш зат сауытына шайғыш заттан салыңыз.
4. Ас құралдары мен ыдыс-аяқтарды құрылғыға салыңыз.
5. Ыдыс-аяқтың салынған мөлшері мен ластығына қарай жуу бағдарламасын дұрыс орнатыңыз.

6. Жуғыш зат үлестіргішіне жуғыш затты тиісті мөлшерде салыңыз.
7. Жуу бағдарламасын бастаңыз.



Егер құрама жуғыш таблеткаларды ('3 in 1', '4 in 1', '5 in 1') қолдансаңыз, multitar функциясын қолданыңыз ('Multitar функциясы' тарауын қараңыз).

СУ ЖҰМСАҚТАЙТЫН БҰЙЫМЫН САЛУ

Су жұмсартқыш судың құрамындағы минералдар мен тұздарды кетіреді. Бұндай минералдар мен тұздар құрылғыға нұқсан келтіреді.

Су жұмсартқыштың деңгейі тұратын жеріңіздегі судың кермектігіне сай келмесе, су жұмсартқыштың деңгейін реттеңіз.

Тұратын жеріңіздегі судың кермектігін, жергілікті сумен жабдықтау мекемесіне хабарласып біліңіз.

Судың кермектігі				Судың кермектігін реттеу	
Неміс градусы (dH°).	Француз градусы (°TH).	ммоль/л	Кларк градусы	қолмен	электрондық тәсілмен
51 - 70	91 - 125	9,1 - 12,5	64 - 88	2 1)	10
43 - 50	76 - 90	7,6 - 9,0	53 - 63	2 1)	9
37 - 42	65 - 75	6,5 - 7,5	46 - 52	2 1)	8
29 - 36	51 - 64	5,1 - 6,4	36 - 45	2 1)	7
23 - 28	40 - 50	4,0 - 5,0	28 - 35	2 1)	6
19 - 22	33 - 39	3,3 - 3,9	23 - 27	2 1)	5 1)
15 - 18	26 - 32	2,6 - 3,2	18 - 22	1	4
11 - 14	19 - 25	1,9 - 2,5	13 - 17	1	3
4 - 10	7 - 18	0,7 - 1,8	5 - 12	1	2
< 4	< 7	< 0,7	< 5	1 2)	1 2)

1) Зауытта орнатылған параметр.

2) Осы деңгейде тұрса тұзды қолданбаңыз.



Су жұмсартқышты қолмен және электронды тәсілмен реттеуіңіз қажет.

Қолмен реттеу

Су көрмегігі тетігін 1-ші немесе 2-ші орынға (кестеге қараңыз) қойыңыз.

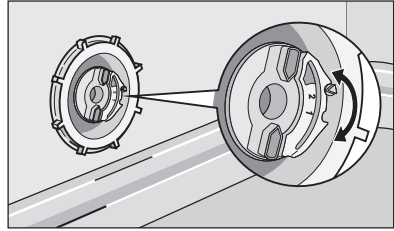

Электрондық жолмен реттеу

1. Құрылғыны іске қосыңыз.
2. Құрылғының параметрлерді орнату режимінде тұрғанына көз жеткізіңіз.
3. Delay және Start түймешігін, AUTO, PRO және SILENT бағдарламаларының индикаторлары жыпылықтағанша қатар басып ұстап тұрыңыз.
4. Delay және Start түймешігін босатыңыз.
5. Program түймешігін басыңыз,
 - PRO және SILENT бағдарламаларының индикаторлары сөнеді.
 - AUTO бағдарламасының индикаторы жыпылықтауын жалғастырады.
 - Бейнебетте су жұмсартқыштың параметрі көрсетіледі (мысалы: **S L** = 5-ші деңгей).
6. Параметрді өзгерту үшін, Program түймешігін қайта-қайта басыңыз.
7. Құптау үшін құрылғыны сөндіріңіз.



Су жұмсартқыш электрондық тәсілмен 1-ші мәнге қойылса, тұз индикаторы сөнген қалпы тұрады.

ЫДЫС ЖУҒЫШ МАШИНАСЫ ҮШІН АРНАЛҒАН

Тұз сауытын қалай толтыру керек

1. Тұз сауытының қақпағын сағат бағытына қарсы бұрап ашыңыз.
2. Тұз сауытына 1 литр су (тек ең алғаш тұз салғанда) құйыңыз.
3. Тұз сауытын тұзға толтыру үшін құйғышты пайдаланыңыз.
4. Тұз сауытының ернеуінің айналасындағы тұзды тазалаңыз.
5. Тұз сауытының қақпағын сағат бағытымен бұрап жабыңыз.



Тұз сауытын тұзға толтырған кезде, одан су төгіледі, бұл дұрыс.

ЖУҒЫШ ЖӘНЕ ШАЙҒЫШ ЗАТТЫ ҚОЛДАНУ

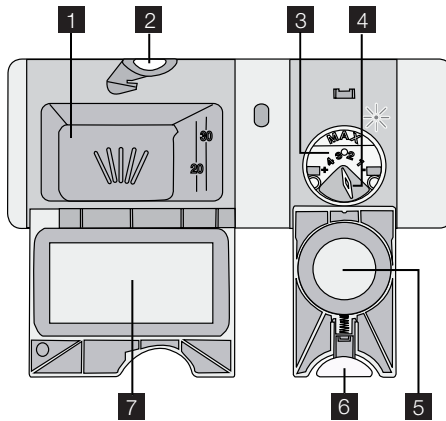

Тазалау бұйымдарын қолдану



Қоршаған ортаға зиян келтірмес үшін, жуғыш затты қажетті мөлшерден артық пайдаланбаңыз.

Жуғыш зат өндірушісінің жуғыш заттың орамында көрсеткен нұсқауларын орындаңыз.

Шайғыш зат үлестіргішті қалай толтыру керек:

1. Жуғыш зат үлестіргіштің **2** қақпағын ашу үшін **7** оны босататын түймешікті басыңыз.
2. Жуғыш затты үлестіргішке салыңыз **1**.
3. Жуу бағдарламасының алдын ала жуу циклі бар болса, құрылғы есігінің ішкі бетіне жуғыш заттан аз ғана салыңыз.
4. Құрама жуғыш таблеткаларды қолдансаңыз, оларды жуғыш зат үлестіргішіне салыңыз **1**.
5. Жуғыш зат үлестіргішін жабыңыз. Қақпағын өз орнына түскенше басыңыз.



Жуғыш таблеткаларды қолданған кезде ұзақ жуу бағдарламаларын қолданыңыз. Себебі қысқа жуу бағдарламалары таблеткаларды толық еріте алмайды және жуу нәтижесін төмендетеді.

Шаю бұйымдары



Шайғыш зат ыдыстарды ешбір жолақ немесе дақ қалдырмай кептіруге мүмкіндік береді. Шайғыш зат үлестіргіші соңғы шаю циклі кезінде шайғыш затты автоматты түрде қосады.

Шайғыш зат үлестіргішін толтыру үшін мына әрекеттерді орындаңыз:

1. Шайғыш зат үлестіргіштің **6** қақпағын ашу үшін **5** босататын түймешікті басыңыз.
2. Шайғыш зат үлестіргішті **3** шайғыш затпен толтырыңыз. 'max' таңбаламасы ең үлкен мәнді көрсетеді.

3. Жуу бағдарламасы орындалған кезде, төгіліп қалған шайғыш зат қатты көпіршімес үшін сіңіргіш шүберекпен тазалап алыңыз.
4. Шайғыш зат үлестіргішін жабыңыз. Қақпағын өз орнына түскенше басыңыз.

Шайғыш заттың үлестірілетін мөлшерін белгілеңіз

Зауытта мына мән орнатылған: 3.

Шайғыш заттың үлестірілетін мөлшерін 1 (ең аз) және 4 (ең көп) мәндерінің біріне қоюға болады.

Шайғыш заттың мөлшерін **4** көбейту немесе азайту үшін шайғыш зат тетігін бұраңыз.

МУЛЬТИ ТАБ ФУНКЦИЯСЫ

Multitab функциясы құрама жуғыш таблеткаларына арналған.

Бұл таблеткалардың құрамында жуғыш зат, шайғыш зат және ыдыс жуғыш машинаға арналған тұз бар. Кейбір таблеткаларда басқа да жуғыш заттар болады.

Бұл таблеткалардың тұратын жеріңіздегі судың кермектігіне (жуғыш құралдардың орамындағы нұсқауларға қараңыз) сай келетініне көз жеткізіңіз.

Multitab функциясы шайғыш зат пен тұзды ағызбай тоқтатып тастайды.

Multitab функциясы тұз бен шайғыш зат индикаторларын сөндіреді.

Multitab функциясын қолданғанда, бағдарлама уақыты ұзарады.



Multitab функциясын жуу бағдарламасын бастамай тұрып қосыңыз не өшіріңіз. Жуу бағдарламасы жұмыс жасап тұрған кезде, функцияны қосып не өшіре алмайсыз. Жуу бағдарламасын бастар алдында, multitab функциясының қосулы тұрғанына әрқашан көз жеткізіңіз.

Multitab функциясын өшіріп, жуғыш зат, тұз бен шайғыш затты жеке-жеке пайдалану үшін

1. Option түймешігін multitab индикаторы сөнгенше басыңыз. Функция сөнеді.
2. Тұз сауыты мен шайғыш зат үлестіргішін толтырыңыз.
3. Судың кермектігін ең үлкен мәнге қойыңыз.
4. Жуу бағдарламасын ыдыс салмай орындаңыз.
5. Жуу бағдарламасы аяқталған кезде, су жұмсартқышты тұратын жеріңіздегі судың кермектігіне қойыңыз.
6. Шайғыш заттың қосылатын мөлшерін реттеңіз.

АС ҚҰРАЛДАРЫ МЕНЕН ЫДЫС-АЯҚТЫ САЛУС



"Құрылғыны толтыру ProClean тәсілдері" тарауын қараңыз.

Ақыл-кеңес

- Құрылғыға су сіңіретін заттарды (жеке, ас үй шүберектері) салмаңыз.
- Заттарға жабысқан тағам қалдықтарын алыңыз.
- Заттарға күйіп жабысқан қалдықтарды жібітіңіз.

- Шұңғыл ыдыстардың (мысалы, кесе, стакан және кәстрөл) аузын төмен қаратып салыңыз.
- Сауыттарға немесе шыныаяқтарға су жиналып қалмағанына көз жеткізіңіз.
- Ас құралдары мен ыдыс-аяқты араласып кетпейтін етіп салыңыз.
- Стакандарды бір-біріне тигізбей салыңыз.
- Кішкене заттарды ас құралдары себетіне салыңыз.
- Қасықтар бір-біріне жабысып қалмас үшін басқа ас құралдарымен араластырып салыңыз.
- Ыдыс-аяқтарды себеттерге салғанда, олардың барлық жеріне су тиетініне көз жеткізіңіз.
- Жеңіл заттарды үстіңгі себетке салыңыз. Заттарды жылжып кетпейтін етіп салыңыз.
- Пластик заттар мен жабысқақ емес қаптамасы бар ыдыстарға су тамшылары тұрып қалуы мүмкін.

ЖУУ ПРОГРАММАЛАР

Бағдарлама	Ластану түрі	Ыдыс-аяқтың түрі	Бағдарлама сипаттамасы	Extra-Hygiene функциясы
AUTO 1)	Барлығы	Фарфор ыдыс, ас құралдары, кәстрөлдер мен табалар	Алдын ала жуу Жуу 45 °C не 70 °C Шаю циклдері Құрғату	Иә, әсер етеді
PRO	Қатты ластанған	Фарфор ыдыс, ас құралдары, кәстрөлдер мен табалар	Алдын ала жуу Жуу 70 °C Шаю циклдері Құрғату	Иә, әсер етпейді
SILENT 2)	Қалыпты ластанған	Фарфор ыдыс-аяқ пен ас құралдары	Алдын ала жуу Жуу 50 °C Шаю циклдері Құрғату	Иә, әсер етпейді
ECO 3)	Қалыпты ластанған	Фарфор ыдыс-аяқ пен ас құралдары	Алдын ала жуу Жуу 50 °C Шаю циклдері Құрғату	Иә, әсер етеді

Бағдарлама	Ластану түрі	Ыдыс-аяқтың түрі	Бағдарлама сипаттамасы	Extra-Hygiene функциясы
	Бұл бағдарламаны ыдыстарды жылдам шаю үшін қолданыңыз. Бұл қалдықтардың ыдыстарға жабысып, құрылғыдан жағымсыз иіс шығаруына жол бермейді. Бұл бағдарламаны қолданғанда, жуғыш заттарды пайдаланбаңыз.		Шаю циклі	Иә, әсер етпейді

- 1) Құрылғы себеттердегі заттардағы ластықтың түрі мен мөлшерін анықтай алады. Ол температураны, судың мөлшерін, қуат параметрі мен бағдарлама уақытын автоматты түрде реттейді.
- 2) Бұл ең шуыл шығармайтын жуу бағдарламасы. Шуыл деңгейін азайту үшін сорғы өте төмен жылдамдықпен жұмыс істейді. Жылдамдық төмен болғандықтан бағдарлама уақыты ұзақ.
- 3) Бұл сынақ мекемелеріне арналған стандартты бағдарлама. Осы бағдарламаны қолданып, қалыпты кірлеген фарфор ыдыс-аяқ пен ас құралдарын жуғанда, су мен қуат барынша тиімді жұмсалады. Сынақ деректерін ілеспе кітапшадан қараңыз.

Пайдалану көлемі

Бағдарлама ¹⁾	Қуат (кВт/с)	Су (литр)
AUTO	0,9 - 1,7	8 - 17
PRO	1,5 - 1,7	15 - 16
SILENT	1,1 - 1,3	10 - 11
ECO	1,0 - 1,1	10 - 11
	0,1	4

1) Бейнебетте бағдарлама ұзақтығы көрсетіледі.



Бұл мәндерді судың қысымы мен температурасы, электр қуатының ауытқуы және ыдыс-аяқтың мөлшері өзгертуі мүмкін.

ЖУУ БАҒДАРЛАМАСЫН ТАҢДАУ ЖӘНЕ БАСТАУ

Жуу бағдарламасын кешіктіріп бастау функциясының көмегінсіз бастау

1. Құрылғы есігін жабыңыз.
2. Құрылғыны іске қосыңыз.
3. Құрылғының параметрлерді орнату режимінде тұрғанына көз жеткізіңіз.
4. Жуу бағдарламасын орнатыңыз.
 - Тиісті бағдарламаның индикаторы жанады.
 - Бейнебетте бағдарламаның ұзақтығы жыпылықтайды.
 - Орнатылған жуу бағдарламасының циклдерінің индикаторлары жанады.
5. Егер қажет болса, extra-hygiene функциясын орнатыңыз.
 - Функцияны әрқашан жуу бағдарламасын орнатқаннан кейін таңдау керек.
6. Start түймешігін басыңыз, жуу бағдарламасы автоматты түрде басталады.

- Цикл индикаторлары сөнеді, бірақ орындалып тұрған циклдің индикаторы жанған қалпы тұрады.

Кешіктіріп бастау функциясы бар жуу бағдарламасын бастау

1. Құрылғы есігін жабыңыз.
 2. Құрылғыны іске қосыңыз.
 3. Құрылғының параметрлерді орнату режимінде тұрғанына көз жеткізіңіз.
 4. Жуу бағдарламасы мен функцияларын орнатыңыз.
 5. Delay түймешігін бейнебетте кешіктіріп бастау уақыты көрсетілгенше қайта-қайта басыңыз.
 - Бейнебетте кешіктіріп бастау уақыты жыпылықтайды.
 - Кешіктіру индикаторы қосылады.
 6. Start түймешігін басыңыз, кері санақ автоматты түрде басталады.
 - Енді бейнебетте кешіктіріп бастау уақыты жыпылықтамайды.
 - Орнатылған жуу бағдарламасының циклдерінің индикаторлары сөнеді.
- Кері санақ аяқталған кезде, жуу бағдарламасы автоматты түрде басталады.
 - Орындалып тұрған циклдің индикаторы қосылып тұрады.



Құрылғы есігін ашқанда, кері санақ тоқтайды. Есікті жапқаннан кейін, кері санақ тоқтаған жерінен бастап жалғасады.

«Кешіктіріп бастау» функциясын болдырмау

Кері санақ жұмыс істемей тұр

1. Delay түймешігін қайта-қайта келесі жағдай орын алғанша басыңыз:
 - Бейнебетте жуу бағдарламасының ұзақтығы пайда болады.
 - Цикл индикаторлары жанады.
2. Жуу бағдарламасын бастау үшін Start түймешігін басыңыз.

Кері санақ жұмыс қосылып тұр

1. Delay түймешігін қайта-қайта келесі жағдай орын алғанша басыңыз:
 - Бейнебетте жуу бағдарламасының ұзақтығы пайда болады.
 - Цикл индикаторлары жанады.
- Жуу бағдарламасы автоматты түрде басталады.

Жуу бағдарламасын кідірту

- Құрылғы есігін ашыңыз.
 - Жуу бағдарламасы тоқтайды.
- Құрылғы есігін жабыңыз.
 - Жуу бағдарламасы үзілген жерінен бастап жалғасады.

Жуу бағдарламасын біржола тоқтату

Егер жуу бағдарламасы басталмаса, параметрді өзгертуіңізге болады.

Жуу бағдарламасы орындалып тұрған кезде параметрді өзгерту үшін бағдарламаны біржола тоқтату керек.

- Дәл осы кезде Delay түймешігі мен Start түймешігін келесі жағдай орын алғанша басыңыз:
 - Барлық бағдарламалардың индикаторлары жанғанша.
 - Бейнебетте екі көлденең қалып-күй жолағы пайда болғанша.



Жаңа жуу бағдарламасын бастар алдында, жуғыш зат үлестіргіште жуғыш заттың бар екеніне көз жеткізіңіз.

Жуу бағдарламасының соңы

Жуу бағдарламасы аяқталған кезде бейнебетте нөл көрсетіледі де "соңы" индикаторы жанады.

1. Құрылғыны сөндіріңіз.
2. Құрылғы есігін ашыңыз.
3. Құрғату нәтижесін жақсарту үшін құрылғы есігін бірнеше минут ашып қойыңыз.

Себеттердегі ыдыс-аяқтарды алыңыз

- Ыдыс-аяқтарды құрылғыдан суығаннан кейін ғана алыңыз. Ыстық ыдыстар осал келеді.
- Алдымен астыңғы себеттегі, содан кейін үстіңгі себеттегі ыдыстарды алыңыз.
- Құрылғының қабырғалары мен есігіне су тұруы мүмкін. Тот баспайтын болат, ыдыс-аяққа қарағанда тез салқындайды.

КҮТУ МЕНЕН ТАЗАЛАУ

Сүзгілерді алу және тазалау

Қоқыс тұрған сүзгілер жуу нәтижесін төмендетеді.

Бұл сүзгілер көп күтімді талап етпесе де, оларды мезгіл-мезгіл тексеріп, қажет болса, тазалап отыруды ұсынамыз.

1. (А) сүзгісін сағат бағытына қарсы бұрап, (В) сүзгісінен алыңыз.

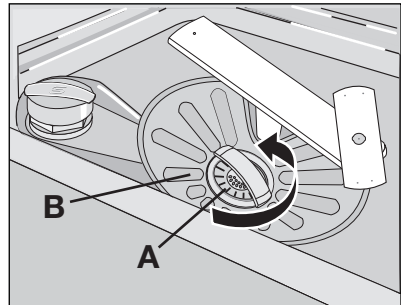

2. (А) сүзгісі екі бөліктен тұрады. Сүзгіні ағытып алу үшін оларды бір-бірінен ажыратыңыз.
3. Бөліктерін сумен әбден тазалаңыз.
4. (А) сүзгісінің екі бөлігін өзара біріктіріңіз де, үстінен басыңыз. Олардың бір-біріне дұрыс кірігіп орналасқанына көз жеткізіңіз.
5. (В) сүзгісін алыңыз.
6. (В) сүзгісін сумен әбден жуыңыз.

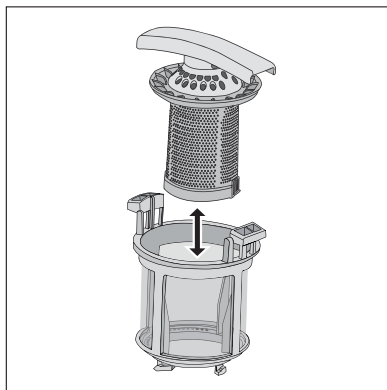

7. (В) сүзгісін әдепкі орнына қойыңыз. Сүзгінің екі бағыттағыштың (С) астына дұрыс кірігіп орналасқанына көз жеткізіңіз.
8. (А) сүзгісін (В) сүзгісіндегі орнына қойыңыз. (А) сүзгісін сағат бағытымен бекітілгенше бұраңыз.

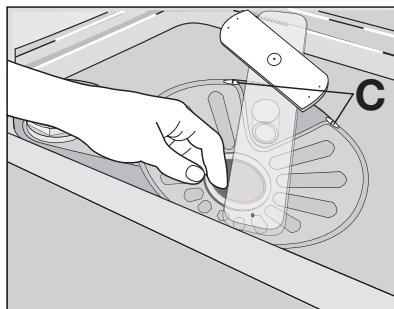

Бүріккіш түтіктерді тазалау

Бүріккіш түтіктерді ағытып алмаңыз.

Бүріккіш түтіктердің тесіктері бітеліп қалса, қалдықтарды жіңішке шырпымен тазалаңыз.

Құрылғының сыртын тазалау

Құрылғының сыртын және басқару панелін дымқыл, жұмсақ шүберекпен тазалаңыз.

Тек бейтарап тазартқыш заттарды қолданыңыз.

Жеміргіш заттарды, түрпілі жөкені немесе еріткіштерді (мысалы, ацетон) пайдаланбаңыз.

НЕ ІСТЕРСІҢІЗ, ЕГЕР...

Құрылғы жұмыс істей бастамайды немесе жұмыс істеп тұрып тоқтап қалады.

Алдымен ақаулықты түзету жолын іздеңіз (кестеге қараңыз). Өзіңіз түзете алмасаңыз, қызмет көрсету орталығына хабарласыңыз.

Кей ақаулықтар орын алғанда, бейнебетте ескерту кодтары көрсетіледі:

- **,10** - Ыдыс жуғыш машинаға су құйылмай тұр
- **,20** - Құрылғының суы тегілмейді
- **,30** - Тасқынға қарсы құрал қосуды.



Назарыңызда болсын!

Тексеріп көру алдында құрылғыны тоқтан ажыратыңыз.

Дұрыс жұмыс істемеу	Ықтимал сәбәбі	Ықтимал шешімі
Құрылғыға су құйылмай тұр.	Су құйылатын шүмек бітелген немесе оған қақ тұрған.	Су құятын шүмекті тазалаңыз.
	Судың қысымы тым төмен.	Жергілікті сумен жабдықтау мекемесіне хабарласыңыз.
	Су құятын шүмек жабық.	Су құятын шүмекті ашыңыз.
	Су құятын түтіктегі сүзгі бітеліп қалған.	Сүзгіні тазалаңыз.
	Су құятын түтік дұрыс жалғанбаған.	Түтіктің дұрыс жалғанғанын тексеріңіз.
Құрылғыдан су ақпай тұр.	Су құятын түтік бүлінген.	Су құятын түтіктің еш жерінің бүлінбегенін тексеріңіз.
	Раковинаның түтікшесі бітеліп қалған.	Раковинаның түтікшесін тазалаңыз.
	Су төгетін түтік дұрыс жалғанбаған.	Түтіктің дұрыс жалғанғанын тексеріңіз.
Тасқынға қарсы құрал қосуды.	Су төгетін түтік бүлінген.	Су төгетін түтіктің еш жерінің бүлінбегенін тексеріңіз.
		Судың шүмегін жабыңыз да, қызмет көрсету орталығына хабарласыңыз.
Жуу бағдарламасы басталмайды.	Құрылғының есігі ашық тұр. Есік индикаторы қосылады.	Құрылғы есігін жабыңыз.
	Start батырмасын немесе түймешігін басқан жоқсыз.	Start батырмасын немесе түймешігін басыңыз.
	Қуат ашасы розеткаға сұғылмаған.	Ашаны розеткаға қосыңыз.
	Сақтандырғыш блогындағы сақтандырғышқа нұқсан келген.	Сақтандырғышты ауыстырыңыз.
	Кешіктіріп бастау функциясы орнатылған.	<ul style="list-style-type: none"> Кешіктіріп бастау функциясын біржола тоқтатыңыз. Кері санақ аяқталған кезде, жуу бағдарламасы автоматты түрде басталады.

Тексеріп болғаннан кейін құрылғыны іске қосыңыз. Бағдарлама үзілген жерінен бастап жалғасады.

Ақаулық қайта орын алса, қызмет көрсету орталығына хабарласыңыз.

Бейнебетте белгісіз ақаулық кодтары пайда болса, қызмет көрсету орталығына хабарласыңыз.

Қызмет көрсету орталығына қажетті деректер техникалық ақпарат тақтайшасында көрсетілген.

Мына деректі жазып қойыңыз:

- Үлгі (MOD.)
- Құрылғының нөмірі (PNC)
- Сериялық нөмірі (S.N.)

Жуу мен құрғату нәтижелері қанағаттанарлықтай емес.

Ақаулық	Ықтимал себебі	Ықтимал шешімі
Ыдыс-аяқ таза емес.	Жуу бағдарламасы салынған ыдыс-аяқтың түріне және ластану дәрежесіне сай емес.	Салынған ыдыс-аяқтың түріне және ластану дәрежесіне сай жуу бағдарламасын таңдаңыз.
	Себеттерге ыдыс-аяқтар дұрыс салынбаған, су олардың барлық жеріне жетпейді.	Себеттерге ыдыс-аяқтарды дұрыс салыңыз.
	Бүріккіш түтіктер еркін айнала алмайды. Заттар себеттерге дұрыс салынбаған.	Ыдыс-аяқтар себеттерге дұрыс салынбағандықтан, бүріккіш түтіктердің дұрыс айнала алмай тұрғанын тексеріңіз.
	Сүзгілер ластанған немесе дұрыс құрастырылып, орнатылмаған.	Сүзгілердің таза екеніне, дұрыс құрастырылып, орнатылғанына көз жеткізіңіз.
	Жуғыш зат өте аз салынған немесе мүлде салынбаған.	Жуғыш заттың жеткілікті мөлшерде салынуын қамтамасыз етіңіз.
Ыдыс-аяққа әк түйіршіктері тұрып қалған.	Тұз сауыты босап қалған.	Тұз сауытына ыдыс жуғыш машина тұзынан салыңыз.
	Су жұмсартқыштың деңгейі дұрыс орнатылмаған.	Су жұмсартқышты дұрыс деңгейге қойыңыз.
	Тұз сауытының қақпақшасы дұрыс жабылмаған.	Тұз сауытының қақпақшасын дұрыс жабыңыз.
Ыдыс-аяқ пен стакандар айғыз-айғыз, оларға ақшыл жолақтар түскен не беті көкшіл тартқан.	Шайғыш зат тым көп мөлшерде қолданылған.	Шайғыш зат мөлшерін азайтыңыз.
Стакандар мен ыдыста кепкен су тамшысының ізі қалған.	Шайғыш зат тым аз мөлшерде қолданылған.	Шайғыш зат мөлшерін көбейтіңіз.
	Бұның себебі жуғыш заттарға байланысты болуы мүмкін.	Басқа фирманың жуғыш затын қолданыңыз.

Ақаулық	Ықтимал сәбәбі	Ықтимал шешімі
Ыдыс-аяқ кеппеген.	Жуу бағдарламасында құрғату циклі болмаған немесе құрғату циклі шамалы орындалған.	Құрғату нәтижесін жақсарту үшін есікті бірнеше минут ашып қойыңыз.
Ыдыс-аяқ кеппеген және түсі ашылмаған.	Шайғыш зат үлестіргіші босап қалған.	Шайғыш зат сауытына шайғыш заттан салыңыз.
	Multitab функциясы қосұлы (бұл функция шайғыш зат үлестіргішін автоматты түрде ажыратады).	Шайғыш зат үлестіргішін белсенді күйге көшіріңіз.

Шайғыш зат үлестіргішін іске қосу

1. Құрылғыны іске қосыңыз.
2. Құрылғының параметрлерді орнату режимінде тұрғанына көз жеткізіңіз.
3. Delay және Start түймешігін AUTO, PRO және SILENT бағдарламаларының индикаторлары жыпылықтағанша қатар басып ұстап тұрыңыз.
4. Delay және Start түймешігін босатыңыз.
5. Option түймешігін басыңыз.
 - AUTO және SILENT бағдарламаларының индикаторлары сенеді.
 - PRO бағдарламасының индикаторы жыпылықтауын жалғастырады.
 - Бейнебетте шайғыш зат үлестіргішінің параметрі көрсетіледі.

<i>0 d</i>	Шайғыш зат үлестіргіші сөндірулі.
<i>1 d</i>	Шайғыш зат үлестіргіші қосұлы.

6. Параметрді өзгерту үшін Option түймешігін басыңыз.
7. Құптау үшін құрылғыны сөндіріңіз.

ТЕХНИКАЛЫҚ СИППАТАМА

Өлшемдері	Ені	596 мм
	Биіктігі	850 мм
	Тереңдігі	625 мм
Сумен жабдықтау қысымы	Ең азы	0,5 бар (0,05 МПа)
	Ең көбі	8 бар (0,8 МПа)
Сумен жабдықтау ¹⁾	Суық су немесе ыстық су	ең көбі 60 °C
Сыйымдылығы	Орналастыру параметрлері	12

1) Су құятын түтікті 3/4" бұрамасы бар су шүмегіне жалғаңыз.



Құрылғы есігінің ішкі жиегінде орналасқан тақтайшада электр қосылымы параметрлері көрсетілген.

i Егер ыстық су басқа қуат көздерінен (мысалы, күн батареясы, фотоэлектрлік батарея, жел) алынса, тұтыну қуатын азайту үшін құрылғыны ыстық су жүйесіне жалғаңыз.

ҚОРШАҒАН ОРТАҒА ЗИЯН КЕЛДІРМЕУ ТУРАЛЫ МАҒЛҰМАТТАР

Бұйымдағы немесе бұйым қорапшасындағы  белгісі осы бұйым кәдімгі үй қалдығы емес екенін көрсетіп білдіреді. Сондықтан оны ескі электр және электроникалық бұйымдарды жинап утилизация үшін арнайы контейнерлерге салуыңыз керек. Осы бұйымды дұрыс түрде утилизация арқылы Сіз қоршаған орта менен адам денсаулығына түсіп пайда бола алатын зиянын болдыртпауын үшін үлес қоса аласыз; осы зиян бұл бұйымды дұрыс емес қолданғанда пайда болуы мүмкін. Осы бұйымның утилизациясы туралы көбірек білуіңіз үшін жергілікті әкімшілігіңізбен, қалдықтарды жинап әкететін мекемеңізбен немесе осы бұйымды Өзіңізге сатқан дүкенімен хабарласыңыз.

Мынандай белгіше салынған орам материалдарын қайта өңдеуге тапсырыңыз.  . Орам материалдарын қайта өңделетін қалдықтарды салуға арналған контейнерге тастаңыз.

ОРНАТУ

Ас үй қаптамасының астына орнату

Құрылғыны су ағатын шүмек пен су төгетін құбырға жақын орналастырыңыз. Құрылғыны раковина астына немесе ас үй қаптамасының астына орнату үшін, үстіндегі жұмыс алаңын алыңыз. Құрылғы орнатылатын қаптаманың ішкі өлшемі, суреттегі өлшемдерге сай екендігіне көз жеткізіңіз.

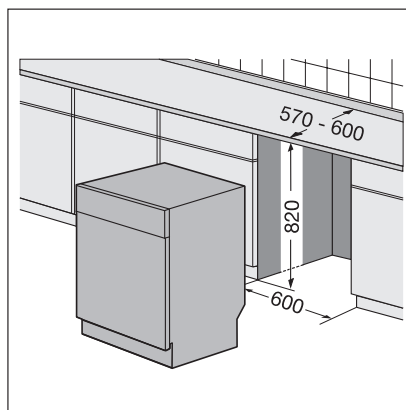

Құрылғының үстіңгі бетін алу

1. Артқы бұрандаларды алыңыз (1).

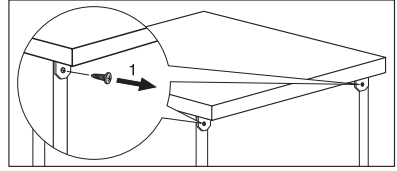

2. Жұмыс алаңын құрылғының артқы жағынан тартыңыз (2).

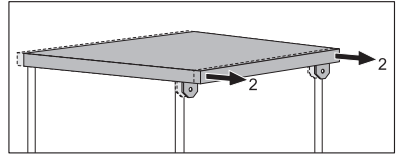

3. Жұмыс алаңын көтеріңіз де, алдыңғы саңылаулардан шығарыңыз (3).

4. Құрылғыны реттемелі сирақтардың көмегімен тіктеп орнатыңыз.

5. Құрылғыны ас үй қаптамасының астына орнатыңыз. Орнатып жатқанда, су жүйесіне қосылатын түтіктерін майыстырып немесе жаншып алмаңыз.

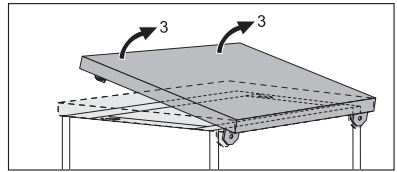

Құрылғыны тіктеп орнату

Құрылғының деңгейін дұрыс ретке келтіріп орнатсаңыз, есік нығыз жабылады.

Құрылғыны дұрыс тіктеп орнатпасаңыз, есігі ас үй қаптамасының жақтауларына тиіп қалады.

Құрылғының деңгейін реттеу үшін реттемелі сирақтарын босатыңыз немесе қатайтыңыз.

Су төгетін жүйеге қосу

Су төгетін түтікті мына жерге жалғаңыз:

- раковина түтікшесіне жалғап, жұмыс алаңының астына орнықтырыңыз. Бұл раковинадан ағатын лас судың құрылғыға қайта құйылуына жол бермейді.
- Желдеткіш саңылауы бар тік құбыр Ішкі диаметрі минимум 4 см болуға тиіс.

Құрылғының суы төгіліп жатқан кезде, осы су кері құйылып кетпес үшін раковинаның тығынын алып қойыңыз.

Су төгетін түтікті ұзарту үшін қолданылатын түтіктің ұзындығы 2 метрден артық болмауға тиіс. Ішкі диаметрі түтіктің диаметрінен кем болмауы керек.

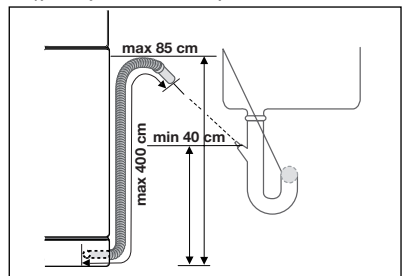

Су төгетін түтіккі раковина астындағы қалқаншалы түтікке қоссаңыз, пластик (A) қалқанды алыңыз. Қалқанды алмасаңыз, тағам қалдықтары су төгетін түтіктің ішін бітеп тастауы мүмкін.



Қауіпсіздік құралы лас судың құрылғыға қайта барып құйылуына жол бермейді. Егер раковина түтікшесі 'қайтармайтын клапанмен' жабдықталса, құрылғы суының дұрыс төгілмеуіне әкелуі мүмкін. Қайтармайтын клапанды алыңыз.

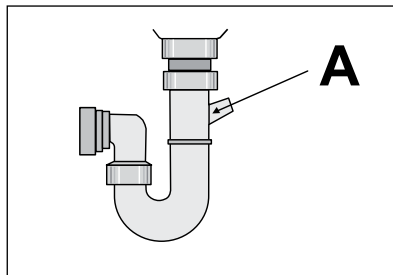

ДЛЯ ОПТИМАЛЬНЫХ РЕЗУЛЬТАТОВ

Благодарим Вас за выбор данного продукта AEG. Этот продукт будет безупречно служить Вам долгие годы – ведь мы создали его с помощью инновационных технологий, которые облегчат Вашу жизнь и создадут качества, которые Вы не найдете в привычных приборах. Потратьте немного времени на чтение, чтобы получить максимальную пользу от своей покупки.

АКСЕССУАРЫ И РАСХОДНЫЕ МАТЕРИАЛЫ

В интернет-магазине AEG Вы сможете найти все необходимое для того, чтобы все ваши приборы AEG сверкали чистотой и радовали Вас безотказной работой. Помимо этого, здесь Вы найдете широкий выбор аксессуаров, разработанных и изготовленных по самым высоким стандартам, какие только можно представить – от профессиональной кухонной посуды до лотков для хранения ножей, от держателей бутылок до мешков для деликатного белья...



Посетите Интернет-магазин по адресу
www.aeg-electrolux.com/shop

СОДЕРЖАНИЕ

- 29 Сведения по технике безопасности
- 33 Описание изделия
- 34 Панель управления
- 36 Эксплуатация изделия
- 37 Установка смягчителя для воды
- 38 Использование соли для посудомоечных машин
- 39 Использование моющего средства и ополаскивателя
- 40 Функция Multitab
- 41 Загрузка столовых приборов и посуды
- 41 Программы мойки
- 42 Выбор и запуск программы мойки
- 44 Уход и очистка
- 46 Что делать, если ...
- 48 Технические данные
- 49 Охрана окружающей среды
- 49 Установка

В данном руководстве по эксплуатации используются следующие символы:



Важная информация по обеспечению личной безопасности и предотвращению повреждений прибора.



Общая информация и рекомендации



Информация по защите окружающей среды

Право на изменения сохраняется



СВЕДЕНИЯ ПО ТЕХНИКЕ БЕЗОПАСНОСТИ

Прежде чем приступать к установке и использованию, прочтите внимательно данное руководство:

- для обеспечения личной безопасности и безопасности вашего имущества;
- для охраны окружающей среды.
- для обеспечения правильной работы прибора.

Всегда храните настоящую инструкцию вместе с прибором, даже если перевозите его на новое место или передаете его другому лицу.

Производитель не несет ответственности за повреждения, вызванные неправильной установкой и использованием.

Безопасность детей и лиц с ограниченными возможностями

- Не допускайте лиц, включая детей, с ограниченной чувствительностью, умственными способностями или не обладающих необходимыми знаниями, к эксплуатации устройства. Они должны находиться под присмотром или получить инструкции от лица, ответственного за их безопасность.
- Храните все упаковочные материалы вне досягаемости детей. Существует опасность удушья или получения травм.
- Храните все моющие средства в безопасном месте. Не позволяйте детям прикасаться к моющим средствам.
- Не подпускайте детей и домашних животных к прибору, когда его дверца открыта.

Общие правила техники безопасности

- Не изменяйте параметры данного прибора. Существует опасность получения травм и повреждения прибора.
- Соблюдайте инструкции по технике безопасности от производителя моющих средств, чтобы предотвратить ожоги глаз, рта и горла.
- Не пейте воду из прибора. В приборе могут оставаться частицы моющего средства.
- Не оставляйте прибор с открытой дверцей без надзора. Это предотвратит получение травмы и падение на открытую дверцу.
- Не садитесь и не вставайте на открытую дверцу.

Эксплуатация

- Настоящий прибор предназначен только для бытового применения. Не используйте прибор для других целей - для предотвращения травм у людей или ущерба собственности.
- Используйте прибор только для мытья принадлежностей, пригодных для мытья в посудомоечных машинах.
- Не кладите на прибор, рядом с ним или внутрь него легковоспламеняющиеся материалы или изделия, пропитанные легковоспламеняющимися веществами. Существует опасность взрыва или возгорания.

- Ножи и прочие заостренные предметы кладите в корзину для столовых приборов острием вниз. Если это невозможно, кладите их горизонтально в верхнюю корзину или в корзину для ножей. (Корзина для ножей есть не во всех моделях).
- Используйте только указанные продукты для посудомоечных машин (моющее средство, соль и ополаскиватель).
- Соль, не предназначенная для посудомоечных машин, может повредить устройство для смягчения воды.
- Насыпайте в прибор соль до начала выполнения программы мойки. Оставшаяся в приборе соль может вызвать коррозию или привести к возникновению отверстий в днище прибора.
- Не заливайте в дозатор ополаскивателя другие составы (средство для чистки посудомоечных машин, жидкое моющее средство и т.п.). Это может привести к повреждению прибора.
- Прежде чем запускать программу мойки, убедитесь, что разбрызгиватели могут свободно вращаться.
- Если открыть дверцу прибора во время выполнения программы мойки, из него может вырваться горячий пар. Существует опасность ожога кожи.
- Не извлекайте посуду из прибора, пока программа мойки не завершена.

Уход и чистка

- Перед выполнением операций по чистке и уходу выключите прибор и извлеките вилку сетевого шнура из розетки.
- Не используйте легковоспламеняющиеся материалы или вещества, которые могут вызывать коррозию.
- Не используйте прибор без фильтров. Убедитесь, что фильтры установлены правильно. При неправильно установленных фильтрах результаты мойки будут неудовлетворительными и возможно повреждение прибора.
- Не используйте для чистки прибора воду, подаваемую под давлением, или пар. Это может привести к поражению электрическим током или повреждению прибора.

Установка

- Убедитесь, что прибор не поврежден. Не устанавливайте и не подключайте поврежденный прибор, обратитесь к поставщику.
- Удалите все упаковочные материалы перед установкой и использованием прибора.
- Подключение к электросети, сантехнические работы и установку должен выполнять только квалифицированный специалист. Это предотвратит повреждение прибора и получение травмы.
- Убедитесь, что во время установки вилка сетевого кабеля извлечена из розетки.
- Чтобы не повредить гидравлические и электрические компоненты, не сверлите боковые стенки прибора.

Меры по предотвращению замерзания

- Не устанавливайте прибор в помещениях с температурой ниже 0°C.
- Производитель не несет ответственность за повреждения, вызванные воздействием мороза.

Подключение к водопроводу

- Для подключения к водопроводу и канализации используйте новые шланги. Не следует использовать бывшие в употреблении шланги.
- Не подключайте прибор к новым трубам или к трубам, которыми долго не пользовались. Спустите воду в течение нескольких минут и затем подключайте наливной шланг.
- Убедитесь, что при установке прибора шланги не были сдавлены или повреждены.
- Во избежание утечек воды проверьте герметичность всех гидравлических соединений.
- При первом использовании прибора убедитесь в отсутствии утечек воды в шлангах.
- Наливной шланг оснащен предохранительным клапаном и двойной оболочкой с внутренним сетевым кабелем. Наливной шланг находится под давлением только во время подачи воды. В случае утечки воды из наливного шланга предохранительный клапан перекрывает подачу воды.
 - Будьте осторожны при подключении наливного шланга:
 - Не погружайте наливной шланг или предохранительный клапан в воду.
 - Если наливной шланг или предохранительный клапан повреждены, немедленно извлеките вилку сетевого шнура из розетки.
 - По поводу замены наливного шланга с предохранительным клапаном обратитесь в сервисный центр.



ВНИМАНИЕ!

Опасное напряжение.

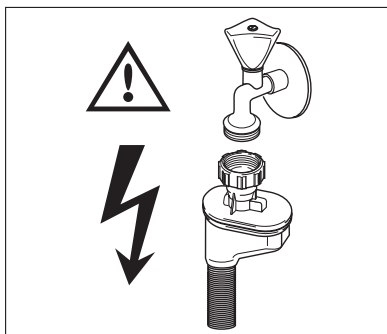

Подключение к электросети

- Прибор должен быть заземлен.
- Убедитесь, что параметры электропитания, указанные на табличке с техническими характеристиками, соответствуют параметрам электросети.
- Включайте прибор только в правильно установленную электрическую розетку с контактом заземления.
- Не пользуйтесь тройниками и удлинителями. Существует опасность возгорания.
- Запрещается выполнять замену сетевого кабеля или использовать сетевой кабель другого типа. Обратитесь в сервисный центр.

- Убедитесь, что при установке машины сетевой кабель и кабель сзади прибора не были передавлены или повреждены.
- Убедитесь, что после установки имеется доступ к вилке.
- Для отключения прибора от электросети не тяните за сетевой кабель. Всегда беритесь за вилку.

Сервисный центр

- Ремонтировать посудомоечную машину может только квалифицированный специалист. Обратитесь в сервисный центр.
- Следует использовать только оригинальные запасные части.

Утилизация прибора

- Для предотвращения риска возникновения травмы или повреждения
 - Выньте вилку сетевого шнура из розетки.
 - Обрежьте и выбросьте сетевой шнур.
 - снимите защелку дверцы. Это предотвратит попадание детей или домашних животных в прибор. Существует риск смерти от удушья.
 - Утилизируйте прибор в местном центре по утилизации отходов.



ВНИМАНИЕ!

Моющие средства для посудомоечной машины опасны и могут вызывать раздражение!

- При возникновении происшествия с этими моющими средствами немедленно обратитесь к врачу.
- При попадании моющего средства в рот немедленно обратитесь к врачу.
- Если моющее средство попало в глаза, немедленно обратитесь к врачу и промойте глаза водой.
- Моющие средства для посудомоечной машины храните в безопасном и недоступном для детей месте.
- Не оставляйте дверцу прибора открытой, когда в дозаторе моющего средства находится моющее средство.
- Моющее средство следует помещать в дозатор только перед запуском программы мойки.

ОПИСАНИЕ ИЗДЕЛИЯ

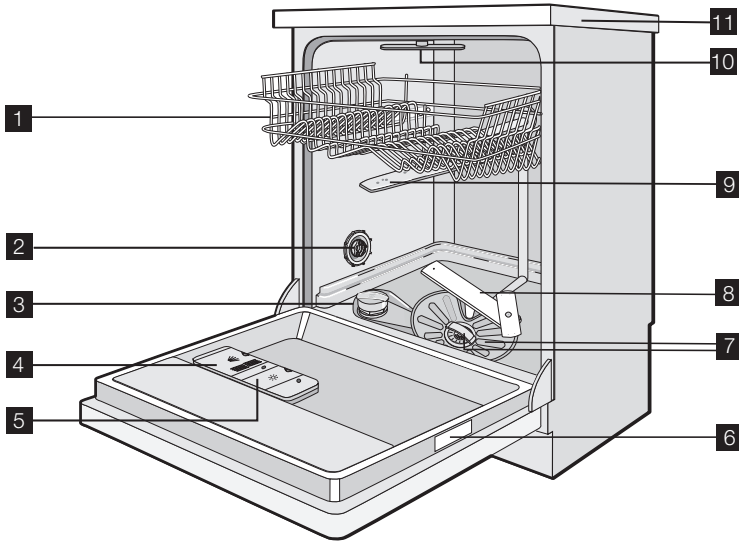

- 1** Верхняя корзина
- 2** Переключатель жесткости воды
- 3** Емкость для соли
- 4** Дозатор моющего средства
- 5** Дозатор ополаскивателя
- 6** Табличка с техническими данными
- 7** Фильтры
- 8** Нижний разбрызгиватель
- 9** Средний разбрызгиватель
- 10** Потолочный разбрызгиватель
- 11** Верхняя панель

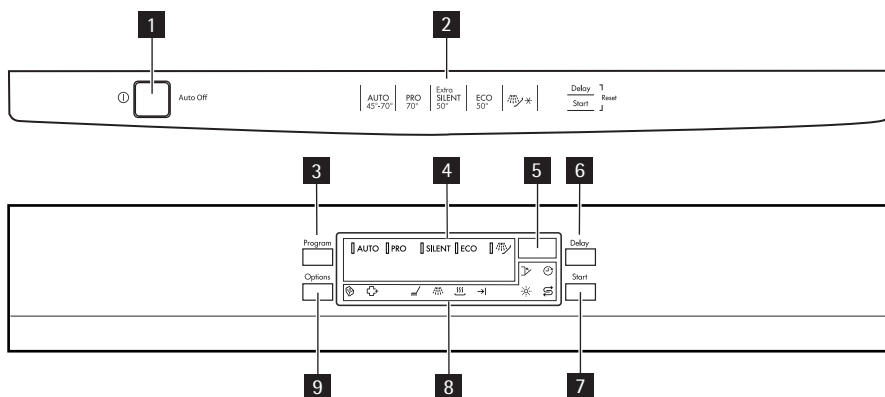

ПАНЕЛЬ УПРАВЛЕНИЯ



- 1** Кнопка "Вкл/Выкл"
- 2** Справка по программе
- 3** Кнопка Program
- 4** Индикаторы программ
- 5** Дисплей
- 6** Кнопка Delay
- 7** Кнопка Start
- 8** Индикаторы
- 9** Кнопка Option

Индикаторы

	Индикатор функции Multitab. Загорается при включении данной функции.
	Индикатор "Повышенная гигиеничность". Загорается при включении данной функции.
	Индикатор этапа мойки. Загорается, когда выполняется этап мойки.
	Индикатор этапа ополаскивания. Загорается, когда выполняется этап ополаскивания.
	Индикатор этапа сушки. Загорается, когда выполняется этап сушки.
	Индикатор завершения программы. Индикатор загорается, когда завершается программа мойки.
	Индикатор ополаскивателя. Загорается, когда необходимо наполнить дозатор ополаскивателя. ¹⁾
	Индикатор отсутствия соли. Индикатор загорается, когда необходимо наполнить емкость для соли. ¹⁾ После наполнения емкости индикатор может светиться в течение нескольких часов. Это не оказывает негативного влияния на работу прибора.

Индикаторы	
	Индикатор Delay. Загорается при включении функции задержки пуска.
	Индикатор дверцы. Загорается при открытой или неплотно закрытой дверце.

1) Индикаторы наличия соли и/или ополаскивателя не загораются во время выполнения программы мойки, даже когда соответствующие емкости пусты.

Кнопка "Вкл/Выкл"

Служит для включения или выключения прибора.

Через 10 минут после окончания программы мойки функция AUTO OFF автоматически отключает прибор. Таким образом снижается энергопотребление.

Справка по программе

Эти справочные материалы помогут вам выбрать программу мойки.

Кнопка Program

Нажимайте эту кнопку, пока не включится индикатор программы мойки. См. раздел "Программы мойки".

Дисплей

На дисплее отображается:

- Электронная настройка уровня жесткости в устройстве для смягчения воды;
- Включение и выключение дозатора ополаскивателя (только при включенной функции Multitab);
- Время выполнения программы мойки;
- Время, оставшееся до окончания программы мойки;
- Завершение программы мойки (в этом случае на дисплее отображается ноль);
- Время задержки пуска;
- Коды ошибок.

Кнопка Delay

Последовательно нажимайте эту кнопку, чтобы отложить запуск программы мойки на время от 1 до 24 часов.

Кнопка Start

Нажмите эту кнопку для начала:

- программы мойки;
- обратного отсчета времени, оставшегося до пуска.

Кнопка Option

Нажмите эту кнопку для выбора функций.

При включении функции загорается соответствующий индикатор.

Кнопка Option	Кнопка функции Multitab	Повышенная гигиеничность
Одно нажатие	ВКЛЮЧЕНО	ВЫКЛЮЧЕНО

Кнопка Option	Кнопка функции Multitab	Повышенная гигиеничность
Два нажатия	ВЫКЛЮЧЕНО	ВКЛЮЧЕНО
Три нажатия	ВКЛЮЧЕНО	ВКЛЮЧЕНО
Четыре нажатия	ВЫКЛЮЧЕНО	ВЫКЛЮЧЕНО

Функции

Кнопка функции Multitab

В случае использования комбинированных таблетированных моющих средств ("3 в 1", "4 в 1", "5 в 1") следует использовать функцию Multitab. См. раздел "Функция Multitab".

Повышенная гигиеничность

Данная функция обеспечивает повышенную гигиеничность. В течение ополаскивания температура достигает 70°C на время от 10 до 14 минут.

Режим настройки

Прибор должен быть в режиме настройки для выполнения следующих операций:

- Выбор и запуск программы мойки;
- Выбор и запуск задержки пуска;
- Электронная регулировка уровня в устройстве для смягчения воды;
- Включение или выключение дозатора ополаскивателя (только при включенной функции Multitab).

Включите прибор. Прибор находится в режиме настройки, когда:

- Включены все индикаторы программ;
- На дисплее отображаются две горизонтальные полоски.

Включите прибор. Прибор не находится в режиме настройки, когда:

- Включен только один индикатор программы;
- На дисплее отображается продолжительность программы мойки или задержки пуска.
 - Для возврата в режим настройки необходимо отменить программу или задержку пуска. См. раздел "Выбор и запуск программы мойки".

ЭКСПЛУАТАЦИЯ ИЗДЕЛИЯ

1. Убедитесь, что уровень устройства для смягчения воды соответствует жесткости воды в вашей местности. В противном случае, выполните регулировку устройства для смягчения воды.
2. Насыпьте посудомоечную соль в емкость для соли.
3. Наполните ополаскивателем дозатор ополаскивателя.
4. Загрузите столовые приборы и посуду в прибор.
5. Задайте правильную программу мойки в соответствии с типом загрузки и степенью загрязнения.
6. Добавьте в дозатор моющего средства соответствующее количество моющего средства.

7. Запустите программу стирки.

i Если вы используете комбинированное таблетированное моющее средство ("3 в 1", "4 в 1" или "5 в 1"), используйте функцию Multitab (см. раздел "Функция Multitab").

УСТАНОВКА СМЯГЧИТЕЛЯ ДЛЯ ВОДЫ

Устройство смягчения воды удаляет минеральные вещества и соли из водопроводной воды, подаваемой в машину. Эти вещества могут вызвать повреждение прибора.

Отрегулируйте уровень устройства для смягчения воды, если он не соответствует жесткости воды в вашей местности.

Обратитесь в местную службу водоснабжения, чтобы узнать уровень жесткости воды в вашей местности.

Жесткость воды				Настройка жесткости воды	
градусы (жесткость воды) по немецкому стандарту (°dH)	градусы (жесткость воды) по французскому стандарту (TH°)	ммоль/л	градусы (жесткость воды) по шкале Кларка	вручную	электронным способом
51 - 70	91 - 125	9,1 - 12,5	64 - 88	2 ¹⁾	10
43 - 50	76 - 90	7,6 - 9,0	53 - 63	2 ¹⁾	9
37 - 42	65 - 75	6,5 - 7,5	46 - 52	2 ¹⁾	8
29 - 36	51 - 64	5,1 - 6,4	36 - 45	2 ¹⁾	7
23 - 28	40 - 50	4,0 - 5,0	28 - 35	2 ¹⁾	6
19 - 22	33 - 39	3,3 - 3,9	23 - 27	2 ¹⁾	5 ¹⁾
15 - 18	26 - 32	2,6 - 3,2	18 - 22	1	4
11 - 14	19 - 25	1,9 - 2,5	13 - 17	1	3
4 - 10	7 - 18	0,7 - 1,8	5 - 12	1	2
< 4	< 7	< 0,7	< 5	1 ²⁾	1 ²⁾

1) Заводская установка.

2) Не используйте соль при таком уровне.

i Устройство для смягчения воды необходимо настроить вручную и электронным способом.

Настройка вручную

Поверните переключатель жесткости воды в положение "1" или "2" (см. таблицу).

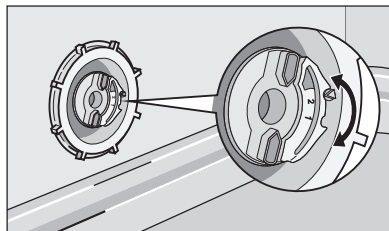

Электронная регулировка

1. Включите прибор.
2. Убедитесь, что прибор находится в режиме настройки.
3. Одновременно нажмите и удерживайте кнопки Delay и Start, пока не замигают индикаторы программ AUTO, PRO и SILENT.
4. Отпустите кнопку Delay и кнопку Start.
5. Нажмите кнопку Program;
 - индикаторы программ PRO и SILENT погаснут.
 - Индикатор программы AUTO продолжает мигать.
 - На дисплее отображается настройка уровня жесткости воды (например: **5 L** = уровень 5).
6. Для изменения установки нажмите кнопку Program нужное количество раз.
7. Выключите прибор, чтобы подтвердить изменение.

i Если для смягчителя воды электронным способом установлен уровень "1", индикатор наличия соли останется выключенным.

ИСПОЛЬЗОВАНИЕ СОЛИ ДЛЯ ПОСУДОМОЕЧНЫХ МАШИН

Наполнение емкости для соли

1. Поверните крышку против часовой стрелки и откройте емкость для соли.
2. Налейте в емкость для соли 1 л воды (только перед первым использованием).
3. Чтобы засыпать в емкость соль, воспользуйтесь воронкой.
4. Уберите соль вокруг отверстия емкости для соли.
5. Чтобы закрыть емкость для соли, поверните крышку по часовой стрелке.



i То, что вода выливается из емкости для соли, когда туда насыпается соль, нормально.

ИСПОЛЬЗОВАНИЕ МОЮЩЕГО СРЕДСТВА И ОПОЛАСКИВАТЕЛЯ

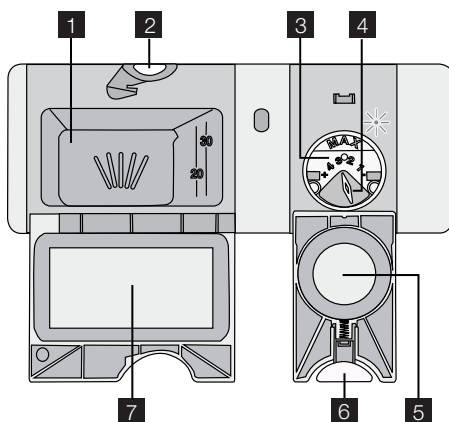

Использование моющих средств



Для защиты окружающей среды не используйте больше моющего средства, чем необходимо.

Соблюдайте рекомендации, приведенные изготовителем на упаковке моющего средства.

Наполнение дозатора моющего средства

1. Нажмите кнопку фиксации **2**, чтобы открыть крышку **7** дозатора моющего средства.
2. Поместите моющее средство в дозатор. **1**.
3. Если используется программа с фазой предварительной мойки, поместите немного моющего средства во внутреннюю часть дверцы прибора.
4. Если используется таблетированное моющее средство, положите таблетку в дозатор моющего средства. **1**.
5. Закройте дозатор моющего средства. Надавите на крышку так, чтобы она зафиксировалась в своем положении.



Используйте продолжительные программы мойки при использовании таблетированных моющих средств. Они не могут полностью раствориться при использовании коротких программ мойки и могут ухудшить результаты мойки.

Использование ополаскивателя



Ополаскиватель позволяет сушить посуду без образования полос и пятен. Дозатор ополаскивателя автоматически добавляет ополаскиватель во время последней фазы ополаскивания.

Чтобы наполнить дозатор ополаскивателя, выполните следующие действия:

1. Нажмите кнопку фиксации **6**, чтобы открыть крышку **5** дозатора ополаскивателя.

2. Заправьте дозатор ополаскивателя **3** ополаскивателем. Отметка «max» показывает максимальный уровень.
3. Во избежание избыточного пенообразования при мойке, вытрите пролившийся ополаскиватель салфеткой, хорошо впитывающей жидкость.
4. Закройте дозатор ополаскивателя. Надавите на крышку так, чтобы она зафиксировалась в своем положении.

Отрегулируйте дозировку ополаскивателя.

Заводская настройка: положение 3.

Дозировку ополаскивателя можно установить в пределах от 1 (минимум) до 4 (максимум).

Поверните селектор дозатора ополаскивателя **4**, чтобы уменьшить или увеличить дозировку.

ФУНКЦИЯ MULTITAB

Функция Multitab предназначена для комбинированных таблетированных моющих средств.

Такие средства объединяют в себе свойства моющего средства, ополаскивателя и посудомоечной соли для посудомоечных машин. Некоторые типы таблеток могут содержать другие вещества.

Удостоверьтесь, что применение данных таблеток подходит для жесткости воды Вашего региона (см. указания на упаковке продукта).

Функция Multitab прекращает подачу ополаскивателя и соли.

Функция Multitab отключает индикаторы уровня ополаскивателя и соли.

При использовании функции Multitab продолжительность программ может увеличиться.

 Включать/выключать функцию Multitab следует перед запуском программы мойки. Функцию Multitab невозможно включить или выключить, когда выполняется программа мойки. Перед запуском программы мойки обязательно убедитесь, что функция Multitab включена.

Выключение функции Multitab и использование моющего средства, соли и ополаскивателя по отдельности

1. Нажимайте кнопку Option до тех пор, пока не погаснет индикатор функции Multitab. Функция будет выключена.
2. Наполните емкость для соли и дозатор ополаскивателя.
3. Установите максимальный уровень жесткости воды.
4. Запустите выполнение программы мойки без посуды.
5. Когда программа мойки будет завершена, скорректируйте уровень жесткости в устройстве для смягчения воды в соответствии с жесткостью воды в Вашем регионе.
6. Отрегулируйте количество ополаскивателя.

ЗАГРУЗКА СТОЛОВЫХ ПРИБОРОВ И ПОСУДЫ



См. листовку «Примеры загрузки ProClean».

Советы

- Не помещайте в прибор предметы, которые могут впитывать воду (губки, бытовые ткани).
- Удалите остатки пищи с посуды.
- Размягчите пригоревшие остатки пищи на посуде.
- Загружайте полые предметы (чашки, стаканы и сковороды) отверстием вниз.
- Убедитесь, что вода не скапливается в емкостях или в мисках.
- Убедитесь, что столовые приборы и тарелки не слиплись.
- Убедитесь, что стаканы не соприкасаются друг с другом.
- Загружайте мелкие предметы в корзину для столовых приборов.
- Чтобы исключить слипание ложек, размещайте их вперемежку с другими приборами.
- При загрузке предметов в корзины убедитесь, что все поверхности могут омываться водой.
- Легкие предметы укладывайте в верхнюю корзину. Убедитесь, что посуда не двигается.
- На пластмассовых предметах и сковородах с антипригарным покрытием могут собираться капли воды.

ПРОГРАММЫ МОЙКИ

Программа	Тип загрязнения	Тип загрузки	Описание программы	Функция повышения гигиеничности
AUTO 1)	Все	Посуда, столовые приборы, кастрюли и сковороды	Предварительная мойка Мойка 45°C или 70°C Ополаскивания Сушка	Да, с полезным эффектом
PRO	Сильная загрязненность	Посуда, столовые приборы, кастрюли и сковороды	Предварительная мойка Мойка 70°C Ополаскивания Сушка	Да, без полезного эффекта
SILENT 2)	Обычная загрязненность	Посуда и столовые приборы	Предварительная мойка Мойка 50°C Ополаскивания Сушка	Да, без полезного эффекта

Программа	Тип загрязнения	Тип загрузки	Описание программы	Функция повышения гигиеничности
ECO 3)	Обычная загрязненность	Посуда и столовые приборы	Предварительная мойка Мойка 50°C Ополаскивания Сушка	Да, с полезным эффектом
	Используйте эту программу для быстрого ополаскивания посуды. Это предотвратит прилипание к посуде остатков пищи и появление неприятных запахов. Не используйте моющее средство с этой программой.		Ополаскивание	Да, без полезного эффекта

- 1) Прибор автоматически определяет тип загрязнения и количество предметов в корзинах. Он автоматически регулирует температуру и количество воды, энергопотребление и время выполнения программы.
- 2) Это наиболее тихая программа мойки. Для снижения уровня шума насос работает на очень низкой скорости. Это снижение скорости увеличивает время выполнения программы.
- 3) Это стандартная программа для испытательных лабораторий. Эта программа обеспечивает наиболее эффективное использование воды и энергопотребление для посуды и столовых приборов с нормальным загрязнением. См. тестовые данные в прилагаемой брошюре.

Показатели потребления

Программа ¹⁾	Электроэнергия (кВтч)	Вода (л)
AUTO	0,9 - 1,7	8 - 17
PRO	1,5 - 1,7	15 - 16
SILENT	1,1 - 1,3	10 - 11
ECO	1,0 - 1,1	10 - 11
	0,1	4

- 1) На дисплее отображается время выполнения программы.



Указанные показатели потребления могут изменяться в зависимости от давления и температуры воды, напряжения в сети и количества посуды.

ВЫБОР И ЗАПУСК ПРОГРАММЫ МОЙКИ

Запуск программы мойки без задержки пуска

1. Закройте дверцу прибора.
2. Включите прибор.
3. Убедитесь, что прибор находится в режиме настройки.
4. Выберите программу мойки.
 - Загорится соответствующий индикатор программы.

- На дисплее начнет мигать продолжительность программы.
 - Загорятся индикаторы выбранных этапов программы мойки.
5. При необходимости задайте функцию "Повышенная гигиеничность".
 - Выбор этой функции допускается только после задания программы мойки.
 6. Нажмите кнопку Start – при этом автоматически начнется выполнение заданной программы.
 - Индикаторы этапов мойки погаснут, но индикатор выполняемого этапа останется гореть.

Запуск программы мойки с задержкой пуска

1. Закройте дверцу прибора.
 2. Включите прибор.
 3. Убедитесь, что прибор находится в режиме настройки.
 4. Выберите программу мойки и функции.
 5. Нажимайте кнопку Delay до тех пор, пока на дисплее не отобразится время задержки пуска.
 - На дисплее замигает время задержки.
 - Загорится индикатор задержки.
 6. Нажмите кнопку Start, обратный отсчет начнется автоматически.
 - Время задержки пуска на дисплее перестанет мигать.
 - Индикаторы этапов программы мойки погаснут.
- После завершения обратного отсчета времени произойдет автоматический запуск программы мойки.
 - Индикатор выполняемого этапа горит.



Открывание дверцы прибора приводит к прерыванию обратного отсчета. При закрытии дверцы обратный отсчет продолжается с точки прерывания.

Отмена задержки пуска

Обратный отсчет не идет

1. Нажимайте кнопку Delay, пока:
 - на дисплее не отобразится продолжительность программы мойки;
 - не загорятся индикаторы этапов программы.
2. Для запуска выбранной программы мойки нажмите кнопку Start.

Обратный отсчет включен

1. Нажимайте кнопку Delay, пока:
 - на дисплее не отобразится продолжительность программы мойки;
 - не загорятся индикаторы этапов программы.
- Выполнение программы мойки начнется автоматически.

Прерывание программы мойки

- Откройте дверцу машины.

- Программа мойки остановится.
- Закройте дверцу.
 - Выполнение программы мойки продолжится с той точки, в которой она была прервана.

Отмена программы мойки

Внести изменения можно только до начала выполнения программы мойки. Чтобы изменить программу мойки во время ее выполнения, необходимо отменить программу.

- Одновременно нажмите и удерживайте кнопки Delay и Start, пока:
 - не включатся все индикаторы программы;
 - на дисплее не отобразятся две горизонтальные полоски.



Убедитесь перед запуском новой программы мойки в наличии моющего средства в дозаторе моющего средства.

Окончание программы мойки

При окончании программы мойки на дисплее отображается ноль и горит индикатор окончания.

1. Выключите прибор.
2. Откройте дверцу прибора.
3. Для улучшения результатов сушки оставьте дверцу приоткрытой на несколько минут.

Извлеките предметы из корзины.

- Прежде чем доставать посуду, дайте ей остыть. Горячую посуду легко повредить.
- Вначале вынимайте посуду из нижней корзины, потом — из верхней.
- На боковых стенках и на дверце прибора может быть вода. Нержавеющая сталь охлаждается быстрее, чем посуда.

УХОД И ОЧИСТКА

Снятие и очистка фильтров

Грязные фильтры ухудшают качество мойки.

Хотя для этих фильтров требуется только минимальное обслуживание, рекомендуется периодически проверять их и при необходимости очищать.

1. Поверните фильтр (A) против часовой стрелки и извлеките его из фильтра (B).

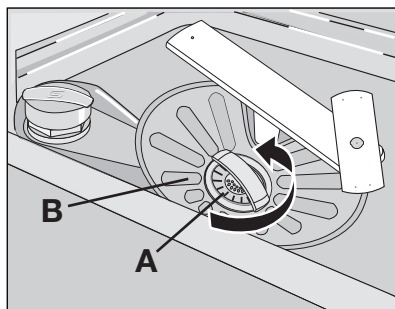

2. Фильтр (A) состоит из двух частей. Чтобы разобрать фильтр, разъедините их.
3. Тщательно промойте части проточной водой.
4. Сложите две части фильтра (A) вместе и надавите. Удостоверьтесь, что фильтр собран правильно.
5. Извлеките фильтр (B).
6. Тщательно промойте фильтр (B) проточной водой.

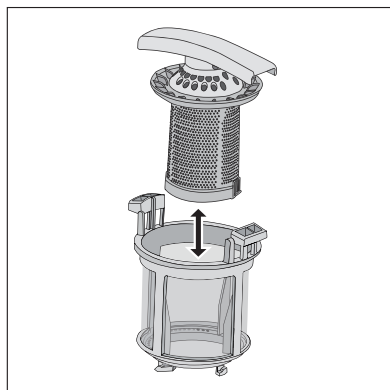

7. Установите фильтр (B) в исходное положение. Убедитесь, что он вставлен правильно в две направляющие (C).
8. Установите фильтр (A) в фильтр (B). Поворачивайте фильтр (A) по часовой стрелке до тех пор, пока он не встанет на место.

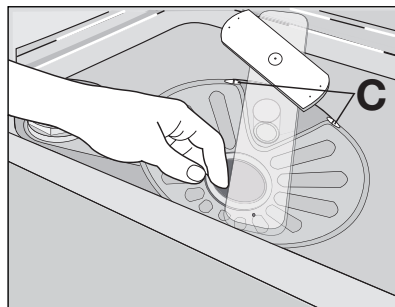

Очистка разбрызгивателей

Не снимайте разбрызгиватели.

Если отверстия разбрызгивателей засорились, удалите частицы грязи с помощью предмета с тонким кончиком (зубочисткой).

Очистка внешних поверхностей

Протрите мягкой влажной тканью наружные поверхности прибора и панель управления. Используйте только нейтральные моющие средства.

Не используйте абразивные средства, царапающие губки и растворители (например, ацетон).

ЧТО ДЕЛАТЬ, ЕСЛИ ...

Машина не запускается или останавливается во время работы.

Сначала попытайтесь найти решение проблемы (см. таблицу). Если решение не найдено, обратитесь в сервисный центр.

При некоторых неисправностях на дисплей выводится код неисправности:

- **,10** - В прибор не поступает вода
- **,20** - Прибор не сливает воду
- **,30** - Сработала система защиты от перелива.



ВНИМАНИЕ!

Перед выполнением проверки выключите прибор.

Неисправность	Возможная причина	Возможный способ устранения
В прибор не поступает вода.	Водопроводный кран засорен или покрыт накипью.	Прочистите водопроводный кран.
	Слишком низкое давление воды.	Обратитесь в местную службу водоснабжения.
	Закрыт водопроводный кран.	Откройте водопроводный кран.
	Засорен фильтр в наливном шланге.	Прочистите фильтр.
	Неправильное подключение наливного шланга.	Убедитесь в правильности подключения шланга.
Из машины не сливается вода.	Поврежден наливной шланг.	Убедитесь в том, что наливной шланг не имеет повреждений.
	Забита сливная труба раковины.	Прочистите сливную трубу раковины.
	Неправильное подключение сливного шланга.	Убедитесь в правильности подключения шланга.
Сработало устройство защиты от перелива.	Поврежден сливной шланг.	Убедитесь, что сливной шланг не поврежден.
		Закройте водопроводный вентиль и обратитесь в сервисный центр.
Программа мойки не запускается.	Открыта дверца прибора. Включен индикатор дверцы.	Закройте дверцу прибора.
	Не нажата кнопка Start.	Нажмите кнопку Start.
	Вилка сетевого шнура не вставлена в розетку.	Вставьте вилку в розетку.

Неисправность	Возможная причина	Возможный способ устранения
	Перегорел предохранитель в щитке с предохранителями.	Замените предохранитель.
	Установлена задержка пуска.	<ul style="list-style-type: none"> Отмените задержку пуска. После завершения обратного отсчета времени произойдет автоматический запуск программы мойки.

После выполнения проверки включите прибор. Выполнение программы продолжится с того момента, на котором она была прервана.

Если неисправность появится снова, обратитесь в сервисный центр.

Если на дисплее отображаются другие коды ошибок, обратитесь в сервисный центр. Необходимые для сервисного центра данные находятся на табличке с техническими данными.

Запишите эти данные:

- Модель (MOD.)
- Номер изделия (PNC)
- Серийный номер (S. N.)

Результаты мойки и сушки неудовлетворительны

Неисправность	Возможная причина	Возможное решение
Посуда остается грязной.	Программа мойки не соответствует типу посуды и степени ее загрязненности.	Убедитесь, что программа мойки соответствует типу посуды и степени ее загрязненности.
	Посуда загружена неправильно – вода не попадает на все поверхности.	Уложите посуду в корзины как следует.
	Разбрызгиватели не могут свободно вращаться. Неправильная загрузка посуды в корзины.	Убедитесь, что расположение посуды не препятствует вращению разбрызгивателей.
	Фильтры засорены или неправильно собраны и установлены.	Удостоверьтесь, что фильтры чистые, собраны и установлены правильно.
На посуде имеется известковый налет.	Недостаточно мощного средства, или его нет совсем.	Убедитесь, что в машине имеется необходимое количество мощного средства.
	Емкость для соли пуста.	Насыпьте посудомоечную соль в емкость для соли.
	Неправильный уровень жесткости в устройстве смягчения воды	Скорректируйте уровень жесткости в устройстве для смягчения воды.

Неисправность	Возможная причина	Возможное решение
	Неплотно завинчен колпачок емкости для соли.	Убедитесь, что колпачок емкости для соли установлен надлежащим образом.
На стеклянной и фаянсовой посуде видны потеки, белые пятна или голубоватая пленка.	Слишком большое количество ополаскивателя.	Уменьшите количество ополаскивателя.
После высыхания капель воды на стекле и посуде остаются пятна.	Слишком мало ополаскивателя.	Увеличьте количество ополаскивателя.
	Причиной может быть качество моющего средства.	Используйте моющее средство другой марки.
Посуда остается влажной.	Установлена программа без фазы сушки или с сокращенной фазой сушки.	Для лучших результатов сушки оставьте дверцу приоткрытой на несколько минут.
Посуда мокрая и тусклая.	Дозатор ополаскивателя пуст.	Наполните ополаскивателем дозатор ополаскивателя.
	Функция Multitab включена (эта функция автоматически выключает дозатор ополаскивателя).	Включите дозатор ополаскивателя.

Включение дозатора ополаскивателя

1. Включите прибор.
2. Убедитесь, что прибор находится в режиме настройки.
3. Одновременно нажмите и удерживайте кнопки Delay и Start, пока не замигают индикаторы программ AUTO, PRO и SILENT.
4. Отпустите кнопки Delay и Start.
5. Нажмите кнопку Option.
 - Индикаторы программ AUTO и SILENT погаснут.
 - Индикатор программы PRO продолжит мигать.
 - На дисплее отображается настройка дозатора ополаскивателя.

<i>0d</i>	Дозатор ополаскивателя выключен.
<i>1d</i>	Дозатор ополаскивателя включен.



6. Для изменения установки нажмите кнопку Option.
7. Выключите прибор для подтверждения.

ТЕХНИЧЕСКИЕ ДАННЫЕ

Габариты	Ширина	596 мм
----------	--------	--------

	Высота	850 мм
	Глубина	625 мм
Давление в водопроводной системе	Минимум	0,5 бар (0,05 МПа)
	Максимум	8 бар (0,8 МПа)
Подача воды ¹⁾	Холодная или горячая вода	максимум 60 °С
Вместимость	Комплектов посуды	12

1) Присоедините наливной шланг к водопроводному крану с резьбой 3/4".

-  Параметры электропитания указаны на табличке с техническими данными на внутренней стороне дверцы прибора.
-  Если горячая вода подается из системы, использующей альтернативные источники энергии (например, солнечные или фотогальванические панели, ветрогенераторы), подключайте машину к водопроводу горячей воды, чтобы снизить потребление энергии.

ОХРАНА ОКРУЖАЮЩЕЙ СРЕДЫ

Символ  на изделии или на его упаковке указывает, что оно не подлежит утилизации в качестве бытовых отходов. Вместо этого его следует сдать в соответствующий пункт приема электронного и электрооборудования для последующей утилизации. Соблюдая правила утилизации изделия, Вы можете предотвратить причинение окружающей среде и здоровью людей потенциального ущерба, который возможен в противном случае, вследствие неподобающего обращения с подобными отходами. За более подробной информацией об утилизации этого изделия просьба обращаться к местным властям, в службу по вывозу и утилизации отходов или в магазин, в котором Вы приобрели изделие.

Материалы с символом  могут использоваться повторно. Помещайте упаковку в соответствующие контейнеры для сбора вторичного сырья.

УСТАНОВКА

Установка под рабочий стол

Установите машину рядом с водопроводным вентилем и сливом в канализацию. Снимите верхнюю панель машины, чтобы можно было установить ее под раковину или столешницу.

Проверьте, чтобы размеры ниши соответствовали размерам, указанным на рисунке.

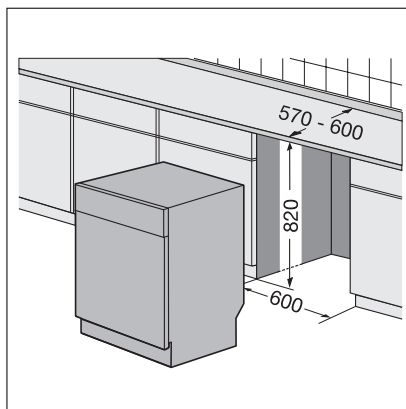

Порядок действий для снятия верхней панели прибора

1. Выверните задние винты (1).

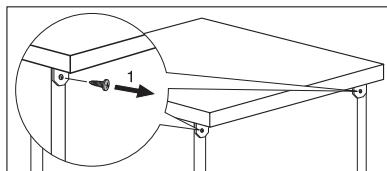

2. Потяните верхнюю панель машины назад (2).

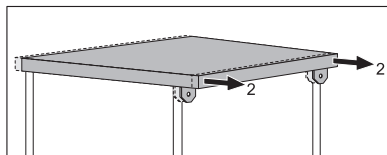

3. Поднимите верхнюю панель и сдвиньте ее с передних направляющих (3).
4. С помощью регулировочных ножек установите прибор строго горизонтально.
5. Установите прибор под столешницу. Будьте осторожны, чтобы не допустить сдавливания или залома шлангов при установке.

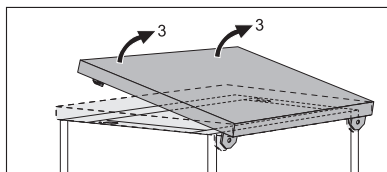

Регулировка уровня машины

Если уровень машины установлен правильно, то дверца будет плотно и легко закрываться.

Если уровень установлен неправильно, то дверца будет задевать за стенки корпуса. Выравнивание машины производится путем вкручивания или выкручивания регулировочных ножек.

Подключение к канализации

Подключите сливной шланг к:

- Сливной трубе раковины и закрепите его под рабочей поверхностью. Это исключит попадание сточной воды из раковины обратно в прибор.
- Стояку с вентиляционным отверстием. Внутренний диаметр должен быть не менее 4 см.

Чтобы не допустить попадания сточной воды в прибор, во время слива воды из прибора вынимайте пробку сливного отверстия раковины.

Длина удлинителя сливного шланга не должна превышать 2 м. Внутренний диаметр должен быть не меньше диаметра шланга.

При подсоединении сливного шланга к сливной трубе под раковиной снимите пластиковую мембрану (A). Если не удалить мембрану, остатки пищи могут вызвать засорение в месте соединения трубы со сливным шлангом

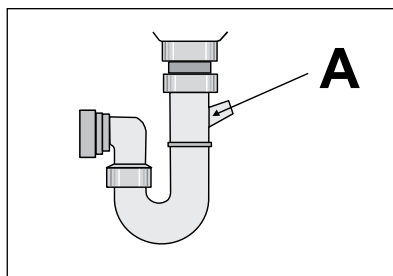
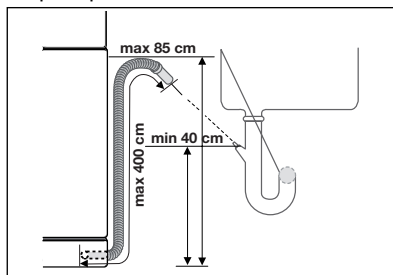

Защитное устройство препятствует попаданию грязной воды обратно в прибор. Если слив раковины оборудован обратным клапаном, то он может препятствовать нормальному сливу воды из прибора. Снимите обратный клапан.

www.aeg-electrolux.com/shop

117938580-A-322010

