

FAVORIT 55410

RO MAȘINĂ DE SPĂLAT VASE	INFORMAȚII PENTRU UTILIZATOR	2
RU ПОСУДОМОЕЧНАЯ МАШИНА	ИНСТРУКЦИЯ ПО ЭКСПЛУАТАЦИИ	21
UK ПОСУДОМЙНА МАШИНА	ІНСТРУКЦІЯ	42

CUPRINS

4	INFORMAȚII PRIVIND SIGURANȚA
6	DESCRIEREA PRODUSULUI
7	PANOUL DE COMANDĂ
8	PROGRAME
9	OPȚIUNI
10	ÎNAINTE DE PRIMA UTILIZARE
13	UTILIZAREA ZILNICĂ
15	ÎNGRIJIREA ȘI CURĂȚAREA
16	DEPANARE
19	INSTALAREA
20	INFORMAȚII TEHNICE

PROTEJAREA MEDIULUI ÎNCONJURĂTOR

Reciclați materialele marcate cu simbolul . Pentru a recicla ambalajele, acestea trebuie puse în containerele corespunzătoare.



Ajutați la protejarea mediului și a sănătății umane și la reciclarea deșeurilor din aparatele electrice și electrocasnice. Nu aruncați aparatele marcate cu acest simbol  împreună cu deșeurile menajere. Returnați produsul la centrul local de reciclare sau contactați administrația orașului dvs.

VIZITAȚI WEBSITE-UL NOSTRU PENTRU:

- Produse
- Broșuri
- Manuale ale utilizatorului
- Depanarea problemelor
- Informații despre service

www.aeg.com

LEGENDA

-  Atenție - Informații importante despre siguranță.
-  Informații și recomandări generale
-  Informații cu privire la mediul înconjurător

Ne rezervăm dreptul asupra efectuării de modificări.

PENTRU REZULTATE PERFECTE

Îți mulțumim că ai ales acest produs AEG. Am creat acest produs pentru a vă oferi performanțe impecabile, pentru mulți ani de acum înainte, cu tehnologii inovatoare care fac viața mai simplă - funcții pe care s-ar putea să nu le găsiți la aparatele obișnuite. Vă rugăm să alocați câteva minute cititului pentru a obține tot ce este mai bun din acest aparat.

ACCESORII ȘI CONSUMABILE

În magazinul virtual AEG veți găsi tot ceea ce aveți nevoie pentru a menține toate aparatele dumneavoastră AEG cu un aspect fără cusur și în condiții perfecte de funcționare. Împună cu o gamă largă de accesorii concepute și create la standarde înalte de calitate, conform așteptărilor dumneavoastră, de la accesorii de gătit foarte specializate la suporturi de veselă, de la suporturi pentru sticle la plase pentru lenjeria delicată...



Vizitați magazinul virtual la
www.aeg.com/shop

SERVICIUL DE RELAȚII CU CLIENȚII ȘI SERVICE

Vă recomandăm utilizarea pieselor de schimb originale.

Atunci când contactați departamentul de Service asigurați-vă ca aveți următoarele date disponibile. Informațiile pot fi găsite pe plăcuța cu date tehnice.

Model _____

PNC (codul numeric al produsului) _____

Număr de serie _____



INFORMAȚII PRIVIND SIGURANȚA

Înainte de instalarea și de utilizarea aparatului, citiți cu atenție instrucțiunile furnizate. Producătorul nu este responsabil dacă instalarea și utilizarea incorectă a aparatului provoacă răni și daune. Păstrați întotdeauna instrucțiunile împreună cu aparatul pentru referință ulterioară.

SIGURANȚA COPILOR ȘI A PERSOANELOR VULNERABILE



AVERTIZARE

Risc de sufocare, de rănire sau de provocare a unei incapacități funcționale permanente.

- Nu permiteți utilizarea aparatului de către copii și persoane cu capacități fizice, senzoriale și mentale reduse sau lipsite de experiență și cunoștințe. Aceste persoane trebuie să fie supravegheate sau instruite în legătură cu folosirea aparatului de către o persoană responsabilă pentru siguranța lor. Nu lăsați copiii să se joace cu aparatul.
- Nu lăsați la îndemâna copiilor ambalajul produsului.
- Nu lăsați detergenții la îndemâna copiilor.
- Nu lăsați copiii și animalele să se apropie de ușa aparatului când aceasta este deschisă.

INSTALAREA



AVERTIZARE

Acest aparat trebuie instalat de o persoană calificată sau competentă.

- Îndepărtați toate ambalajele.
- Dacă aparatul este deteriorat, nu îl instalați sau utilizați.
- Nu instalați sau utilizați aparatul într-un loc în care temperatura este sub 0 °C.
- Respectați instrucțiunile de instalare furnizate împreună cu aparatul.

Racordarea la apă

- Procedați cu atenție pentru a nu deteriora furtunurile de apă.
- Înainte de a conecta aparatul la țevi noi sau la țevi care nu au mai fost folosite de mult, lăsați apa să curgă până când este curată.
- La prima utilizare a aparatului, asigurați-vă că nu există scurgere.

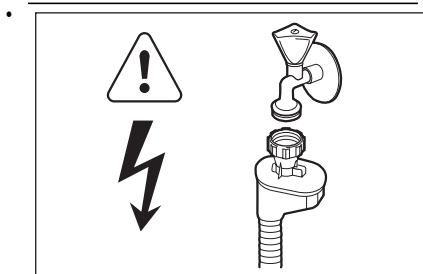

AVERTIZARE

Tensiune periculoasă.

Furtunul de alimentare cu apă este prevăzut cu o supapă de siguranță și cu o teacă cu un cablu principal intern.

- Dacă furtunul de alimentare cu apă este deteriorat, deconectați imediat ștecherul din priză. Contactați centrul de service pentru a înlocui furtunul de alimentare cu apă.

Conexiunea electrică



AVERTIZARE

Risc de incendiu și de electrocutare.

- Aparatul trebuie împământat.
- Verificați dacă informațiile de natură electrică, specificate pe plăcuța cu datele tehnice, corespund sursei de tensiune. Dacă nu, contactați un electrician.
- Folosiți întotdeauna o priză cu protecție la electrocutare corect instalată.
- Nu folosiți adaptoare cu căi multiple și cabluri prelungitoare.
- Procedați cu atenție pentru a nu deteriora ștecherul și cablul de alimentare electrică. Contactați centrul de service sau un electrician pentru a schimba un cablu de alimentare deteriorat.
- Introduceți ștecherul în priză numai după încheierea procedurii de instalare. Asigurați-vă că priza poate fi accesată după instalare.
- Nu trageți de cablul de alimentare pentru a scoate din priză aparatul. Trageți întotdeauna de ștecher.

UTILIZARE



AVERTIZARE

Risc de rănire.

- Utilizați acest aparat într-un mediu casnic.
- Nu modificați specificațiile acestui aparat.
- Puneți cuțitele și tacâmurile cu vârfuri ascuțite în coșul pentru tacâmuri cu vârfurile în jos sau într-o poziție orizontală.
- Nu țineți ușa aparatului deschisă fără supraveghere, pentru a preveni căderea pe aceasta.
- Nu vă așezați și nu vă urcați pe ușa deschisă.
- Detergenții pentru mașina de spălat vase sunt periculoase. Respectați instrucțiunile de siguranță de pe ambalajul detergentului.
- Nu beți și nu vă jucați cu apa din aparat.
- Nu scoateți vasele din aparat înainte de finalizarea programului. Poate exista detergent pe vase.



AVERTIZARE

Risc de electrocutare, de incendiu sau de arsuri.

- Produsele inflamabile sau obiectele umezite cu produse inflamabile nu trebuie introduse în aparat, nici puse adiacent sau deasupra acestuia.
- Nu folosiți apă pulverizată și abur pentru curățarea aparatului.
- Aparatul poate genera abur fierbinte dacă deschideți ușa în timpul operării unui program.

ARUNCAREA LA GUNOI



AVERTIZARE

Risc de rănire sau de sufocare.

- Deconectați aparatul de la sursa de alimentare.
- Tăiați cablul electric și aruncați-l la gunoi.
- Scoateți dispozitivul de blocare a ușii pentru a preveni închiderea copiilor sau a animalelor de companie în aparat.

DESCRIEREA PRODUSULUI

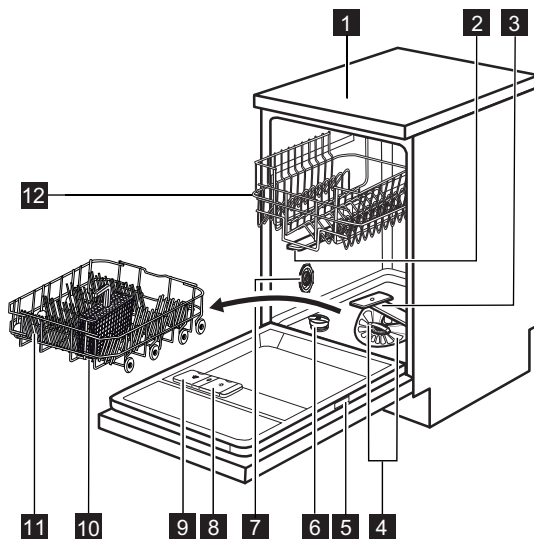



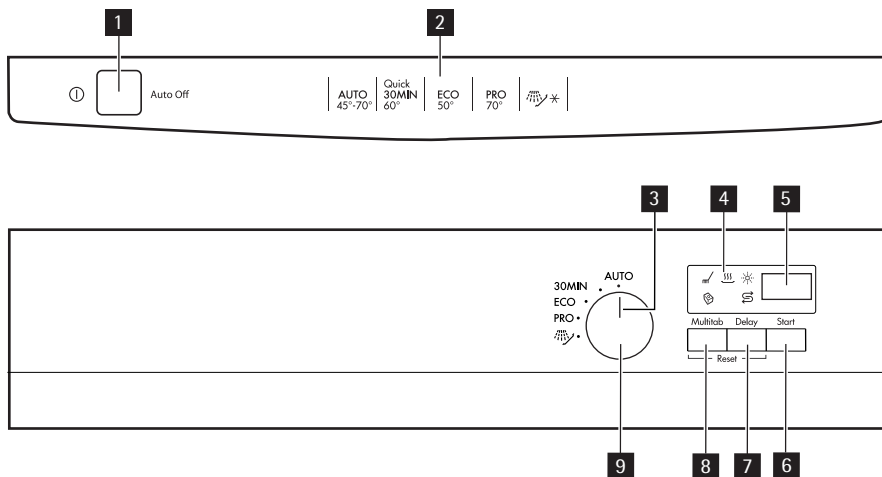

- 1** Suprafață de lucru
- 2** Braț stropitor superior
- 3** Braț stropitor inferior
- 4** Filtre
- 5** Plăcuță date tehnice
- 6** Compartiment pentru sare
- 7** Disc pentru măsurarea durtății apei
- 8** Dozatorul pentru agentul de clătire
- 9** Dozatorul pentru detergent
- 10** Coșul pentru tacâmuri
- 11** Coșul inferior
- 12** Coșul superior

PANOUL DE COMANDĂ



- 1** Buton de pornire/oprire
- 2** Ghid programe
- 3** Marcaj program
- 4** Indicatoare
- 5** Afișaj

- 6** Buton Start
- 7** Buton Delay
- 8** Buton Multitab
- 9** Butonul selectare program

Indicatoare	Descriere
	Indicatorul fazei de spălare.
	Indicatorul fazei de uscare.
	Indicatorul agentului de clătire. Acest indicator este oprit în timpul operării unui program.
	Indicatorul pentru sare. Acest indicator este oprit în timpul operării unui program.
	Indicatorul Multitab.

PROGRAME

Program ¹⁾	Gradul de murdărire Tip de încărcătură	Fazele programului	Consum (kWh)	Apă (l)
AUTO ²⁾	Toate Vase de porțelan, tacâmuri, oale și tigăi	Prespălare Spălare la 45 °C sau la 70 °C Clătiri Uscare	0.7 - 1.3	- 16
30MIN ³⁾	Murdărire recentă Vase din porțelan și tacâmuri	Spălare la 60 °C Clătire	0.8	8
ECO ⁴⁾	Nivel mediu de murdărire Vase din porțelan și tacâmuri	Prespălare Spălare la 50 °C Clătiri Uscare	0.8 - 0.9	8 - 9
PRO ⁵⁾	Foarte murdare Vase de porțelan, tacâmuri, oale și tigăi	Prespălare Spălare la 70 °C Clătiri Uscare	1.2 - 1.3	13 - 14
 ⁶⁾	Toate	Prespălare	0.01	3

1) Pe afișaj apare durata programului.

Presiunea și temperatura apei, variațiile curentului electric, opțiunile selectate și cantitatea de vase pot modifica durata programului și valorile de consum.

2) Aparatul detectează gradul de murdărire și cantitatea articolelor din coșuri. Acesta ajustează automat temperatura și cantitatea apei, consumul de energie și durata programului.

3) Cu ajutorul acestui program, puteți spăla o încărcătură de rufe recent murdărite. Oferă rezultate de spălare bune într-un timp scurt.

4) Acesta este programul standard omologat la institutele de testare. Cu ajutorul acestui program, aveți cea mai eficientă utilizare a apei și cel mai eficient consum energetic pentru vasele din porțelan și tacâmurile cu un grad normal de murdărire. Pentru informațiile obținute la test, consultați prospectul furnizat.

5) Acest program are o fază de clătire la temperatură înaltă pentru rezultate mai bune din punct de vedere al igienei. În timpul etapei de clătire, temperatura se menține la 70 °C timp de 10 până la 14 minute.

6) Utilizați acest program pentru a clăti vasele rapid. Acest lucru previne aderarea resturilor alimentare la vase și degajarea unor mirosuri neplăcute din aparat.
Nu utilizați detergent în cadrul acestui program.

OPȚIUNI

FUNCȚIA MULTITAB

Activați această funcție doar când utilizați tablete de detergent combinat.

Funcția dezactivează automat fluxul de agent de clătire și de sare. Indicatorii aferenți se aprind.

Durata programului poate crește.

Activarea funcției Multitab



Activați sau dezactivați funcția Multitab înainte de începerea unui program. Nu puteți activa sau dezactiva această funcție în timp ce un program este în curs de desfășurare.

1. Apăsăți butonul pornit/oprit pentru a activa aparatul.
2. Asigurați-vă că aparatul este în modul setare. Consultați capitolul „SETAREA ȘI PORNIREA UNUI PROGRAM”.
3. Apăsăți **Multitab**, indicatorul Multitab se aprinde.



Funcția rămâne activă până când o dezactivați. Apăsăți **Multitab**, indicatorul Multitab se stinge.

Dacă nu mai utilizați tablete de detergent combinat, înainte de a începe să utilizați separat detergent, agent de clătire și sare pentru mașina de spălat vase, efectuați aceste operațiuni:

1. Dezactivați funcția Multitab.
2. Reglați substanța de dedurizare a apei la cel mai ridicat nivel.
3. Asigurați-că că rezervorul pentru sare și dozatorul pentru agentul de clătire sunt pline.
4. Porniți cel mai scurt program cu o fază de clătire, fără detergent și fără vase.
5. Reglați dedurizatorul de apă în funcție de durezza apei din zona în care vă aflați.
6. Ajustați cantitatea de agent de clătire.

ÎNAINTE DE PRIMA UTILIZARE

1. Verificați dacă nivelul de setare al dedurizatorului de apă corespunde durtății apei din zona în care vă aflați. Dacă este necesar, reglați dedurizatorul de apă. Contactați-vă autoritatea locală de ape pentru a afla durtatea apei din zona dumneavoastră.
2. Umpleți rezervorul pentru sare.
3. Umpleți rezervorul pentru agentul de clătire.
4. Deschideți robinetul de apă.
5. În aparat pot rămâne reziduuri de la spălare. Porniți un program pentru a le elimina. Nu folosiți detergent și nu încărcăți coșurile.



Dacă utilizați tablete de detergent combinat, activați funcția Multitab. Aceste tablete conțin detergent, agent de clătire și alți agenți. Asigurați-vă că aceste tablete pot fi utilizate pentru durtatea apei din zona dvs. Consultați instrucțiunile de pe ambalajul produselor.

REGLAREA DISPOZITIVULUI DE DEDURIZARE A APEI

Apa dură conține o cantitate mare de minerale care poate cauza deteriorarea aparatului și rezultate de spălare nesatisfăcătoare. Dedurizatorul de apă neutralizează aceste minerale. Sarea pentru mașina de spălat vase menține dedurizatorul de apă curat și în stare bună. Consultați tabelul pentru a regla dedurizatorul de apă la nivelul adecvat. Aceasta asigură că dedurizatorul de apă utilizează cantitatea corectă de sare pentru mașina de spălat vase și de apă.



Trebuie să reglați dedurizatorul de apă manual și electronic.

Durtatea apei			Reglarea dedurizatorului de apă		
Grade germane (°dH)	Grade franceze (°fH)	mmol/l	Grade Clarke	Manual	Electronic
51 - 70	91 - 125	9,1 - 12,5	64 - 88	2 1)	10
43 - 50	76 - 90	7,6 - 9,0	53 - 63	2 1)	9
37 - 42	65 - 75	6,5 - 7,5	46 - 52	2 1)	8
29 - 36	51 - 64	5,1 - 6,4	36 - 45	2 1)	7
23 - 28	40 - 50	4,0 - 5,0	28 - 35	2 1)	6
19 - 22	33 - 39	3,3 - 3,9	23 - 27	2 1)	5 1)
15 - 18	26 - 32	2,6 - 3,2	18 - 22	1	4
11 - 14	19 - 25	1,9 - 2,5	13 - 17	1	3
4 - 10	7 - 18	0,7 - 1,8	5 - 12	1	2
< 4	< 7	< 0,7	< 5	1 2)	1 2)

1) Poziția din fabricație.





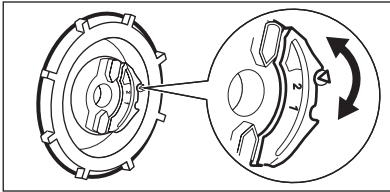

2) Nu utilizați sare la acest nivel.

Setarea manuală



Rotiți discul pentru duritatea apei pe poziția 1 sau 2.

Reglarea electronică

1. Apăsăți butonul pornit/oprit pentru a activa aparatul.
2. Asigurați-vă că aparatul este în modul setare. Consultați capitolul „SETAREA ȘI PORNIREA UNUI PROGRAM”.
3. Rotiți selectorul de programe până când afișajul indică două bare de stare orizontale.
4. Apăsăți și mențineți apăsat **Multitab** și **Delay** în același timp, până când indicatorii , , și  se aprind intermitent.
5. Apăsăți **Multitab**.
 - Indicatorile  și  se sting.
 - Indicatorul  continuă să se aprindă intermitent.
 - Afișajul indică setarea programului de durizare a apei. Exemplu: **5 L** = nivelul 5.
6. Apăsăți în mod repetat **Multitab** pentru a modifica setarea.
7. Pentru confirmare, opriți aparatul.

UMPLEȚI REZERVORUL PENTRU SARE

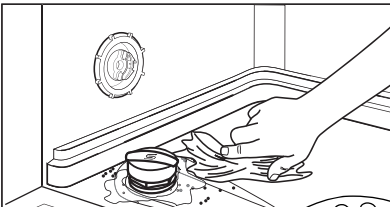
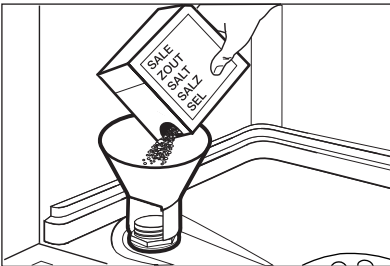

ATENȚIE

Utilizați numai sare pentru mașina de spălat vase. Alte produse pot duce la deteriorarea aparatului. Apa și sarea pot ieși din rezervorul pentru sare când îl umpleți. Risc de coroziune. Pentru a preveni acest lucru, după ce umpleți rezervorul pentru sare, porniți un program.

1. Rotiți capacul la stânga pentru a deschide rezervorul pentru sare.
2. Introduceți 1 litru de apă în rezervorul pentru sare (numai la prima utilizare).
3. Umpleți rezervorul pentru sare, cu sare pentru mașina de spălat vase.
4. Înlăturați sarea din jurul orificiului rezervorului pentru sare.
5. Pentru a închide rezervorul pentru sare rotiți capacul la dreapta.

UMPLEREA DOZATORULUI PENTRU AGENT DE CLĂTIRE

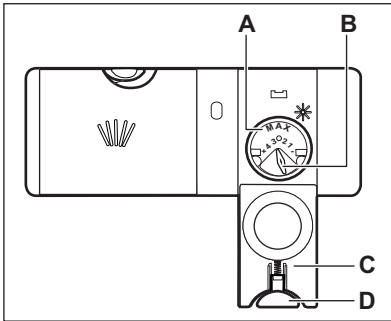

ATENȚIE

Folosiți numai agenți de clătire pentru mașinile de spălat vase. Alte produse pot duce la deteriorarea aparatului.



Agentul de clătire, în timpul ultimei faze de clătire, ajută la uscarea vaselor fără dungi și pete.

1. Apăsăți butonul de eliberare (D) pentru a deschide capacul (C).
2. Umpleți dozatorul pentru agent de clătire (A), fără să depășiți marcajul „max”.
3. Pentru a evita formarea excesivă de spumă înlăturați agentul de clătire vărsat pe alături cu o lavetă absorbantă.
4. Închideți capacul. Asigurați-vă că butonul de eliberare se blochează în poziție.



Puteți roti selectorul cantității eliberate (B) între poziția 1 (cea mai mică cantitate) și poziția 4 (cea mai mare cantitate).

UTILIZAREA ZILNICĂ

1. Deschideți robinetul de apă.
2. Apăsăți butonul pornit/oprit pentru a activa aparatul. Asigurați-vă că aparatul este în modul de setare. Consultați „SETAREA ȘI PORNIREA UNUI PROGRAM”.
 - Dacă indicatorul pentru sare este aprins, umpleți rezervorul pentru sare.
 - Dacă indicatorul pentru agent de clătire este aprins, umpleți dozatorul pentru agentul de clătire.
3. Încărcați coșurile.
4. Adăugați detergent.
5. Selectați și porniți programul de spălare corect pentru tipul de încărcătură și gradul de murdărie.
 - Utilizați aparatul doar pentru obiecte care pot fi spălate în mașina de spălat vase.
 - Nu introduceți în aparat obiecte din lemn, corn, porțelan, aluminiu, cositor și cupru.
 - Nu introduceți articole care pot absorbi apa (bureți, cârpe menajere) în aparat.
 - Îndepărtați alimentele rămase de pe articole.
 - Înmuiați alimentele arse rămase pe articole.
 - Puneți obiectele concave (ceștile, paharele și tigăile) cu gura în jos.
 - Asigurați-vă că tacâmurile și vasele nu aderă unul de altul. Puneți lingurile printre alte tacâmuri.
 - Asigurați-vă că paharele nu ating alte pahare.
 - Puneți obiectele mici în coșul pentru tacâmuri.
 - Puneți obiectele ușoare în coșul superior. Asigurați-vă că obiectele nu se mișcă.
 - Asigurați-vă că brațele stropitoare se pot mișca liber înainte să porniți un program.

ÎNCĂRCAREA COȘURILOR



Consultați pliantul furnizat cu exemple de încărcare a coșurilor.

UTILIZAREA DETERGENTULUI

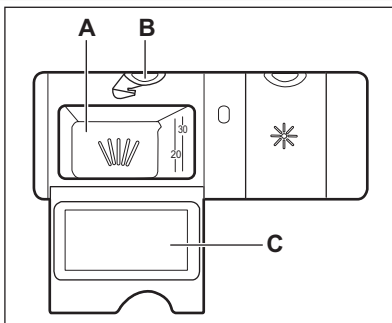

ATENȚIE

Utilizați numai detergenți pentru mașini de spălat vase.

1. Apăsăți butonul de eliberare (B) pentru a deschide capacul (C).
2. Puneți detergent în compartimentul (A).
3. Dacă programul are o fază de prespălare, puneți o cantitate redusă de detergent pe partea interioară a ușii aparatului.
4. Dacă folosiți tablete de detergent, puneți tableta în compartimentul (A).
5. Închideți capacul. Verificați dacă butonul de eliberare se blochează în poziție.



Nu utilizați mai mult decât cantitatea corectă de detergent. Consultați instrucțiunile de pe ambalajul detergentului.



Tabletele de detergent nu se dizolvă complet la programe scurte și resturile de detergent pot rămâne pe vase. Vă recomandăm să utilizați tablete de detergent cu programe lungi.

SETAREA ȘI PORNIREA UNUI PROGRAM

Modul de setare

Aparatul trebuie să fie în modul setare pentru a accepta unele operații. Aparatul este în modul setare când, după activarea:

- Se aprind toate indicatoarele de fază.
- Durata ultimului program setat se aprinde intermitent pe afișaj.

Dacă panoul de comandă afișează alte condiții, apăsați și țineți apăsată butoanele **Multitab** și **De-**

lay simultan, până când aparatul este în modul de setare.

Pornirea unui program fără pornire cu întârziere

1. Deschideți robinetul de apă.
2. Apăsăți butonul pornit/oprit pentru a activa aparatul.
3. Închideți ușa aparatului.
4. Asigurați-vă că aparatul este în modul setare.
5. Rotiți butonul de selectare a programelor până când marcajul programului este aliniat cu programul pe care doriți să-l setați.
 - Durata programului se aprinde intermitent pe afișaj.
 - Se aprind indicatoarele de fază ale programului setat.
6. Apăsăți **Start**. Programul începe.
 - Numai indicatorul fazei în funcțiune se aprinde.
 - Afișajul prezintă durata programului, care scade în trepte de 1 minut.

Pornirea unui program cu pornire cu întârziere

1. Setati programul.
2. Apăsăți **Delay** în mod repetat, până când afișajul indică timpul de întârziere pe care doriți să-l setați (de la 1 la 24 de ore).
 - Indicatorul pentru ora de pornire întârziată se aprinde intermitent pe afișaj.
3. Apăsăți **Start**. Începe număratoarea inversă.
 - Afișajul indică număratoarea inversă pentru pornirea cu întârziere, care scade în pași de 1 oră.
 - Se opresc indicatoarele de fază ale programului setat.
- Când număratoarea inversă este încheiată, programul pornește.
 - Indicatorul fazei în funcțiune se aprinde.

Deschiderea ușii în timpul funcționării aparatului

Dacă deschideți ușa, aparatul se oprește. Când închideți ușa, aparatul va continua de la momentul întreruperii.

Anularea pornirii cu întârziere în timpul derulării număratoarii inverse

Apăsăți **Delay** în mod repetat până când:

- Pe afișaj apare durata programului.
- Se aprind toate indicatoarele de fază.
- Programul începe.

Anularea programului

Apăsăți și mențineți apăsat **Multitab** și **Delay** în același timp, până când:

- Durata programului se aprinde intermitent pe afișaj.
- Se aprind toate indicatoarele de fază.



Înainte de a porni un nou program, verificați dacă există detergent în dozatorul pentru detergent.

La terminarea programului

Când se finalizează programul, indicatoarele de fază sunt oprite și afișajul indică **0**.

1. Deschideți ușa aparatului.
2. Apăsăți butonul pornit/oprit pentru a dezactiva aparatul.
3. Închideți robinetul de apă.



Dacă nu apăsați butonul pornit/oprit, dispozitivul **Auto Off** dezactivează automat aparatul după câteva minute. Contribuiți astfel la reducerea consumului de energie.

- Pentru rezultate optime de uscare, lăsați ușa întredeschisă câteva minute.
- Lăsați vasele să se răcească înainte de a le scoate din aparat. Vasele fierbinți se pot deteriora ușor.
- Mai întâi, goliți coșul inferior și apoi pe cel superior.



Pe părțile laterale și pe ușa aparatului poate fi apă. Oțelul inoxidabil se răcește mult mai repede decât vasele.

ÎNGRIJIREA ȘI CURĂȚAREA



AVERTIZARE

Înainte de a curăța aparatul, deconectați-l și scoateți ștecherul din priză.



Filtrele murdare și brațele stropitoare înfundate reduc rezultatele de spălare. Efectuați verificarea periodic și, dacă este necesar, curățați-le.

CURĂȚAREA FILTRELOR

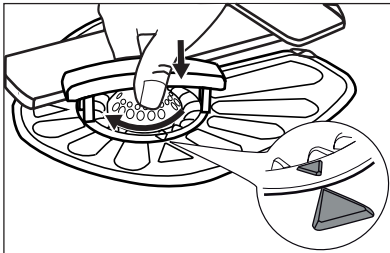
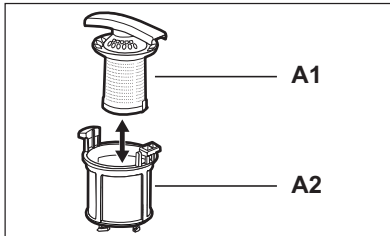
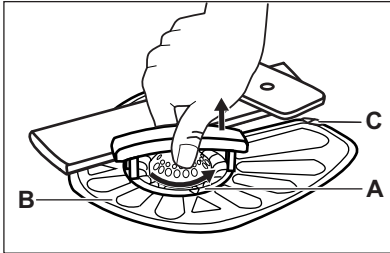

1. Rotiți filtrul (A) în sens antiorar și scoateți-l.
2. Pentru a demonta filtrul (A), separați (A1) și (A2).
3. Scoateți filtrul (B).
4. Spălați filtrele cu apă.
5. Puneți filtrul (B) în poziția inițială. Asigurați-vă că a fost asamblat corect sub cele două ghidaje (C).
6. Asamblați filtrul (A) și introduceți-l la loc în filtrul (B). Rotiți-l în sens orar până când se fixează.



O poziție incorectă a filtrelor poate cauza rezultate de spălare nesatisfăcătoare și deteriorarea aparatului.

CURĂȚAREA BRAȚELOR STROPITOARE

Nu demontați brațele stropitoare. Dacă orificiile din brațele stropitoare sunt înfundate, înlăturați resturile de murdărie cu un obiect ascuțit subțire.

CURĂȚAREA EXTERIOARĂ

Curățați aparatul cu o cârpă moale umedă. Utilizați numai detergenți neutri. Nu folosiți produse abrazive, bureți abrazivi sau solvenți.

DEPANARE

Aparatul nu pornește, sau se oprește în timpul funcționării.

Mai întâi încercați să găsiți o soluție la problemă (consultați tabelul). Dacă nu, contactați centrul de service.

În cazul unor probleme, afișajul indică un cod de alarmă:

- **,10** - Aparatul nu se umple cu apă.

- **,20** - Aparatul nu evacuează apa.
- **,30** - Dispozitivul anti-inundație este pornit.



AVERTIZARE

Dezactivați aparatul înainte de a realiza verificările.

Problemă	Cauză posibilă	Soluție posibilă
Programul nu pornește.	Ștecherul nu este conectat la priză.	Conectați ștecherul.
	Ușa aparatului este deschisă.	Închideți ușa aparatului.
	Nu ați apăsat Start .	Apăsați Start .
	Siguranța din tabloul de siguranțe este deteriorată.	Înlocuiți siguranța.
	Este setată pornirea cu întârziere.	Anulați pornirea cu întârziere sau așteptați sfârșitul numărării inverse.
Aparatul nu se alimentează cu apă.	Robinetul de apă este închis.	Deschideți robinetul de apă.
	Presiunea apei este prea redusă.	Contactați compania locală de furnizare a apei.
	Robinetul de apă este înfundat sau prezintă depuneri de calcar.	Curățați robinetul de apă.
	Filtrul din furtunul de alimentare cu apă este înfundat.	Curățați filtrul.
	Furtunul de alimentare cu apă este răsucit sau îndoit.	Verificați dacă poziția furtunului este corectă.
	Dispozitivul anti-inundație este pornit. Există scurgeri de apă în aparat.	Închideți robinetul de apă și adresați-vă centrului de service.
	Aparatul nu evacuează apa.	Scurgerea de la chiuvetă este înfundată.
Furtunul de evacuare a apei este răsucit sau îndoit.		Verificați dacă poziția furtunului este corectă.

După terminarea verificărilor, activați aparatul. Programul continuă din punctul în care a fost întrerupt.

Dacă problema apare din nou, contactați centrul de service.







Dacă afișajul prezintă alte coduri de eroare, contactați centrul de service.



REZULTATELE PROCESULUI DE SPĂLARE ȘI USCARE NU SUNT SATISFĂCĂTOARE

Problemă	Cauză posibilă	Soluție posibilă
Vesela nu este curată.	Filtrele sunt înfundate.	Curățați filtrele.
	Filtrele sunt incorect asamblate și montate.	Verificați dacă filtrele sunt corect asamblate și montate.
	Brațele stropitoare sunt înfundate.	Scoateți murdăria rămasă cu un obiect ascuțit și subțire.
	Programul nu este adecvat pentru tipul de încărcătură și pentru gradul de murdărie.	Verificați dacă programul este adecvat pentru tipul de încărcătură și pentru gradul de murdărie.
	Poziționarea incorectă a articolelor în coșuri. Apa nu a putut spăla toate articolele.	Verificați dacă poziția articolelor din coșuri este corectă și dacă apa poate spăla ușor toate articolele.
	Brațele stropitoare nu s-au putut roti liber.	Verificați dacă poziția articolelor din coșuri este corectă și dacă nu cauzează blocarea brațelor stropitoare.
	Cantitatea de detergent a fost insuficientă.	Verificați dacă ați adăugat cantitatea corectă de detergent în dozator înainte de a porni un program.
	Nu a existat detergent în dozatorul pentru detergent.	Verificați dacă ați adăugat detergent în dozator înainte de a porni un program.
Pe vase există depuneri de calcar.	Rezervorul pentru sare este gol.	Verificați dacă există sare pentru mașina de spălat vase în rezervorul pentru sare.
	Nivelul de setare al dedurizatorului de apă este incorect.	Verificați dacă nivelul de setare al dedurizatorului de apă corespunde durității apei din zona în care vă aflați.
	Capacul rezervorului pentru sare este slăbit.	Strângeți capacul.
Dâre și pete de culoare albă sau pelicule albastrii pe pahare și vase.	Cantitatea de agent de clătire eliberată este prea mare.	Reduceți cantitatea agentului de clătire eliberat.
	Cantitatea de detergent a fost prea mare.	Verificați dacă ați adăugat cantitatea corectă de detergent în dozator înainte de a porni un program.
Pete de picături de apă pe pahare și pe vase.	Cantitatea de agent de clătire eliberată este insuficientă.	Creșteți cantitatea agentului de clătire eliberat.

Problemă	Cauză posibilă	Soluție posibilă
	Calitatea detergentului poate fi de vină.	Încercați o altă marcă de detergent.
Vasele sunt ude.	<ul style="list-style-type: none"> Programul nu a avut o fază de uscare. Programul a avut o fază de uscare la temperatură joasă. 	Pentru rezultate optime de uscare, lăsați ușa întredeschisă câteva minute.
Vasele sunt ude și mate.	Dozatorul pentru agent de clătire este gol.	Verificați dacă există agent de clătire în dozatorul pentru agentul de clătire.
	Calitatea agentului de clătire poate fi de vină.	Încercați o altă marcă de agent de clătire.
	Calitatea tabletelor de detergent combinat poate fi de vină.	<ul style="list-style-type: none"> Încercați o altă marcă de tablete de detergent combinat. Activați dozatorul pentru agentul de clătire și utilizați agentul de clătire împreună cu tabletele de detergent combinat.

Activarea dozatorului pentru agentul de clătire cu funcția Multitab activă

1. Apăsăți butonul pornit/oprit pentru a activa aparatul.
2. Asigurați-vă că aparatul este în modul setare. Consultați capitolul „SETAREA ȘI PORNIREA UNUI PROGRAM”.
3. Rotiți selectorul de programe până când afișajul indică două bare de stare orizontale.
4. Apăsăți și mențineți apăsat **Multitab** și **Delay** în același timp, până când indicatorii ,  și  se aprind intermitent.
5. Apăsăți **Delay**.
 - Indicatoarele  și  se sting.
 - Indicatorul  continuă să se aprindă intermitent.
 - Afișajul indică setarea dozatorului pentru agent de clătire.

	Oprit
	Pornit

6. Apăsăți în mod repetat **Delay** pentru a modifica setarea.
7. Pentru confirmare, opriți aparatul.

INSTALAREA



AVERTIZARE

Consultați „INFORMAȚII PRIVIND SIGURANȚA”.

INSTALAREA SUB BLATUL DE BUCĂTĂRIE

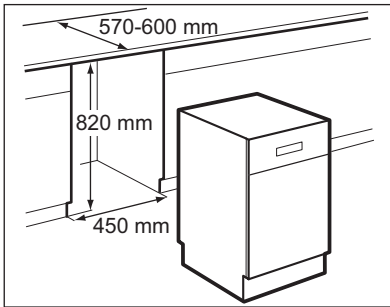

1. Asigurați-vă că dimensiunile de-gajării sunt conforme cu dimensiunile din figură.
2. Puneți mașina în apropierea robinetului de alimentare cu apă și a scurgerii.

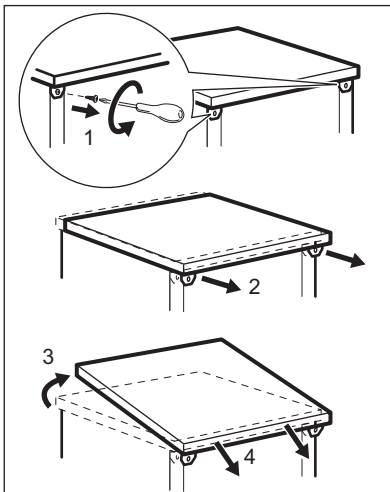

3. Scoateți suprafața de lucru a aparatului.
4. Pentru un nivel corect al aparatului slăbiți sau strângeți picioarele reglabile.
Când nivelul este corect, ușa aparatului se închide și etanșează corect.
5. Instalați aparatul sub blatul de bucătărie.

RACORDAREA FURTUNULUI DE EVACUARE A APEI

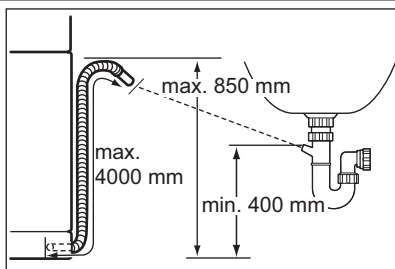

Cuplați furtunul de evacuare a apei la:

- Scurgerea de la chiuvetă. Atașați furtunul de evacuare a apei sub blatul de bucătărie. Astfel se evită refularea apei reziduale din chiuvetă în aparat.
- O conductă de scurgere cu orificiu de aerisire. Diametrul interior minim trebuie să fie 40 mm. Scoateți dopul de la chiuvetă când aparatul evacuează apa. Aceasta previne revenirea apei în aparat.

Un prelungitor de furtun pentru furtunul de evacuare a apei trebuie să fie mai scurt de 2 m și cu același diametru ca al furtunului de evacuare a apei.

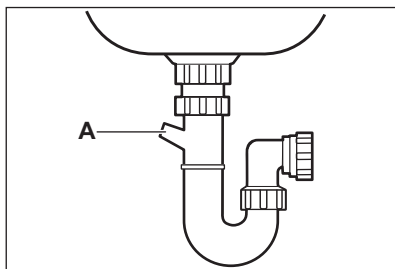

Când conectați furtunul de evacuare a apei la un racord sub sifonul de la chiuvetă, înlăturați membrana de plastic (A). Înlăturarea incompletă a membranei cauzează o blocare în sifon și probleme cu scurgerea.

Aparatul nu are o valvă cu sens unic, care împiedică apa reziduală să revină în aparat. Dacă există o valvă cu sens unic în scurgerea de la chiuvetă, scoateți-o pentru a preveni evacuarea incorectă a apei din aparat.

INFORMAȚII TEHNICE

Dimensiuni	Lățime / Înălțime / Adâncime (mm)	446 / 850 / 610
Conexiunea la rețeaua electrică	Consultați plăcuța cu datele tehnice.	
	Tensiune	220-240 V
	Frecvență	50 Hz
Presiunea de alimentare cu apă	Min. / max. (bari / MPa)	(0.5 / 0.05) / (8 / 0.8)
Alimentarea cu apă ¹⁾	Apă rece sau caldă ²⁾	max. 60 °C
Capacitate	Seturi	9

¹⁾ Racordați furtunul de alimentare cu apă la un robinet cu filet 3/4".

²⁾ Dacă apa caldă provine din surse alternative de energie (de ex. panourile solare, energia eoliană), utilizați o sursă de apă caldă pentru a reduce consumul de energie.

СОДЕРЖАНИЕ

- 23 СВЕДЕНИЯ ПО ТЕХНИКЕ БЕЗОПАСНОСТИ
- 25 ОПИСАНИЕ ИЗДЕЛИЯ
- 26 ПАНЕЛЬ УПРАВЛЕНИЯ
- 27 ПРОГРАММЫ
- 28 РЕЖИМЫ
- 29 ПЕРЕД ПЕРВЫМ ИСПОЛЬЗОВАНИЕМ
- 32 ЕЖЕДНЕВНОЕ ИСПОЛЬЗОВАНИЕ
- 35 УХОД И ОЧИСТКА
- 36 ПОИСК И УСТРАНЕНИЕ НЕИСПРАВНОСТЕЙ
- 39 УСТАНОВКА
- 40 ТЕХНИЧЕСКИЕ ДАННЫЕ

ОХРАНА ОКРУЖАЮЩЕЙ СРЕДЫ

Материалы с символом ♻️ следует сдавать на переработку. Положите упаковку в соответствующие контейнеры для сбора вторичного сырья.



Принимая участие в переработке старого электробытового оборудования, Вы помогаете защитить окружающую среду и здоровье человека. Не выбрасывайте вместе с бытовыми отходами бытовую технику, помеченную символом ♻️. Доставьте изделие на местное предприятие по переработке вторичного сырья или обратитесь в свое муниципальное управление.

НА НАШЕМ ВЕБ-САЙТЕ МОЖНО НАЙТИ:

- Продукцию
- Брошюры
- Руководства пользователя
- Мастер устранения неполадок
- Информацию о техническом обслуживании

www.aeg.com

УСЛОВНЫЕ ЗНАКИ

-  Внимание – Важные сведения по технике безопасности.
-  Общая информация и рекомендации
-  Информация по защите окружающей среды

Право на изменения сохраняется.

ДЛЯ ОПТИМАЛЬНЫХ РЕЗУЛЬТАТОВ

Благодарим Вас за выбор данного продукта AEG. Этот продукт будет безупречно служить Вам долгие годы – ведь мы создали его с помощью инновационных технологий, которые облегчат Вашу жизнь и создадут качества, которые Вы не найдете в привычных приборах. Потратьте немного времени на чтение, чтобы получить максимальную пользу от своей покупки.

АКСЕССУАРЫ И РАСХОДНЫЕ МАТЕРИАЛЫ

В интернет-магазине AEG Вы сможете найти все необходимое для того, чтобы все ваши приборы AEG сверкали чистотой и радовали Вас безотказной работой. Помимо этого, здесь Вы найдете широкий выбор аксессуаров, разработанных и изготовленных по самым высоким стандартам, какие только можно представить – от профессиональной кухонной посуды до лотков для хранения ножей, от держателей бутылок до мешков для деликатного белья...



Посетите Интернет-магазин по адресу
www.aeg.com/shop

ПОДДЕРЖКА ПОТРЕБИТЕЛЕЙ И СЕРВИСНОЕ ОБСЛУЖИВАНИЕ

Мы рекомендуем использовать оригинальные запчасти.

При обращении в сервис-центр следует иметь под рукой следующую информацию.
 Данная информация находится на табличке с техническими данными.

Модель _____

PNC (код изделия) _____

Серийный номер _____



СВЕДЕНИЯ ПО ТЕХНИКЕ БЕЗОПАСНОСТИ

Перед установкой и эксплуатацией прибора внимательно ознакомьтесь с приложенным руководством. Производитель не несет ответственность за травмы/повреждения, полученные/вызванные неправильной установкой и эксплуатацией. Обязательно храните данное руководство вместе с прибором для использования в будущем.

БЕЗОПАСНОСТЬ ДЕТЕЙ И ЛИЦ С ОГРАНИЧЕННЫМИ ВОЗМОЖНОСТЯМИ



ВНИМАНИЕ!

Существует риск удушья, получения травм или стойких нарушений нетрудоспособности.

- Не допускайте лиц, включая детей, с ограниченной чувствительностью, умственными способностями или не обладающих необходимыми знаниями, к эксплуатации прибора. Они должны находиться под присмотром или получить инструкции от лица, ответственного за их безопасность. Не позволяйте детям играть с прибором.
- Храните все упаковочные материалы вне досягаемости детей.
- Храните все средства для стирки вне досягаемости детей.
- Не подпускайте детей и домашних животных к прибору, когда его дверца открыта.

УСТАНОВКА



ВНИМАНИЕ!

Установка данного прибора должна производиться квалифицированным специалистом или иным компетентным лицом..

- Удалите всю упаковку.
- Не устанавливайте и не подключайте прибор, если он имеет повреждения.
- Не устанавливайте и не эксплуатируйте прибор в помещениях с температурой ниже 0°C.
- Следуйте приложенным к прибору инструкциям по его установке.

Подключение к водопроводу

- Следите за тем, чтобы не повредить шланги для воды.
- Перед подключением прибора к новым или давно не использовавшимся трубам дайте воде стечь, пока она не станет чистой.
- Перед первым использованием прибора убедитесь в отсутствии протечек.

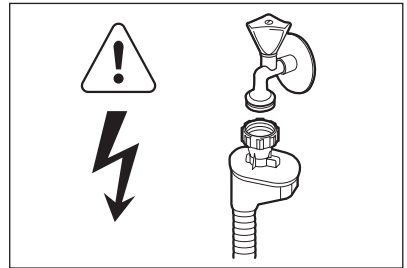

ВНИМАНИЕ!

Опасное напряжение.

Наливной шланг оснащен предохранительным клапаном и оболочкой с внутренним сетевым кабелем.

- Если наливной шланг поврежден, немедленно выньте вилку сетевого шнура из розетки. Обратитесь в сервисный центр для замены наливного шланга.

Подключение к электросети



ВНИМАНИЕ!

Существует риск пожара и поражения электрическим током.

- Прибор должен быть заземлен.
- Убедитесь, что параметры электропитания, указанные на табличке с техническими характеристиками, соответствуют параметрам электросети. В противном случае вызовите электрика.
- Включайте прибор только в установленную надлежащим образом электророзетку с защитным контактом.
- Не пользуйтесь тройниками и удлинителями.
- Следите за тем, чтобы не повредить вилку и сетевой кабель. Для замены сетевого кабеля обратитесь в сервисный центр или к электрику.

- Вставляйте вилку сетевого кабеля в розетку только во конце установки прибора. Убедитесь, что после установки имеется доступ к вилке.
- Для отключения прибора от электросети не тяните за сетевой кабель. Всегда беритесь за вилку.
- Отрежьте и утилизируйте сетевой кабель.
- Удалите защелку дверцы, чтобы предотвратить риск ее заперения при попадании внутрь прибора детей и домашних животных.

ИСПОЛЬЗОВАНИЕ



ВНИМАНИЕ!

Существует опасность травмы.

- Используйте прибор в жилых помещениях.
- Не изменяйте параметры данного прибора.
- Размещайте ножи и столовые приборы с заостренными концами в корзину для столовых приборов либо острыми концами вниз, либо укладывайте их горизонтально.
- Не оставляйте прибор с открытой дверцей без присмотра во избежание падения на открытую дверцу.
- Не садитесь и не вставляйте на открытую дверцу.
- Моющие средства для посудомоечных машин представляют опасность. Следуйте правилам по безопасному обращению, приведенным на упаковке моющего средства.
- Не пейте воду и не играйте с водой из прибора.
- Не извлекайте посуду из прибора до завершения программы. На посуде может оставаться моющее средство.



ВНИМАНИЕ!

Существует риск поражения электрическим током, пожара или ожогов.

- Не кладите на прибор, рядом с ним или внутрь него легковоспламеняющиеся материалы или изделия, пропитанные легковоспламеняющимися веществами.
- Не используйте для очистки прибора подаваемую под давлением воду или пар.
- Если открыть дверцу прибора во время выполнения программы, из него может вырваться горячий пар.

УТИЛИЗАЦИЯ



ВНИМАНИЕ!

Существует опасность травмы или удушья.

- Отключите прибор от электросети.

ОПИСАНИЕ ИЗДЕЛИЯ

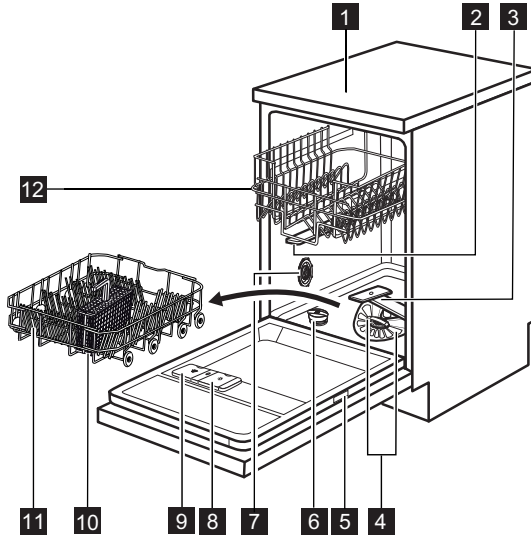

- 1** Верхняя панель
- 2** Верхний разбрызгиватель
- 3** Нижний разбрызгиватель
- 4** Фильтры
- 5** Табличка с техническими данными
- 6** Емкость для соли
- 7** Переключатель жесткости воды
- 8** Дозатор ополаскивателя
- 9** Дозатор моющего средства
- 10** Корзина для столовых приборов
- 11** Нижняя корзина
- 12** Верхняя корзина

ПАНЕЛЬ УПРАВЛЕНИЯ

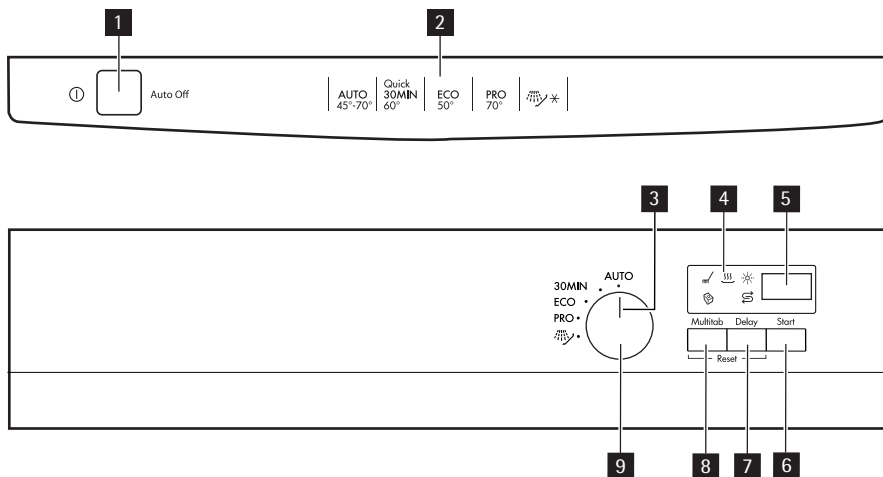

- | | |
|---------------------------------------|--|
| 1 Кнопка «Вкл/Выкл» | 6 Кнопка Start («Пуск») |
| 2 Справка по программе | 7 Кнопка Delay («Задержка пуска») |
| 3 Указатель селектора программ | 8 Кнопка Multitab |
| 4 Индикаторы | 9 Селектор программ |
| 5 Дисплей | |

Индикаторы	Описание
	Индикатор этапа мойки.
	Индикатор этапа сушки.
	Индикатор отсутствия ополаскивателя. Во время работы программы данный индикатор не горит.
	Индикатор отсутствия соли. Во время работы программы данный индикатор не горит.
	Индикатор функции (Multitab).

ПРОГРАММЫ

Программа ¹⁾	Степень загрязнения Тип загрузки	Этапы программы	Энергопотребление (кВт·ч)	Вода (л)
AUTO ²⁾	Все Посуда, столовые приборы, кастрюли и сковороды	Предварительная мойка Мойка, 45°C или 70°C Ополаскивание Сушка	0.7 - 1.3	- 16
30MIN ³⁾	Свежее загрязнение Посуда и столовые приборы	Мойка, 60°C Ополаскивание	0.8	8
ECO ⁴⁾	Обычное загрязнение Посуда и столовые приборы	Предварительная мойка Мойка, 50°C Ополаскивание Сушка	0.8 - 0.9	8 - 9
PRO ⁵⁾	Сильное загрязнение Посуда, столовые приборы, кастрюли и сковороды	Предварительная мойка Мойка, 70°C Ополаскивание Сушка	1.2 - 1.3	13 - 14
 ⁶⁾	Все	Предварительная мойка	0.01	3

- 1) На дисплее отображается продолжительность программы. Указанные показатели потребления и продолжительность выполнения программы могут изменяться в зависимости от давления и температуры воды, напряжения в сети, выбранных функций и количества посуды.
- 2) Прибор самостоятельно определяет степень загрязнения и количество посуды в корзинах. Он автоматически регулирует температуру и количество воды, энергопотребление и продолжительность программы.
- 3) Данная программа позволяет вымыть посуду со свежими загрязнениями. Программа обеспечивает хорошие результаты за короткое время.
- 4) Это стандартная программа для тестирующих организаций. Данная программа обеспечивает наиболее практичное потребление воды и энергии при мойке посуды и столовых приборов обычного уровня загрязнения. См. данные проверочной программы в прилагаемой брошюре.
- 5) Данная программа имеет фазу резкого повышения температуры для достижения повышенной гигиеничности. В ходе этапа ополаскивания температура достигает 70°C на время от 10 до 14 минут.
- 6) Используйте эту программу для быстрого ополаскивания посуды. Это предотвратит прилипание к посуде остатков пищи и появление неприятных запахов. Не используйте моющее средство с этой программой.

РЕЖИМЫ

ФУНКЦИЯ MULTITAB

Включайте данную функцию только в случае использования комбинированного таблетированного моющего средства.

Данная функция прекращает подачу ополаскивателя и соли. Соответствующие индикаторы гаснут.

Продолжительность работы программы может увеличиваться.

Включение функции Multitab



Включать или выключать функцию Multitab следует перед запуском программы. Данную функцию невозможно включить или выключить во время выполнения программы.

1. Включите прибор нажатием на кнопку «Вкл/Выкл».
2. Убедитесь, что прибор находится в режиме настройки. См. «НАСТРОЙКА И ЗАПУСК ПРОГРАММЫ».
3. Нажмите на **Multitab**; загорится индикатор Multitab.



Функция остается включенной до ее принудительного выключения. Нажмите на **Multitab**: индикатор Multitab погаснет.

В случае перехода с комбинированного таблетированного моющего средства на раздельное использование моющего средства, ополаскивателя и посудомоечной соли проделайте следующее:

1. Отключите функцию Multitab.
2. Установите смягчитель для воды на максимальное значение.
3. Убедитесь, что емкость для соли и дозатор ополаскивателя заполнены.
4. Не загружая в прибор моющее средство и посуду, запустите самую короткую программу, включающую этап ополаскивания.
5. Настройте смягчитель для воды в соответствии с уровнем жесткости воды в Вашем регионе.
6. Задайте дозировку ополаскивателя.

ПЕРЕД ПЕРВЫМ ИСПОЛЬЗОВАНИЕМ

1. Убедитесь, что установленные настройки смягчителя для воды соответствуют уровню жесткости воды в Вашем регионе. В противном случае настройте смягчитель для воды. Обратитесь в местную службу водоснабжения, чтобы узнать уровень жесткости воды в вашей местности.
2. Заправьте емкость для соли.
3. Заправьте дозатор ополаскивателя.
4. Откройте водопроводный кран.
5. В приборе могут быть посторонние вещества, оставшиеся после его производства. Для их удаления следует запустить программу мойки. Не используйте моющее средство и не загружайте корзины.



В случае использования комбинированного таблетированного моющего средства включите функцию Multitab. Такие таблетки содержат моющее средство, ополаскиватель и и другие добавки. Убедитесь, что таблетированное средство подходит для жесткости воды Вашего региона. Воспользуйтесь инструкциями на упаковке продуктов.

НАСТРОЙКА УСТРОЙСТВА ДЛЯ СМЯГЧЕНИЯ ВОДЫ

Жесткая вода имеет высокое содержание минералов, которые могут привести к повреждению прибора и неудовлетворительным результатам мойки. Смягчитель для воды нейтрализует действие этих минералов.

Посудомоечная соль обеспечивает чистоту и хорошее состояние смягчителя для воды. Для правильного выбора уровня смягчителя для воды воспользуйтесь таблицей. Это гарантия того, что смягчитель для воды будет использовать верное соотношение посудомоечной соли и воды.



Смягчитель для воды необходимо настроить вручную и электронным способом.

Жесткость воды			Настройка смягчителя для воды		
Градусы по немецкому стандарту (°dH)	Градусы по французскому стандарту (°fH)	ммоль/л	Градусы Кларка	Вручную	Электронным способом
51 - 70	91 - 125	9.1 - 12.5	64 - 88	2 1)	10
43 - 50	76 - 90	7.6 - 9.0	53 - 63	2 1)	9
37 - 42	65 - 75	6.5 - 7.5	46 - 52	2 1)	8
29 - 36	51 - 64	5.1 - 6.4	36 - 45	2 1)	7
23 - 28	40 - 50	4.0 - 5.0	28 - 35	2 1)	6
19 - 22	33 - 39	3.3 - 3.9	23 - 27	2 1)	5 1)
15 - 18	26 - 32	2.6 - 3.2	18 - 22	1	4
11 - 14	19 - 25	1.9 - 2.5	13 - 17	1	3
4 - 10	7 - 18	0.7 - 1.8	5 - 12	1	2
< 4	< 7	< 0.7	< 5	1 2)	1 2)

1) Заводская установка.

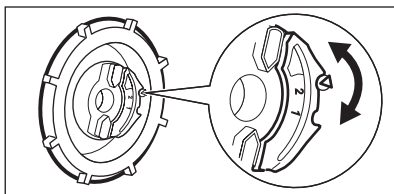

2) Не используйте соль при таком уровне.

Настройка вручную





Переведите переключатель жесткости воды в положение 1 или 2.

Электронная настройка

1. Включите прибор нажатием на кнопку «Вкл/Выкл».
2. Убедитесь, что прибор находится в режиме настройки. См. «НАСТРОЙКА И ЗАПУСК ПРОГРАММЫ».
3. Поворачивайте селектор программ, пока на дисплее не появятся две горизонтальные полоски.
4. Одновременно нажав и удерживая **Multitab** и **Delay**, дождитесь мигания индикаторов , , и .

5. Нажмите на **Multitab**.

- Индикаторы программ  и  погаснут.
- Индикатор программы  продолжит мигать.
- На дисплее отобразится настройка уровня жесткости воды. Пример: **S L =** уровень 5.

6. Для изменения установки нажмите на кнопку **Multitab** нужное количество раз.

7. Выключите прибор, чтобы подтвердить изменение.

ЗАПОЛНЕНИЕ ЕМКОСТИ ДЛЯ СОЛИ

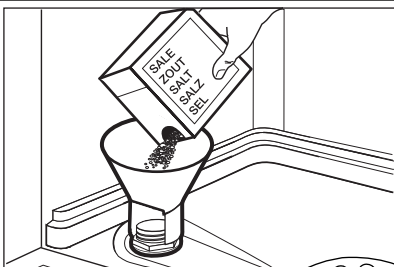

ПРЕДУПРЕЖДЕНИЕ!

Используйте только соль для посудомоечных машин. Другие продукты могут привести к повреждению прибора. При заполнении емкости для соли из него может вылиться вода с солью. Существует опасность коррозии. Для того, чтобы ее предотвратить, после заполнения емкости для соли запустите любую программу.

1. Поверните крышку против часовой стрелки и откройте емкость для соли.
2. Налейте в емкость для соли 1 л воды (только перед первым использованием).
3. Насыпьте посудомоечную соль в емкость для соли.
4. Уберите соль вокруг отверстия емкости для соли.
5. Чтобы закрыть емкость для соли, поверните крышку по часовой стрелке.

ЗАПОЛНЕНИЕ ДОЗАТОРА ОПОЛАСКИВАТЕЛЯ

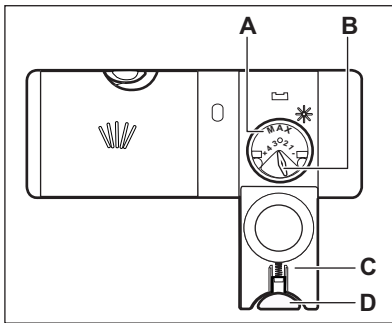
**ПРЕДУПРЕЖДЕНИЕ!**

Используйте только ополаскиватель для посудомоечных машин. Другие продукты могут привести к повреждению прибора.



Во время этапа сушки ополаскиватель помогает высушить посуду без потеков и пятен.

1. Нажмите на кнопку снятия блокировки (D), чтобы открыть крышку (C).
2. Наполните дозатор ополаскивателя (A), не превышая отметку «Макс».
3. Во избежание избыточного пенообразования удалите пролившийся ополаскиватель тканью, хорошо впитывающей жидкость.
4. Закройте крышку. Убедитесь, что кнопка блокировки защелкнулась.



Селектор количества выдаваемого ополаскивателя (B) позволяет выбрать от 1 (минимальное количество) до 4 (максимальное количество).

ЕЖЕДНЕВНОЕ ИСПОЛЬЗОВАНИЕ

1. Откройте водопроводный кран.
2. Включите прибор нажатием на кнопку «Вкл/Выкл». Убедитесь, что прибор находится в режиме настройки. См. «НАСТРОЙКА И ЗАПУСК ПРОГРАММЫ».
 - Если горит индикатор отсутствия соли, наполните емкость для соли.
 - Если горит индикатор отсутствия ополаскивателя, заправьте дозатор ополаскивателя.
3. Загрузите корзины.
4. Добавьте моющее средство.
5. Выберите подходящую программу мойки в соответствии с типом загрузки и степенью ее загрязненности.

ЗАГРУЗКА КОРЗИН



Примеры загрузки корзин Вы найдете в прилагаемой брошюре.

- Используйте прибор только для мытья принадлежностей, пригодных для мытья в посудомоечных машинах.

- Не загружайте в прибор изделия из дерева, кости, алюминия, олова и меди.
- Не помещайте в прибор предметы, которые могут впитывать воду (губки, бытовые ткани).
- Удалите остатки пищи с посуды.
- Размягчите пригоревшие остатки пищи на посуде.
- Загружайте полые предметы (чашки, стаканы и сковороды) отверстием вниз.
- Убедитесь, что столовые приборы и тарелки не слиплись. Размещайте ложки вперемешку с другими столовыми приборами.
- Проверьте, чтобы стаканы не соприкасались друг с другом.
- Загружайте мелкие предметы в корзину для столовых приборов.
- Легкие предметы укладывайте в верхнюю корзину. Убедитесь, что посуда не двигается.
- Прежде чем запускать программу, убедитесь, что разбрызгиватели могут свободно вращаться.

ИСПОЛЬЗОВАНИЕ МОЮЩЕГО СРЕДСТВА

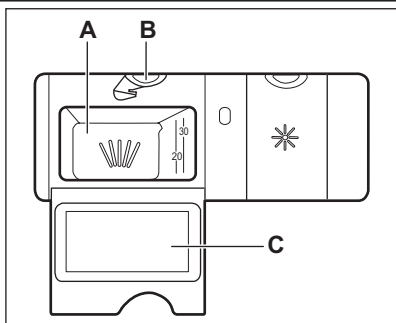

ПРЕДУПРЕЖДЕНИЕ!

Используйте только те моющие средства, которые специально предназначены для посудомоечных машин.

1. Нажмите на кнопку снятия блокировки (B), чтобы открыть крышку (C).
2. Заполните дозатор (A) моющим средством.
3. При использовании программы, включающей стадию предварительной мойки, поместите немного моющего средства на внутреннюю сторону дверцы прибора.
4. При использовании таблетированного моющего средства положите таблетку в дозатор моющего средства (A).
5. Закройте крышку. Убедитесь, что кнопка блокировки защелкнулась.



Не превышайте указанную дозировку моющего средства. См. инструкции на упаковке моющего средства.



Таблетированные моющие средства не успевают полностью раствориться при использовании коротких программ мойки. В результате на посуде могут остаться остатки моющего средства.

Мы рекомендуем использовать таблетированные моющие средства с длинными программами.

НАСТРОЙКА И ЗАПУСК ПРОГРАММЫ

Режим настройки

Для выполнения ряда операций прибор должен находиться в режиме настройки.

Прибор находится в режиме настройки, если после включения:

- Горят индикаторы всех этапов.
- На дисплее мигает название последней выбранной программы.

Если панель управления при включении выглядит иначе, одновременно нажмите и удерживайте кнопки **Multitab** и **Delay**, пока прибор не перейдет в режим настройки.

Запуск программы без задержки пуска

1. Откройте водопроводный кран.
2. Включите прибор нажатием на кнопку «Вкл/Выкл».
3. Закройте дверцу прибора.
4. Убедитесь, что прибор находится в режиме настройки.
5. Поверните селектор программ так, чтобы указатель на селекторе программ был направлен на выбранную программу.
 - Замигает индикатор продолжительности программы.
 - Загорятся индикаторы этапов выбранной программы.
6. Нажмите на **Start** («Пуск»). Начнется выполнение программы.
 - При этом будет гореть только индикатор текущего этапа программы.
 - Отображаемая на дисплее продолжительность программы будет уменьшаться с шагом в 1 минуту.

Запуск программы с использованием задержки пуска

1. Задайте программу.
 2. Многократным нажатием на кнопку **Delay** (Задержка пуска) добейтесь появления на дисплее нужного времени задержки (от 1 до 24 часов).
 - На дисплее замигает время задержки.
 3. Нажмите на **Start** («Пуск»). Начнется обратный отсчет.
 - На дисплее будет отображаться обратный отсчет времени задержки пуска с интервалом в 1 час.
 - Индикаторы этапов выбранной программы мойки погаснут.
- После завершения обратного отсчета произойдет запуск программы.
- Загорится индикатор текущего этапа программы.

Открытие дверцы во время работы прибора

Открытие дверцы приводит к остановке работы прибора. При закрывании дверцы работа продолжается с момента, на котором она была прервана.

Отмена задержки пуска во время обратного отсчета

Несколько раз нажмите на **Delay** («Задержка пуска»), добившись следующего:

- На дисплее отображается продолжительность программы.
- Горят индикаторы этапов программы.
- Начнется выполнение программы.

Отмена программы

Одновременно нажав и удерживая **Multitab** и **Delay** («Задержка пуска»), добейтесь следующего:

- Замигает индикатор продолжительности программы.
- Горят индикаторы этапов программы.



Убедитесь в наличии моющего средства в дозаторе моющего средства перед запуском новой программы.

По окончании программы

По окончании программы индикаторы этапов гаснут, а на дисплее отображается 0.

1. Откройте дверцу прибора.
2. Выключите прибор нажатием на кнопку «Вкл/Выкл».
3. Закройте водопроводный вентиль.



Если не нажать на кнопку «Вкл/Выкл», система автоотключения **Auto Off** автоматически отключит прибор через несколько минут. Таким образом снижается энергопотребление.

- Для улучшения результатов сушки оставьте дверцу приоткрытой на несколько минут.
- Прежде чем доставать посуду из прибора, дайте ей остыть. Горячую посуду легко повредить.
- Вначале вынимайте посуду из нижней корзины, а затем из верхней.



На боковых стенках и на дверце прибора может быть вода. Нержавеющая сталь охлаждается быстрее, чем посуда.

УХОД И ОЧИСТКА



ВНИМАНИЕ!

Перед выполнением операций по чистке и уходу выключите прибор и извлеките вилку сетевого шнура из розетки.



Грязные фильтры засоренность разбрызгивателей приводит к ухудшению качества мойки.

Периодически проверяйте состояние фильтров и, при необходимости, проводите их очистку.

ЧИСТКА ФИЛЬТРОВ

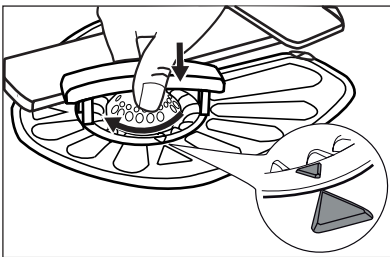
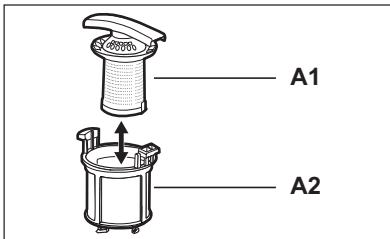
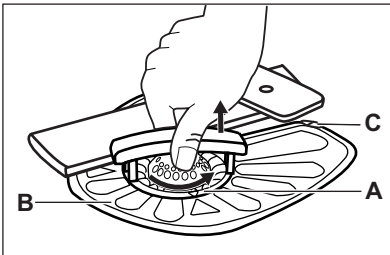

1. Поверните фильтр (A) против часовой стрелки и извлеките его.
2. Для разборки фильтра (A) потянув, разделите (A1) и (A2).
3. Извлеките фильтр (B).
4. Промойте фильтры водой.
5. Установите фильтр (B) в исходное положение. Убедитесь, что он правильно вставлен в две направляющие (C).
6. Соберите фильтр (A) и установите его на его место в фильтр (B). Поверните по часовой стрелке до щелчка.



Неверная установка фильтров может привести к неудовлетворительным результатам мойки и повреждению прибора.

ЧИСТКА РАЗБРЫЗГИВАТЕЛЕЙ

Не снимайте разбрызгиватели.

Если отверстия разбрызгивателей засорились, удалите частицы грязи с помощью предмета с тонким кончиком (зубочисткой).

ОЧИСТКА НАРУЖНЫХ ПОВЕРХНОСТЕЙ

Протрите прибор мягкой влажной тряпкой. Используйте только нейтральные моющие средства. Не используйте абразивные средства, царапающие губки и растворители.

ПОИСК И УСТРАНЕНИЕ НЕИСПРАВНОСТЕЙ

Прибор не запускается или останавливается во время работы.

Сначала попытайтесь найти решение проблемы (см. таблицу). В противном случае обратитесь в сервисный центр.

При некоторых неисправностях на дисплее выводится код неисправности:

- **,10** - В прибор не поступает вода.

- **,20** - Прибор не сливает воду.
- **,30** - Сработала система защиты от перелива.



ВНИМАНИЕ!

Перед выполнением проверки выключите прибор.

Неисправность	Возможная причина	Возможное решение
Программа не запускается.	Вилка сетевого шнура не вставлена в розетку.	Вставьте вилку в розетку.
	Открыта дверца прибора.	Закройте дверцу прибора.
	Не была нажата кнопка Start («Пуск»).	Нажмите на Start («Пуск»).
	Перегорел предохранитель в коробке предохранителей.	Замените предохранитель.
	Задана функция задержки пуска.	Отмените задержку пуска или дождитесь окончания обратного отсчета.
В прибор не поступает вода.	Закрыт водопроводный кран.	Откройте водопроводный кран.
	Давление воды слишком низкое.	Обратитесь в местную службу водоснабжения.
	Водопроводный кран засорен или забит накипью.	Прочистите водопроводный кран.
	Засорен фильтр в наливном шланге.	Прочистите фильтр.
	Наливной шланг перекручен или перегнут.	Убедитесь, что шланг находится в нужном положении.
	Сработала система защиты от перелива. В приборе имеются протечки воды.	Закройте водопроводный вентиль и обратитесь в сервисный центр.
	Прибор не сливает воду.	Засорена сливная труба раковины.
Сливной шланг перекручен или перегнут.		Убедитесь, что шланг находится в нужном положении.

После выполнения проверки включите прибор. Выполнение программы продолжится с того момента, на котором она была прервана. Если неисправность появится снова, обратитесь в сервисный центр.





Если на дисплее отображаются другие коды ошибок, обратитесь в сервисный центр.

РЕЗУЛЬТАТЫ МОЙКИ И СУШКИ НЕУДОВЛЕТВОРИТЕЛЬНЫ

Неисправность	Возможная причина	Возможное решение
Посуда остается грязной.	Засорены фильтры.	Произведите очистку фильтров.
	Фильтры неверно собраны и установлены.	Удостоверьтесь, что фильтры собраны и установлены правильно.
	Засорены разбрызгиватели.	Удалите остатки загрязнений предметом с тонким кончиком.
	Была выбрана программа, которая не соответствовала типу посуды и степени ее загрязненности.	Убедитесь, что программа соответствует типу посуды и степени ее загрязненности.
	Неправильная загрузка посуды в корзины. Вода не смогла попасть на всю посуду и вымыть ее.	Убедитесь, что все загруженные в корзины предметы установлены надлежащим образом и вода сможет с легкостью попасть на все их поверхности.
	Разбрызгиватели не могут свободно вращаться.	Убедитесь, что все загруженные в корзины предметы установлены надлежащим образом и не препятствуют вращению разбрызгивателей.
	Было загружено недостаточное количество моющего средства.	Перед запуском программы убедитесь, что было добавлено нужное количество моющего средства.
	В дозаторе моющего средства отсутствовало моющее средство.	Перед запуском программы не забудьте добавить моющее средство в дозатор моющего средства.
На посуде имеется известковый налет.	Емкость для соли пуста.	Убедитесь, что в емкости для соли находится посудомоечная соль.
	Неверная настройка устройства для смягчения воды.	Убедитесь, что установленные настройки смягчителя для воды соответствуют уровню жесткости воды в Вашем регионе.
	Крышка емкости для соли закрыта неплотно.	Затяните крышку.
Белесые потеки и пятна или синеватый налет на стаканах и тарелках.	Слишком большое количество выдаваемого ополаскивателя.	Понижьте дозировку ополаскивателя.

Неисправность	Возможная причина	Возможное решение
	Было добавлено слишком большое количество моющего средства.	Перед запуском программы убедитесь, что было добавлено нужное количество моющего средства.
После высыхания капель воды на стекле и посуде остаются пятна.	Недостаточное количество выдаваемого ополаскивателя.	Увеличьте дозировку ополаскивателя.
	Причиной может быть качество моющего средства.	Используйте моющее средство другой марки.
Посуда остается влажной.	<ul style="list-style-type: none"> Программа не включает в себя этап сушки. Программа предусматривает этап сушки при низкой температуре. 	Для лучших результатов сушки оставьте дверцу приоткрытой на несколько минут.
Посуда мокрая и тусклая.	Дозатор ополаскивателя пуст.	Убедитесь, что в дозаторе ополаскивателя имеется ополаскиватель.
	Причиной может быть качество ополаскивателя.	Используйте ополаскиватель другой марки.
	Причиной может быть качество комбинированного таблетированного моющего средства.	<ul style="list-style-type: none"> Используйте комбинированное таблетированное моющее средство другой марки. Включите дозатор ополаскивателя и используйте ополаскиватель одновременно с комбинированным таблетированным моющим средством.

Включение дозатора ополаскивателя одновременно с включенной функцией Multitab

1. Включите прибор нажатием на кнопку «Вкл/Выкл».
2. Убедитесь, что прибор находится в режиме настройки. См. «НАСТРОЙКА И ЗАПУСК ПРОГРАММЫ».
3. Поворачивайте селектор программ, пока на дисплее не появятся две горизонтальные полоски.
4. Одновременно нажав и удерживая **Multitab** и **Delay** («Задержка пуска»), дождитесь мигания индикаторов , , и .
5. Нажмите на **Delay** («Задержка пуска»).
 - Индикаторы программ  и  погаснут.

- Индикатор программы  продолжит мигать.
- На дисплее появится текущая настройка дозатора ополаскивателя.

	Выкл
	Вкл

6. Для изменения установки нажмите на кнопку **Delay** («Задержка пуска») нужное количество раз.
7. Выключите прибор, чтобы подтвердить изменение.

УСТАНОВКА



ВНИМАНИЕ!

См. Главу «СВЕДЕНИЯ ПО ТЕХНИКЕ БЕЗОПАСНОСТИ».

УСТАНОВКА ПОД КУХОННУЮ СТОЛЕШНИЦУ

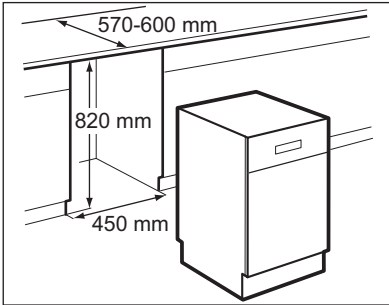

1. Проверьте, чтобы размеры ниши соответствовали указанным на рисунке размерам.
2. Установите прибор рядом с водопроводным вентилем и сливом в канализацию.

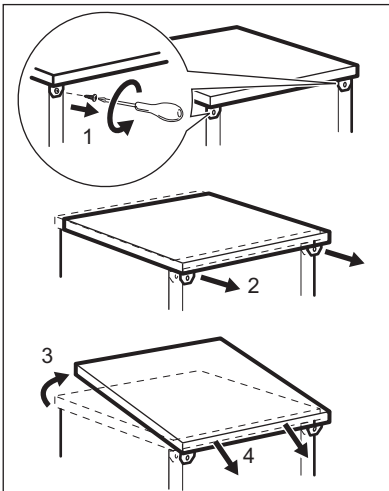

3. Снимите с прибора верхнюю панель.
4. Произведите выравнивание прибора при помощи регулируемых ножек.
Дверца прибора, выставленного по уровню, закрывается легко и герметично.
5. Установите прибор под кухонную столешницу.

ПОДКЛЮЧЕНИЕ К СЛИВУ

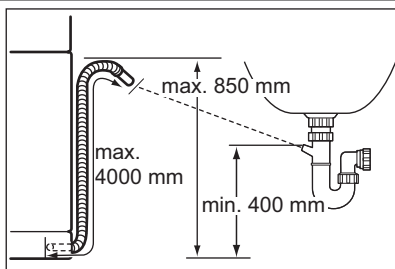

Подсоедините сливной шланг следующим образом:

- К сливной трубе раковины. Подсоедините сливной шланг под кухонной столешницей. Это исключит попадание сточной воды из раковины обратно в прибор.
- К стояку с вентиляционным отверстием. Внутренний диаметр должен составлять не менее 40 мм.

Следует вынимать пробку из раковины на время слива прибором воды. Это исключит попадание воды обратно в прибор. В случае удлинения сливного шланга удлиняющая секция не должна превышать 2 метра, а ее диаметр не должен быть меньше диаметра сливного шланга.

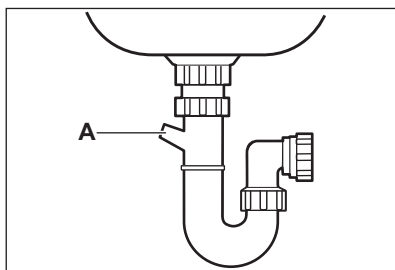

При подсоединении сливного шланга к сливной трубе под раковиной снимите пластиковую мембрану (А). Неполное удаление мембраны приведет к засорению сливной трубы и неполадок со сливом воды из прибора. В приборе имеется обратный клапан, предотвращающий попадание сточной воды обратно в прибор. Если в сливной трубе раковины имеется обратный клапан, удалите его во избежание неполадок в ходе слива прибором воды.

ТЕХНИЧЕСКИЕ ДАННЫЕ

Габаритные размеры	Ширина / высота / глубина (мм):	446 / 850 / 610
Подключение к электросети	См. таблицу с техническими данными.	
	Напряжение	220-240 В
	Частота	50 Гц
Давление в водопроводной сети	Мин. / макс. (бар / МПа)	(0,5 / 0,05) / (8 / 0,8)
Водоснабжение ¹⁾	Холодная или горячая вода ²⁾	макс. 60°C
Вместимость	Комплектов посуды	9

¹⁾ Присоедините наливной шланг к водопроводному крану с резьбой 3/4".

²⁾ Если горячая вода подается из системы, использующей альтернативные источники энергии (например, солнечные панели или ветрогенераторы), подключайте машину к водопроводу горячей воды, чтобы снизить потребление энергии.





Дата производства данного изделия указана в серийном номере (serial number), где первая цифра номера соответствует последней цифре года производства, вторая и третья цифры номера – порядковому номеру недели. Например, серийный номер 11012345 означает, что изделие произведено на десятой неделе 2011 года.

ЗМІСТ

44	ІНФОРМАЦІЯ З ТЕХНІКИ БЕЗПЕКИ
46	ОПИС ВИРОБУ
47	ПАНЕЛЬ КЕРУВАННЯ
48	ПРОГРАМИ
49	ФУНКЦІЇ
50	ПЕРЕД ПЕРШИМ КОРИСТУВАННЯМ
53	ЩОДЕННЕ КОРИСТУВАННЯ
56	ДОГЛЯД ТА ЧИСТКА
57	УСУНЕННЯ ПРОБЛЕМ
60	УСТАНОВКА
61	ТЕХНІЧНА ІНФОРМАЦІЯ

ОХОРОНА ДОВКІЛЛЯ



Здавайте на повторну переробку матеріали, позначені відповідним символом . Викидайте упаковку у відповідні контейнери для вторинної сировини. Допоможіть захистити навколишнє середовище та здоров'я інших людей і забезпечити вторинну переробку електричних і електронних приладів. Не викидайте прилади, позначені відповідним символом , разом з іншим домашнім сміттям. Поверніть продукт до заводу із вторинної переробки у вашій місцевості або зверніться до місцевих муніципальних органів влади.

ВІДВІДАЙТЕ НАШ ВЕБ-САЙТ ДЛЯ ОЗНАЙОМЛЕННЯ З:

- Продукцією
- Брошурами
- Посібниками користувача
- Майстром вирішення проблем
- Інформацією про обслуговування

www.aeg.com

ПОЗНАЧЕННЯ

-  Важливо - Інформація з техніки безпеки.
-  Загальна інформація та рекомендації
-  Екологічна інформація

Може змінитися без оповіщення.

ДЛЯ ВІДМІННОГО РЕЗУЛЬТАТУ

Дякуємо, що обрали цей прилад AEG. Ми створили його для бездоганної роботи протягом багатьох років, за інноваційними технологіями, які допомагають робити життя простішим - ці властивості, які можна й не знайти в звичайних приладах. Будь ласка, приділіть декілька хвилин, аби прочитати, як отримати найкраще від цього приладу.

ПРИЛАДДЯ І ВИТРАТНІ МАТЕРІАЛИ

В інтернет-магазині AEG ви знайдете усе необхідне, для того, аби усі ваші прилади AEG виглядали бездоганно і відмінно працювали. Також тут представлений широкий асортимент приладдя, розробленого та створеного за найвищими стандартами якості, - від спеціального посуду до кошиків для столових приборів, від тримачів для пляшок до мішків для прання делікатної білизни...



Відвідайте інтернет-магазин на сайті
www.aeg.com/shop

РОБОТА З КЛІЄНТАМИ ТА СЕРВІСНЕ ОБСЛУГОВУВАННЯ

Рекомендується використовувати оригінальні запасні деталі.

Звертаючись до центру технічного обслуговування, переконайтесь у наявності наступних даних. Ця інформація знаходиться на табличці з технічними даними.

Модель _____

Номер виробу _____

Серійний номер _____



ІНФОРМАЦІЯ З ТЕХНІКИ БЕЗПЕКИ

Перш ніж установити прилад і користуватися ним, слід уважно прочитати інструкцію, що постачається в комплекті з приладом. Виробник не несе відповідальності за пошкодження або травми, що виникли через неправильне встановлення або експлуатацію. Завжди зберігайте інструкцію до приладу для користування в майбутньому.

БЕЗПЕКА ДІТЕЙ І ВРАЗЛИВИХ ОСІБ



Попередження!

Існує ризик задушення, травмування або втрати працездатності.

- Не дозволяйте користуватися приладом особам, у тому числі дітям, з обмеженими фізичними або розумовими здібностями чи недостатнім досвідом і знаннями. При користуванні приладом такі особи мають перебувати під наглядом або виконувати вказівки відповідальної за їх безпеку людини. Не дозволяйте дітям гратися з приладом.
- Пакувальні матеріали слід тримати в недоступному для дітей місці.
- Усі м'які засоби слід тримати в недоступному для дітей місці.
- Не допускайте дітей та домашніх тварин до відчинених дверцят приладу.

УСТАНОВКА



Попередження!

Установка цього приладу повинна виконуватись кваліфікованою або компетентною особою.

- Повністю зніміть пакувальний матеріал.
- Не встановлюйте пошкоджений прилад та не користуйтеся ним.
- Не встановлюйте та не користуйтеся приладом у приміщеннях, де температура опускається нижче 0 °C.
- Дотримуйтеся інструкцій з установки, що постачаються разом із приладом.

Підключення до водопроводу

- Стежте за тим, щоб не пошкодити шланги водопостачання.

- Перш ніж підключити прилад до нових труб або до труб, якими не користувалися впродовж довгого часу, слід зачекати, поки потік води стане прозорим.
- При першому користуванні приладом слід запевнитися, що ніде не витікає вода.

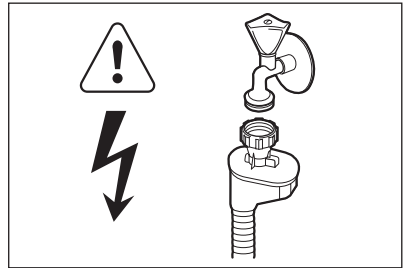

Попередження!

Висока напруга.

Наливний шланг оснащено запобіжним клапаном та каналом із кабелем живлення.

- У разі пошкодження наливного шлангу, негайно вийміть штепсельну вилку з розетки. У випадку необхідності заміни наливного шланга слід звернутися до сервісного центру.

Підключення до електромережі



Попередження!

Існує небезпека пожежі й ураження струмом.

- Прилад має бути заземлений.
- Переконайтеся, що параметри енергоспоживання на табличці з технічною інформацією відповідають параметрам електромережі. У випадку невідповідності слід звернутися до електрика.
- Завжди користуйтеся правильно встановленою протиударною розеткою.
- Не використовуйте розгалужувачі й подовжувачі.
- Під час встановлення приладу пильнуйте, щоб не пошкодити кабель живлення і штепсель. Для заміни пошкодженого кабелю слід звернутися до сервісного центру або до електрика.
- Вмикайте штепсель у розетку лише після завершення установки. Переконайтеся, що

після установки є вільний доступ до розетки електроживлення.

- Не тягніть за кабель живлення при відключенні приладу від мережі. Вимкнення з розетки завжди здійснюйте, витягаючи за штепсельну вилку.

- Зніміть дверний замок, щоб уникнути запирання дітей і домашніх тварин у приладі.

Цей продукт по змісту небезпечних речовин відповідає вимогам Технічного регламенту обмеження використання деяких небезпечних речовин в електричному та електронному обладнанні (постанова Кабінету Міністрів України №1057 від 3 грудня 2008р.)

КОРИСТУВАННЯ



Попередження!

Існує ризик поранитися.

- Цей прилад призначено для домашнього користування.
- Не змінюйте технічні характеристики приладу.
- Ножі та інші гострі прибори потрібно класти до кошика для столових приборів гострим кінцем донизу або горизонтально.
- Не залишайте дверцята приладу відчиненими без нагляду, щоб запобігти uszkodженням.
- Не сідайте і не ставайте на відкриті дверцята.
- Миючі засоби для посудомийної машини є небезпечними. Дотримуйтеся інструкцій з безпеки, що зазначені на упаковці миючого засобу.
- Не пийте воду з приладу, а також не грайтеся цією водою.
- Не виймайте посуд з приладу до завершення програми. На посуді може залишатися миючий засіб.



Попередження!

Існує небезпека ураження струмом, вогнем, а також отримання опіків.

- Не кладіть займисті речовини чи предмети, змочені в займистих речовинах, усередину приладу, поряд з ним або на нього.
- Не використовуйте воду з пульверизатора або пару для чищення приладу.
- Прилад може випустити гарячу пару, якщо відчинити дверцята під час виконання програми.

УТИЛІЗАЦІЯ



Попередження!

Існує небезпека поранення або задушення.

- Відключіть прилад від електричної мережі.
- Відріжте кабель живлення і викиньте його.

ОПИС ВИРОБУ

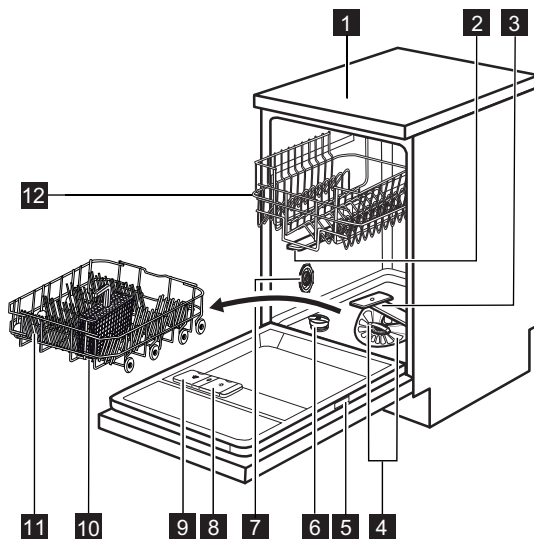



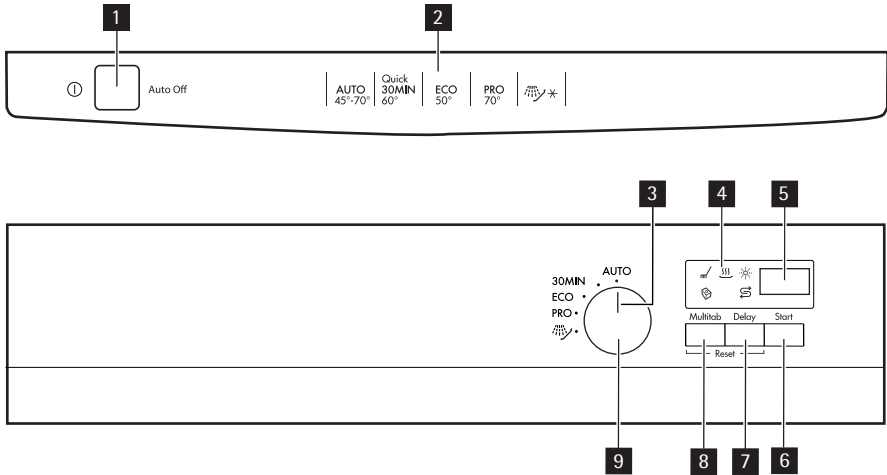

- 1** Робоча поверхня
- 2** Верхній розпилювач
- 3** Нижній розпилювач
- 4** Фільтри
- 5** Табличка з технічними даними
- 6** Контейнер для солі
- 7** Перемикач рівня жорсткості води
- 8** Дозатор ополіскувача
- 9** Дозатор миючого засобу
- 10** Кошик для столових приборів
- 11** Нижній кошик
- 12** Верхній кошик

ПАНЕЛЬ КЕРУВАННЯ



- 1** Кнопка увімкнення/вимкнення
- 2** Інформація про програми
- 3** Показчик програми
- 4** Індикатори
- 5** Дисплей

- 6** Кнопка Start
- 7** Кнопка Delay
- 8** Кнопка Multitab
- 9** Перемикач програм

Індикатори	Опис
	Індикатор фази миття.
	Індикатор фази висушування.
	Індикатор ополіскупача. Коли виконується програма, індикатор не світиться.
	Індикатор солі. Коли виконується програма, індикатор не світиться.
	Індикатор Multitab.

ПРОГРАМИ

Програма ¹⁾	Ступінь забруднення Тип завантаження	Фази програми	Енергія (кВт-год)	Вода (л)
AUTO ²⁾	Усі Посуд, столові прибори, каструлі та сковороди	Попереднє миття Миття при температурі 45°C або 70°C Ополіскування Сушіння	0.7 - 1.3	- 16
30MIN ³⁾	Свіже забруднення Посуд і столові прибори	Миття при температурі 60°C Полоскання	0.8	8
ECO ⁴⁾	Середній ступінь забруднення Посуд і столові прибори	Попереднє миття Миття при температурі 50°C Ополіскування Сушіння	0.8 - 0.9	8 - 9
PRO ⁵⁾	Сильне забруднен- ня Посуд, столові прибори, каструлі та сковороди	Попереднє миття Миття при температурі 70°C Ополіскування Сушіння	1.2 - 1.3	13 - 14
 6)	Усі	Попереднє миття	0.01	3

- 1) На дисплеї відображається тривалість виконання програми. Показники споживання і тривалість програми залежать від тиску і температури води, коливання напруги в електромережі, вибраних функцій та кількості посуду.
- 2) Прилад автоматично визначає ступінь забруднення та кількість посуду в кошиках. Він автоматично регулює температуру й об'єм води, рівень споживання електроенергії і тривалість програми.
- 3) Ця програма допоможе вимити посуд зі свіжим забрудненням. Вона забезпечує добрі результати миття за короткий час.
- 4) Це стандартна програма для дослідницьких установ. Ця програма забезпечує найефективніше споживання води й електроенергії при митті посуду і столових приборів середнього ступеня забруднення. Дані випробувань див. у інформаційному листку, що додається.
- 5) З міркувань гігієни ця програма виконує ополіскування за високої температури. Під час ополіскування температура впродовж 10-14 хвилин становить 70°C.
- 6) Ця програма використовується для швидкого ополіскування посуду. У такий спосіб можна уникнути прилипання залишків їжі до посуду та появи неприємного запаху з приладу. Не використовуйте миючий засіб для цієї програми.

ФУНКЦІЇ

ФУНКЦІЯ MULTITAB

Вмикайте цю функцію лише тоді, коли застосовуєте комбінований таблетований миючий засіб.

Ця функція припиняє надходження ополіскувача та солі. Відповідні індикатори вимикаються.

Тривалість програми може збільшитися.

Увімкнення функції Multitab



Активуйте або деактивуйте функцію Multitab, перш ніж запускати програму. Не можна активувати чи деактивувати функцію, коли програма вже виконується.

1. Для увімкнення приладу натисніть кнопку увімкнення/вимкнення.
2. Переконайтеся, що прилад перебуває в режимі налаштування. Див. розділ «ВСТАНОВЛЕННЯ І ЗАПУСК ПРОГРАМИ».
3. Натисніть **Multitab**, загорається індикатор Multitab.



Функція не вимикається, доки ви не деактивуєте її. Натисніть **Multitab**, загорається індикатор Multitab.

Якщо ви вирішили припинити користування комбінованими таблетованими миючими засобами, перед початком застосування окремо миючого засобу, ополіскувача і солі для посудомийної машини слід виконати такі дії:

1. Деактивувати функцію Multitab.
2. Встановіть налаштування пом'якшувача води на найвищий рівень.
3. Перевірте, чи заповнений контейнер для солі та дозатор ополіскувача.
4. Запустіть найкоротшу програму з фазою полоскання, без миючого засобу та без посуду.
5. Скоригуйте рівень пом'якшувача води відповідно до жорсткості води у вашій місцевості.
6. Відрегулюйте дозування ополіскувача.

ПЕРЕД ПЕРШИМ КОРИСТУВАННЯМ

1. Перевірте, чи встановлений рівень пом'якшення води відповідає жорсткості води у вашій місцевості. За потреби відрегулюйте пом'якшувач води. Щоб дізнатися про ступінь жорсткості води у вашому районі, зверніться в місцеві органи водопостачання.
2. Покладіть сіль у контейнер для солі.
3. Залийте ополіскувач у дозатор ополіскувача.
4. Відкрийте водопровідний кран.
5. У приладі можуть залишатися рештки від процесу миття. Запустіть програму, щоб їх видалити. Не застосовуйте миючий засіб і не завантажуйте кошики.



Якщо ви застосовуєте комбіновані таблетовані миючі засоби, потрібно увімкнути функцію Multitab. Ці таблетовані засоби містять миючий засіб, ополіскувач та інші додаткові агенти. Перевірте, чи ці таблетовані засоби відповідають жорсткості води у вашій місцевості. Прочитайте інструкції на упаковці продукту.

НАЛАШТУВАННЯ ПРИСТРОЮ ДЛЯ ПОМ'ЯКШЕННЯ ВОДИ

У жорсткій воді міститься велика кількість мінералів, що можуть зашкодити приладу і спричинити негативний результат миття. Пом'якшувач води нейтралізує ці мінерали. Сіль для посудомийної машини підтримує пом'якшувач води в чистоті і доброму стані. Ознайомтеся з таблицею, щоб налаштувати відповідний рівень пом'якшувача води. Завдяки цьому пом'якшувач води застосовує відповідну кількість солі для посудомийної машини та води.



Ви повинні налаштувати пом'якшувач води вручну або за допомогою електроніки.

Жорсткість води				Пом'якшувач води налаштування	
Німецька градуси (°dH)	Французька градуси (°fH)	ммоль/л	Кларк градуси	Вручну	Електроніка
51 - 70	91 - 125	9,1 - 12,5	64 - 88	2 1)	10
43 - 50	76 - 90	7,6 - 9,0	53 - 63	2 1)	9
37 - 42	65 - 75	6,5 - 7,5	46 - 52	2 1)	8
29 - 36	51 - 64	5,1 - 6,4	36 - 45	2 1)	7
23 - 28	40 - 50	4,0 - 5,0	28 - 35	2 1)	6
19 - 22	33 - 39	3,3 - 3,9	23 - 27	2 1)	5 1)
15 - 18	26 - 32	2,6 - 3,2	18 - 22	1	4
11 - 14	19 - 25	1,9 - 2,5	13 - 17	1	3
4 - 10	7 - 18	0,7 - 1,8	5 - 12	1	2
< 4	< 7	< 0,7	< 5	1 2)	1 2)

1) Заводська настройка.

2) Не використовуйте сіль на цьому рівні.

Ручне регулювання

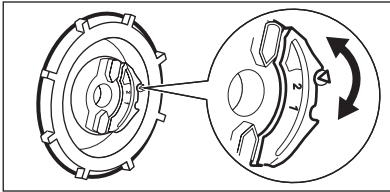

Поверніть перемикач рівня жорсткості води в положення 1 або 2.

Настроювання за допомогою електроніки

1. Для увімкнення приладу натисніть кнопку увімкнення/вимкнення.
2. Переконайтеся, що прилад перебуває в режимі налаштування. Див. розділ «ВСТАНОВЛЕННЯ І ЗАПУСК ПРОГРАМИ».
3. Повертайте перемикач програм, доки на дисплеї не відобразитимуться дві горизонтальні смужки.
4. Одночасно натисніть і утримуйте кнопки **Multitab** та **Delay**, поки не почнуть блимати індикатори $\underline{\text{mm}}$, $\underline{\text{SSS}}$ і \odot .

5. Натисніть **Multitab**.

- Індикатори $\underline{\text{SSS}}$ і \odot погаснуть.
- Індикатор $\underline{\text{mm}}$ продовжує блимати.
- На дисплеї відображається налаштування пом'якшувача води. Приклад:
5 L = рівень 5.

6. Натисніть **Multitab** впродовж кількох разів, щоб змінити налаштування.

7. Щоб підтвердити, вимкніть прилад.

ДОДАВАННЯ СОЛІ В КОНТЕЙНЕР ДЛЯ СОЛІ

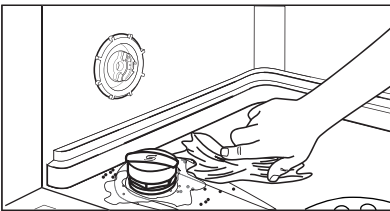
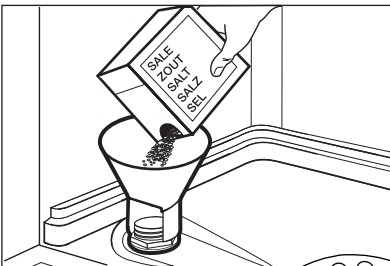

Обережно!

Застосовуйте тільки сіль для посудомийної машини. Інші засоби можуть пошкодити прилад. Вода і сіль можуть перелитися з контейнера для солі під час наповнення. Існує ризик корозії. Щоб запобігти цьому, слід запускати програму одразу після наповнення контейнера для солі.

1. Поверніть кришечку проти годинникової стрілки і відкрийте контейнер для солі.
2. Налийте 1 літр води в контейнер для солі (лише перший раз).
3. Заповніть контейнер сіллю для посудомийної машини.
4. Приберіть сіль з поверхні біля отвору контейнера для солі.
5. Закрийте контейнер для солі, повернувши кришечку за годинниковою стрілкою.

ЗАПОВНЕННЯ ДОЗАТОРА ОПОЛІСКУВАЧА

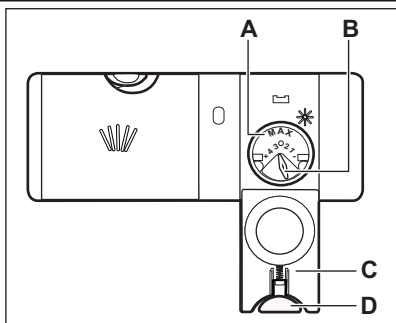

Обережно!

Застосовуйте лише ополіскувачі для посудомийних машин. Інші засоби можуть пошкодити прилад.



Під час останньої фази полоскання ополіскувач допомагає висушити посуд, не залишаючи розводів і плям.

1. Натисніть кнопку (D), щоб відкрити кришку (C).
2. Наповніть дозатор ополіскувача (A), не перевищуючи позначки 'max'.
3. Якщо ополіскувач розлився, витріть його ганчіркою, що добре вбирає рідину. Це дозволить уникнути утворення надмірної піни.
4. Закрийте кришку. Переконайтеся у правильному блокуванні кнопки.



Ви можете повернути регулятор дозування (B) у положення між 1 (найнижча кількість) і положенням 4 (найвища кількість).

ЩОДЕННЕ КОРИСТУВАННЯ

1. Відкрийте водопровідний кран.
2. Натисніть кнопку увімкнення/вимкнення, щоб увімкнути прилад. Переконайтеся, що прилад перебуває в режимі налаштування. Зверніться до розділу «ВСТАНОВЛЕННЯ І ЗАПУСК ПРОГРАМИ».
 - Якщо індикатор солі увімкнено, насипте сіль у контейнер для солі.
 - Якщо індикатор ополіскувача увімкнено, наповніть дозатор ополіскувача.
3. Завантажте посуд у кошики.
4. Додайте миючий засіб.
5. Установіть і запустіть відповідну програму миття, що відповідає типу посуду і ступеню його забруднення.

ЗАВАНТАЖЕННЯ ПОСУДУ В КОШИКИ



Ознайомтеся із прикладами завантаження посуду в кошики, що зазначені в інформаційному листі з комплекту.

- Прилад призначено для миття лише посуду, що підходить для посудомийних машин.

- Забороняється мити в посудомийній машині вироби з дерева, рогу, алюмінію, олова й міді.
- Забороняється класти у прилад речі, що вбирають вологу (губки, ганчірки).
- Видаліть із посуду рештки їжі.
- Розмочіть залишки підгорілих страв на посуді.
- Предмети, що мають заглиблення (чашки, склянки та миски), ставте отвором донизу.
- Подбайте, щоб столові прибори і посуд не злипалися. Кладіть ложки серед інших го-стрих приборів.
- Подбайте про те, щоб склянки не стикалися з іншими склянками.
- Маленькі предмети кладіть у кошик для столових приборів.
- Легкі предмети кладіть у верхній кошик. Подбайте про те, щоб предмети не рухалися.
- Перед запуском програми переконайтеся, що розпилювачі можуть вільно обертатися.

КОРИСТУВАННЯ МИЮЧИМ ЗАСОБОМ

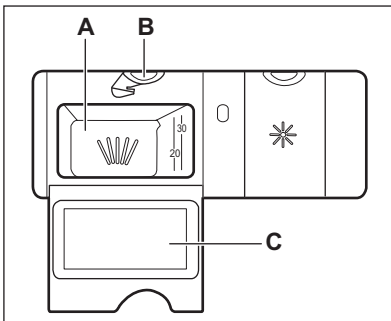

Обережно!

Користуйтеся лише миючими засобами для посудомийних машин.

1. Натисніть кнопку (B), щоб відкрити кришку (C).
2. Додайте миючий засіб у дозатор (A).
3. Якщо програма передбачає фазу попереднього миття, помістіть невелику кількість миючого засобу на внутрішню частину дверцят приладу.
4. У разі використання таблетованого миючого засобу покладіть таблетку в дозатор (A).
5. Закрийте кришку. Переконайтеся у правильному блокуванні кнопки.



Використовуйте мінімально необхідну кількість миючого засобу. Див. інструкції на упаковці миючого засобу.



Таблетований миючий засіб не повин-ю розчиняється під час коротких програм, тому на посуді можуть залишатися рештки миючого засобу. Ми рекомендуємо застосовувати таблетований миючий засіб для довгих програм.

ВСТАНОВЛЕННЯ І ЗАПУСК ПРОГРАМИ

Режим налаштування

Прилад має перебувати в режимі налаштування для виконання деяких операцій. Прилад перебуває в режимі налаштування, якщо після активації:

- Загораються всі індикатори програм.
- На дисплеї блимає час останньої встановленої програми.

Якщо панель керування вказує на інші умови, одночасно натисніть і потримайте **Multitab** і **Delay**, поки прилад не перейде в режим налаштування.

Запуск програми без відкладеного запуску

1. Відкрийте водопровідний кран.
2. Для увімкнення приладу натисніть кнопку увімкнення/вимкнення.
3. Зачиніть дверцята приладу.
4. Переконайтеся, що прилад перебуває в режимі налаштування.
5. Повертайте перемикач програм, доки покажчик програми співпаде з програмою, яку необхідно встановити.
 - На дисплеї блиматиме тривалість програм.
 - Горять індикатори фаз обраної програми.
6. Натисніть **Start**. Запускається програма.
 - Горить тільки індикатор активної фази.
 - Тривалість програми, що відображається на дисплеї, поступово зменшується з кроком 1 хвилина.

Відкладений запуск програми

1. Оберіть програму.
2. Натискайте кнопку **Delay**, доки на дисплеї не відобразиться потрібний час відкладеного запуску (від 1 до 24 годин).
 - На дисплеї блиматиме час відкладеного запуску.
3. Натисніть **Start**. Розпочинається зворотний відлік.
 - Зворотний відлік часу відкладеного запуску відображається на дисплеї із кроком 1 година.

- Індикатори фаз обраної програми погаснуть.
- Після закінчення зворотного відліку програма запуститься автоматично.
 - Загорається індикатор активної фази.

Відкривання дверцят під час роботи приладу

Якщо відчинити дверцята, прилад зупиняє роботу. Після закриття дверцят прилад поновлює роботу програми з того моменту, коли її було перевано.

Скасування відкладеного запуску під час зворотного відліку

Натискайте **Delay** до виконання наступних умов.

- На дисплеї відображається тривалість виконання програми.
- Загорілися індикатори фаз.
- Запускається програма.

Скасування програми

Натисніть і утримуйте **Multitab** та **Delay** до виконання наступних умов.

- На дисплеї блиматиме тривалість програми.
- Загорілися індикатори фаз.



Перед запуском нової програми переконайтеся, що в дозаторі миючого засобу є миючий засіб.

Після завершення програми

Після закінчення програми індикатори фаз миття згасають, а на дисплеї відображається 0.

1. Відчиніть дверцята приладу.
2. Для вимкнення приладу натисніть кнопку увімкнення/вимкнення.
3. Перекрийте водопровідний кран.



Якщо не буде натиснуто кнопку увімкнення/вимкнення, функція **Auto Off** автоматичне вимкне прилад через кілька хвилин. Це допомагає зменшити споживання електроенергії.

- Щоб покращити результат сушіння, на декілька хвилин залиште дверцята прочищеними.

- Дайте посуду охолонути, перш ніж виймати його з приладу. Гарячий посуд можна легко розбити.
- Спершу вийміть посуд з нижнього, а потім із верхнього кошика.



На стінках і дверцятах приладу може бути вода. Нержавіюча сталь холоне швидше, ніж посуд.

ДОГЛЯД ТА ЧИСТКА



Попередження!

Перш ніж виконувати технічне обслуговування, вимкніть машину і вийміть вилку з розетки.



Брудні фільтри і забиті розпилювачі понижують результати миття. Регулярно перевіряйте їх і чистьте за необхідності.

ЧИЩЕННЯ ФІЛЬТРІВ

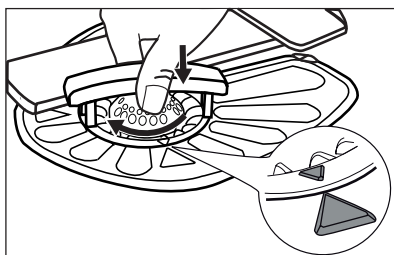
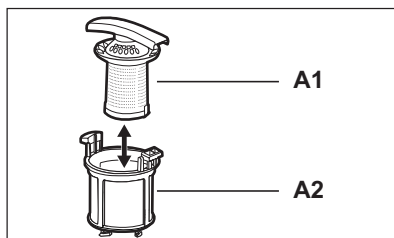
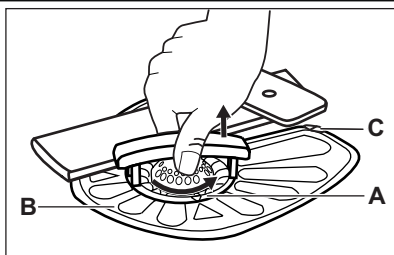

1. Поверніть фільтр (A) проти годинникової стрілки і зніміть його.
2. Щоб розібрати фільтр (A), роз'єднайте (A1) and (A2).
3. Зніміть фільтр (B).
4. Промийте фільтри водою.
5. Встановіть фільтр (B) у початкове положення. Переконайтеся, що його правильно вставлено під двома напрямними (C).
6. Зберіть фільтр (A) і покладіть його на місце (B). Поверніть його за годинниковою стрілкою до замикання.



Неправильне розташування фільтрів може призвести до погіршення результатів миття і пошкодження приладу.

ЧИЩЕННЯ РОЗПИЛЮВАЧІВ

Не знімайте розпилювачі.
Якщо отвори розпилювачів забилися, видавіть рештки бруду за допомогою загостреного предмета.

ЧИЩЕННЯ ЗЗОВНІ

Протріть прилад вологою м'якою ганчіркою. Застосовуйте лише нейтральні миючі засоби. Не застосовувати абразивні продукти, абразивні серветки чи розчинники.

УСУНЕННЯ ПРОБЛЕМ

Прилад не запускається або зупиняється під час роботи.

Спершу спробуйте знайти рішення проблеми в таблиці. Якщо вам це не вдається, звертайтеся до сервісного центру.

При виникненні деяких проблем на дисплеї з'являється код попередження:

- **,10** - Прилад не заповнюється водою.

- **,20** - Прилад не зливає воду.

- **,30** - Працює пристрій, що запобігає переливанню води.



Попередження!

Вимкніть прилад, перш ніж виконувати перевірку.

Проблема	Можлива причина	Можливе рішення
Програма не запускається.	Кабель живлення не підключений до електромережі.	Вставте вилку кабелю живлення в розетку.
	Відкриті дверцята приладу.	Зачиніть дверцята приладу.
	Не натиснуто Start .	Натисніть Start .
	Спрацював запобіжник на щитку.	Замініть запобіжник.
	Встановлено відкладений пуск.	Скасуйте відкладений запуск або зачекайте до завершення відліку часу.
Прилад не заповнюється водою.	Водопровідний кран закритий.	Відкрийте водопровідний кран.
	Тиск води занадто низький.	Зверніться до місцевої водопровідної служби.
	Кран подачі води перекритий або забився вапняними відкладеннями.	Почистіть водопровідний кран.
	Заблокований фільтр шланга для подавання води.	Прочистіть фільтр.
	Шланг для подавання води перегнувся або перетиснутий.	Переконайтеся, що шланг встановлено належним чином.
	Працює пристрій, що запобігає переливанню води. У приладі протікає вода.	Закрийте водопровідний кран і зверніться до сервісного центру.
Прилад не зливає воду.	Забився зливний отвір раковини.	Прочистіть зливний отвір.
	Шланг для зливу води перегнувся або перетиснутий.	Переконайтеся, що шланг встановлено належним чином.

Після завершення перевірки увімкніть прилад. Виконання програми продовжується з того моменту, коли вона була перервана. Якщо проблема виникає знову, зверніться до сервісного центру.







Якщо з'являються інші коди помилок, зверніться до сервісного центру.



РЕЗУЛЬТАТИ МИТТЯ ТА СУШІННЯ НЕЗАДОВІЛЬНІ

Проблема	Можлива причина	Можливе рішення
Посуд не чистий.	Забилися фільтри.	Почистіть фільтри.
	Неправильно складено чи встановлено фільтри.	Подбайте про те, щоб фільтри були правильно складені та встановлені.
	Забилися розпилювачі.	Видаліть залишки бруду за допомогою гострого предмета.
	Програма миття не відповідає типу посуду та ступеню забруднення.	Оберіть програму, що відповідає типу посуду та ступеню забруднення.
	Посуд у кошиках розташований неправильно. Вода омиває не весь посуд.	Перевірте правильність розташування посуду в кошиках, щоб вода могла легко діставати до всіх предметів.
	Розпилювачі не могли вільно обертатися.	Перевірте правильність розташування посуду в кошиках, а також відсутність перешкод для обертання розпилювачів.
	Недостатньо миючого засобу.	Перш ніж запустити програму, додайте необхідну кількість миючого засобу в дозатор.
	У дозаторі миючого засобу не було миючого засобу.	Перш ніж запустити програму, додайте миючий засіб у дозатор.
Частки вапняного нальоту на посуді.	Контейнер для солі порожній.	Переконайтеся, що в контейнері для солі є сіль для посудомийної машини.
	Невірно встановлений рівень пристрою для пом'якшення води.	Перевірте, чи встановлений рівень пом'якшення води відповідає жорсткості води у вашій місцевості.
	Кришка контейнера для солі закрита нещільно.	Щільно закрийте кришку.
На склянках та іншому посуді наявні смуги й плями білуватого кольору або синюватий наліт.	Надто велике дозування ополіскувача.	Зменште дозування ополіскувача.
	Надто багато миючого засобу.	Перш ніж запустити програму, додайте необхідну кількість миючого засобу в дозатор.

Проблема	Можлива причина	Можливе рішення
На склянках та іншому посуді залишаються плями від крапель води.	Недостатнє дозування ополіскувача.	Збільште дозування ополіскувача.
	Проблема може бути спричинена якістю миючого засобу.	Спробуйте миючий засіб іншої марки.
Посуд вологий.	<ul style="list-style-type: none"> Програмою не передбачено фазу сушіння. Програмою передбачено фазу сушіння при низькій температурі. 	Щоб покращити результат сушіння, на декілька хвилин залиште дверцята відкритими.
Посуд вологий і матовий.	Дозатор ополіскувача порожній.	Переконайтеся, що в дозаторі ополіскувача є ополіскувач.
	Проблема може бути спричинена якістю ополіскувача.	Спробуйте ополіскувач іншої марки.
	Проблема може бути спричинена якістю комбінованого таблетованого миючого засобу.	<ul style="list-style-type: none"> Спробуйте комбінований таблетований миючий засіб іншої марки. Увімкніть дозатор ополіскувача і застосуйте ополіскувач разом із комбінованим таблетованим миючим засобом.

Активация дозатора ополіскувача з увімкненою функцією Multitab

- Для увімкнення приладу натисніть кнопку увімкнення/вимкнення.
- Переконайтеся, що прилад перебуває в режимі налаштування. Див. розділ «ВСТАВЛЕННЯ І ЗАПУСК ПРОГРАМИ».
- Повертайте перемикач програм, доки на дисплеї не відобразатимуться дві горизонтальні смужки.
- Одночасно натисніть і утримуйте кнопки **Multitab** та **Delay**, поки не почнуть блимати індикатори ,  і .
- Натисніть **Delay**.
 - Індикатори  /  погаснуть.
 - Індикатор , продовжує блимати.
 - На дисплеї відображається налаштування дозатора ополіскувача.

 d	Вимк.
 d	Увімк.

- Натисніть **Delay** впродовж кількох разів, щоб змінити налаштування.
- Щоб підтвердити, вимкніть прилад.

УСТАНОВКА



Попередження!

Див. розділ «ІНФОРМАЦІЯ З ТЕХНІКИ БЕЗПЕКИ».

УСТАНОВКА ПІД РОБОЧУ ПОВЕРХНЮ КУХОННОЇ СЕКЦІЇ

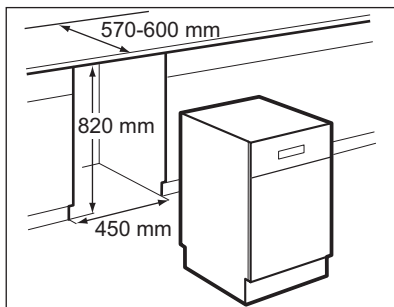

1. Переконайтеся, що габарити ніші відповідають розмірам, які зазначені на малюнку.
2. Встановіть прилад неподалік від водопровідного крану та водосток.

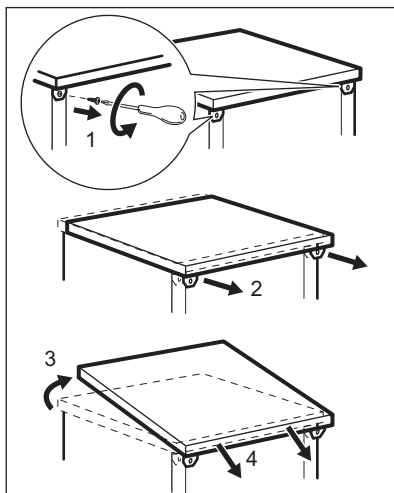

3. Зніміть робочу поверхню приладу.
4. Вирівняйте положення ніжок приладу.

У вірному положенні приладу дверцята зачинятимуться правильно.

5. Встановіть прилад під кухонною робочою поверхнею.

ПІДКЛЮЧЕННЯ ДО ВОДОСТОКУ

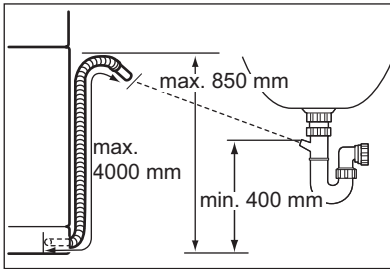
**Приєднайте зливний шланг:**

- Зливний отвір. Приєднайте зливний шланг під кухонну робочу поверхню. Це запобігатиме потраплянню в прилад води з каналізації.

- Стояк із вхідним отвором. Мінімальний внутрішній діаметр становить 40 мм. Вийміть пробку з раковини, коли прилад зливає воду. Це запобігатиме потраплянню води назад до приладу.

Подовжувач зливного шлангу не повинен перевищувати 2 м і бути такого ж діаметру, що і зливний шланг.

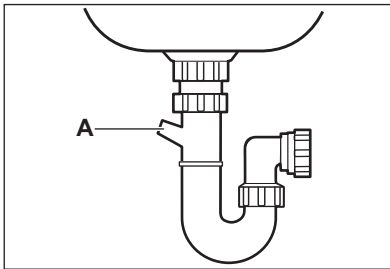

У разі приєднання зливного шлангу до сифона під раковиною зніміть пластикову мембрану (А). Часткове усунення мембрани спричинить блокування зливного отвору і виникнення проблем із зливом.

Прилад оснащено одностороннім клапаном, що запобігає потраплянню брудної води назад до приладу. Якщо в зливному отворі є односторонній клапан, вийміть його з метою запобігання неналежному зливу.

ТЕХНІЧНА ІНФОРМАЦІЯ

Габарити	Ширина/висота/глибина (мм)	446 / 850 / 610
Підключення до електромережі	Див. таблицю з технічними даним.	
	Напруга	220-240 В
	Частота струму	50 Гц
Тиск у мережі водопостачання	Мін/макс (бар/МПа)	(0.5 / 0.05) / (8 / 0.8)
Подача води ¹⁾	Холодна або гаряча вода ²⁾	макс. 60°C
Ємність	Кількість комплектів посуду	9

¹⁾ Приєднайте шланг подачі води до водопровідного крана з різьбленням 3/4 дюйма.

²⁾ Якщо гаряча вода нагрівається за допомогою альтернативних джерел енергії (наприклад, сонячних батарей або вітроелектростанцій), то використовуйте гарячу воду, щоб зменшити споживання електроенергії.

www.aeg.com/shop

117925570-A-402011

