

Inhalt

◆ VORBEREITUNG DER KLIMAANLAGE	
■ Sicherheitshinweise	3
■ Ansicht der Inneneinheit	8
◆ EMPFEHLUNGEN FÜR DEN GEBRAUCH	
■ Periodische Überprüfungen	9
■ Ermöglichte Schutze durch Steuersystem der Einheit	9
■ Empfehlungen für den Betrieb	10
■ Temperatur und Feuchtigkeitsbereich	11
■ Reinigen der Klimaanlage	12
■ Allgemeine Probleme Lösung	15

Dieses Produkt ist konform mit der Niederspannungsrichtlinie (2006/95/EG) und der Richtlinie zur elektromagnetischen Verträglichkeit (2004/108/EWG) der Europäischen Union.



Korrekte Entsorgung dieses Produkts (Elektromüll)

(Anzuwenden in den Ländern der Europäischen Union und anderen europäischen Ländern mit einem separaten Sammelsystem)

Die Kennzeichnung auf dem Produkt bzw. auf der dazugehörigen Literatur gibt an, dass es nach seiner Lebensdauer nicht zusammen mit dem normalen Haushaltsmüll entsorgt werden darf. Entsorgen Sie dieses Gerät bitte getrennt von anderen Abfällen, um der Umwelt bzw. der menschlichen Gesundheit nicht durch unkontrollierte Müllbeseitigung zu schaden. Recyceln Sie das Gerät, um die nachhaltige Wiederverwertung von stofflichen Ressourcen zu fördern.

Private Nutzer sollten den Händler, bei dem das Produkt gekauft wurde, oder die zuständigen Behörden kontaktieren, um in Erfahrung zu bringen, wie sie das Gerät auf umweltfreundliche Weise recyceln können. Gewerbliche Nutzer sollten sich an Ihren Lieferanten wenden und die Bedingungen des Verkaufsvertrags konsultieren. Dieses Produkt darf nicht zusammen mit anderem Gewerbemüll entsorgt werden.

Sicherheitshinweise

Sie sollten die folgenden Sicherheitsanweisungen beachten, wenn Sie Ihre Klimaanlage verwenden.



VORWARNUNG

- Gefahr des elektrischen Schlages kann Verletzung oder Tod verursachen.
- Trennen Sie alle Fernstromversorgungen, vor der Installation oder der Reinigung.
- Installation muss vom Hersteller- oder Service Agent oder von einer ähnlichen qualifizierten Person erfolgt werden, um eine Gefahr zu vermeiden.

BEI DER INSTALLATION

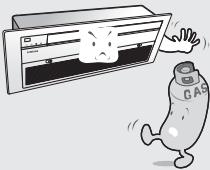

- ▶ Installieren Sie nicht die Klimaanlage, wo es das brennbare Gas gibt.

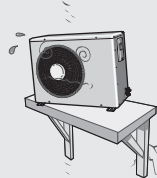

- ▶ Installieren Sie nicht die Außeneinheit, wo es die Gefahr des Fallens gibt, wie auf hoher äußerer Wand oder Außenseite der Terrasse.

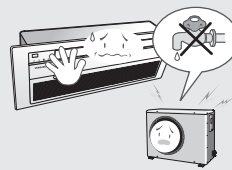

- ▶ Bedecken Sie den Erdleiter mit Erde und schließen Sie ihn nicht an das Gasrohr, Wasserrohr oder Telefonleitung an.

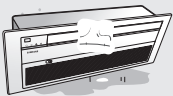

- ▶ Treten Sie mit dem Kundendienst in Verbindung, wenn die Klimaanlage unter Wasser ist.

IN BEZUG AUF STROMQUELLE



- ▶ Ziehen Sie nicht das elektrische Kabel oder berühren Sie nicht den Netzstecker mit nassen Händen.



- ▶ Verbiegen Sie nicht das elektrische Kabel gewaltsam oder niederdrücken Sie nicht die Klimaanlage, um nicht kaupt zu gehen.



- ▶ Installieren Sie den Schalter und Hauptschalter nur für die Klimaanlage.



- ▶ Verwenden Sie die Stromquelle mit der separaten elektrischen Leitung nur für die Klimaanlage.

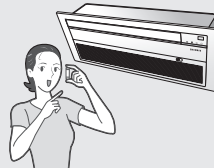

- ▶ Verwenden Sie die Nennstrom Sicherung.



- ▶ Wenn der Netzstecker beschädigt wird, ersetzen Sie ihn durch den Hersteller oder die qualifizierte Person, um die Gefahr zu vermeiden.



VORWARNUNG

WÄHREND DES BETRIEBES



- ▶ Benutzer dieses Produktes werden gewarnt, die Reparatur dieses Produktes nach freiem Ermessen nicht zu versuchen. Stattdessen treten Sie direkt mit dem designierten Kundendienst oder Fabrikladen in Verbindung, wo Sie das Produkt gekauft haben.

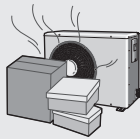

- ▶ Setzen Sie keine Hindernisse vor der Einheit. Überprüfen Sie, ob die Einheit richtig gelüftet wird. Lassen Sie nicht die Bekleidung oder andere Materialien über ihr liegen.



- ▶ Setzen Sie keine Materialien, damit Kinder nicht auf sie treten können.

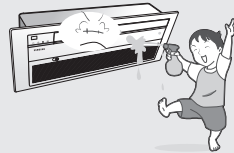

- ▶ Verschütten Sie nie irgendeine Art von Flüssigkeit in die Einheit. Wenn es passiert ist, trennen oder schalten Sie die Einheit aus und treten Sie mit einem autorisierten Kundendienst in Verbindung.

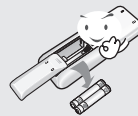

- ▶ Wenn die drahtlose Fernbedienung für lange Zeit nicht verwendet wird, entfernen Sie die Batterien. (Gegebenfalls)

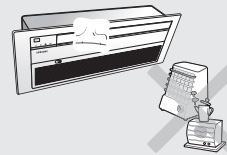

- ▶ Schließen Sie die elektrische Heizung nicht an die Klimaanlage an oder reparieren Sie sie nicht nach freiem Ermessen.

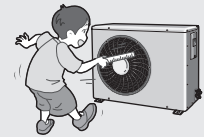

- ▶ Setzen Sie nichts zwischen den Luftaustrittslamelle ein, sonst kann der innere Ventilator beschädigt werden und kann die Verletzung verursachen. Halten Sie die Kinder von der Einheit fern.

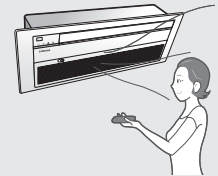

- ▶ Bei der Verwendung einer drahtlosen Fernbedienung, sollte der Abstand nicht mehr als 7m (23ft) von der Klimaanlage sein. (Gegebenfalls)



VORWARNUNG

ENTSORGUNG DER EINHEIT

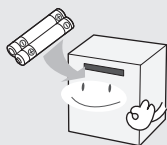

- ▶ Vor der Abschaffung des Gerätes, ist es notwendig, die Batterien wieder herauszunehmen und sie aus Recyclinggründen sicher loszuwerden.

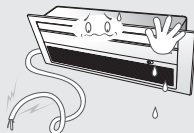

- ▶ Wenn Sie die Einheit entsorgen müssen, lassen Sie sich vom Ihren Händler beraten. Wenn Rohre falsch entfernt werden, kann es die Verletzung verursachen, indem Kältemittel herauskommt und mit Ihrer Haut kontaktiert. Das freigegebene Kältemittel in die Atmosphäre beschädigt auch die Umgebung.



- ▶ Recyclen oder entsorgen Sie bitte das Verpackungsmaterial für dieses Produkt in einer umweltmäßig verantwortlichen Weise.



VORSICHT

BEI DER INSTALLATION

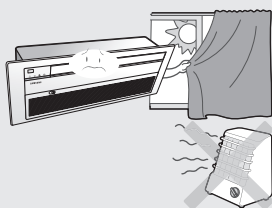

- ▶ Installieren Sie die Klimaanlage, indem die direkte Sonnenlicht oder Heizung, besonders Wasser vermeidet.

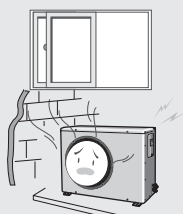

- ▶ Installieren Sie die Außeneinheit, wo die Abluft richtig herauslässt. Vermeiden Sie einen Platz, wo Ihren Nachbar durch Geräusch stören kann.

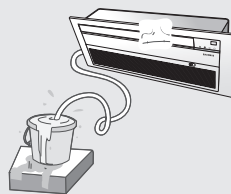

- ▶ Installieren Sie den Abflussschaluch, wo Wasser sicher und richtig laufen kann.



VORSICHT

IN BEZUG AUF STROMQUELLE



- ▶ Schalten Sie die Hauptsicherung aus, wenn Sie die Klimaanlage für lange Zeit nicht verwenden, um Energie zu sparen.



- ▶ Treten Sie mit dem Kundendienst oder Hersteller in Verbindung, wenn die Klimaanlage repariert werden muss.



- ▶ Treten Sie mit dem Kundendienst in Verbindung, nach dem Ausschalten der Klimaanlage, wenn merkwürdige Geräusche gehört werden, der Brandgeruch oder Dunst spürbar ist.

WÄHREND DES BETRIEBES

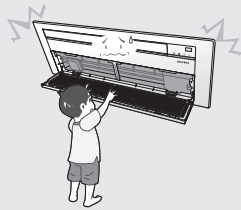

- ▶ Öffnen Sie nicht das Vordergitter während des Betriebes.

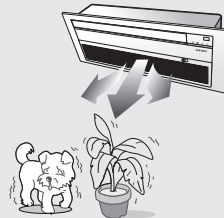

- ▶ Vermeiden Sie die Kalt- und Heißluft, direkt zur Person, zum Haustier oder zu einer Pflanze für lange Zeit zu erreichen.



- ▶ Vermeiden Sie das Wasser in die Klimaanlage einzugehen.

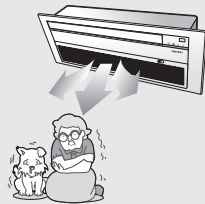

- ▶ Verwenden Sie die Klimaanlage nicht für lange Zeit im geschlossenen Raum oder in einem Platz, wo es Baby oder alte Leute gibt.



- ▶ Treten Sie nicht auf die Klimaanlage oder lassen Sie keinen schweren Gegenstand darauf liegen.



- ▶ Trinken Sie das Wasser von der Klimaanlage.

VORSICHT

WÄHREND DES BETRIEBES

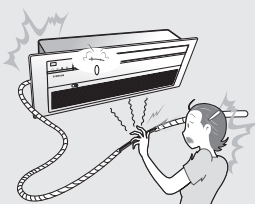

- ▶ Berühren Sie nicht die Rohre, die an der Klimaanlage angeschlossen sind.



- ▶ Verwenden Sie nicht die Klimaanlage, um die Maschine, die Nahrung, das Haustier oder Kosmetik beizubehalten.

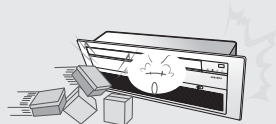

- ▶ Geben Sie keinen übermäßigen Schlag zur Klimaanlage.

SONSTIGE

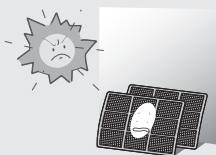

- ▶ Überprüfen Sie, ob der Luftfilter nicht unter dem direktem Sonnenlicht ausgesetzt wird.

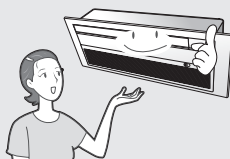

- ▶ Das Gerät wird nicht die Grbrauch von den jungen Kindern oder von den schwachen Leuten ohne Überwachung zugedacht: Junge Kinder sollten zur Sicherheit überwacht werden, damit sie nicht mit dem Gerät spielen.



- ▶ Maximaler Strom wird entsprechend IEC-Norm zur Sicherheit gemessen und Strom wird entsprechend ISO-Norm für Energieeffizienz gemessen.



- ▶ Schalten Sie die Klimaanlage aus und wenn der Ventilator stoppt, reinigen Sie die Klimaanlage.



- ▶ Reinigen Sie die Klimaanlage nicht, indem Sie sie mit Wasser, Benzol, Verdünnern oder Alkohol direkt sprühen.



- ▶ Die Oberfläche des Wärmeaustauschers ist scharf, so bei der Reinigung achten Sie darauf.

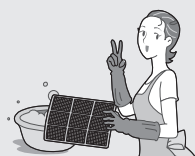

- ▶ Reinigen Sie den Luftfilter alle 2 Wochen.

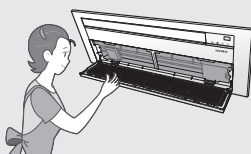

- ▶ Stellen Sie sicher dass der Luftfilter eingesetzt wird.

Ansicht der Inneneinheit

Die Figuren, die in diese anweisung zeigen, können je nach Modell anders sein.

Innenraumeinheit 1-Weg- und schmale 1-Weg-Kassette

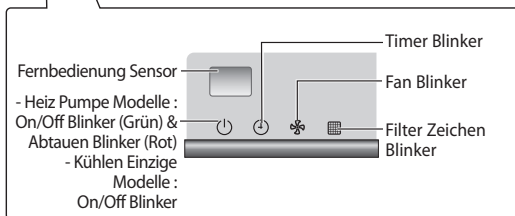
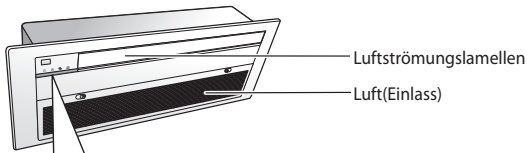

2-Weg-Kassette

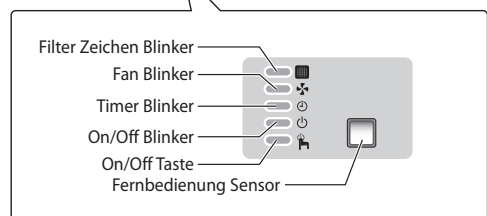
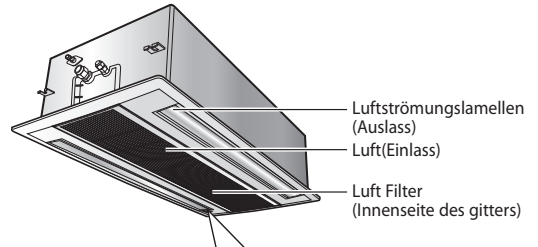

Innenraumeinheit 4-Weg und mini 4-Weg-Kassette

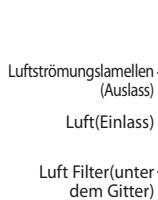

Typ A

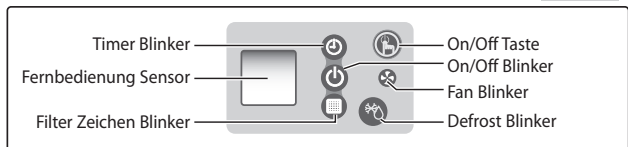

Typ B

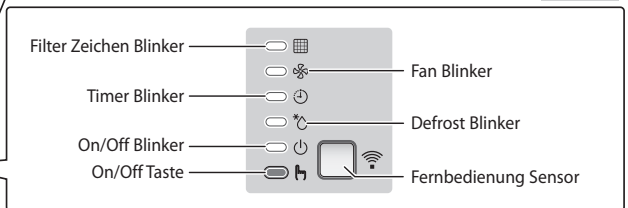

Typ C

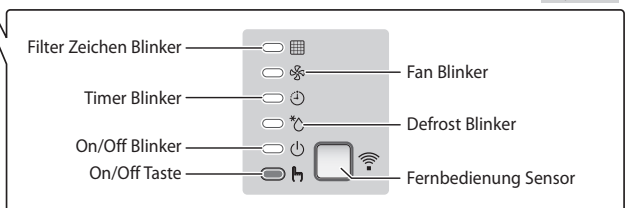

Periodische Überprüfungen

Typ	Beschreibung	Monatlich	Je 4 Monaten	Jährlich
Inneneinheit	Reinigung des Luftfilters	● (1)		
	Reinigung der Kondensatablasswanne (2)			●
	Gründliche Reinigung des Luftkühlers (2)			●
	Reinigung des Kondensatablassrohrs (2)		●	
	Ersetzen der Batterie der Fernbedienung			●
Außeneinheit	Reinigung des Luftfilters auf der Außenseite der Einheit (2)		●	
	Reinigung des Luftfilters auf der Innenseite der Einheit (2)			●
	Reinigung der elektrischen Bestandteile mit Luftdüse (2)			●
	Überprüfung, ob alle elektrischen Bestandteile fest gefestigt wurden (2)			●
	Reinigung des Ventilators (2)			●
	Überprüfung, ob alle Ventilatormontage fest gefestigt wurden (2)			●
	Reinigung der Kondensatablasswanne (2)			●

* Die beschriebenen Überprüfungen und Wartungsarbeit sind notwendig, die Leistungsfähigkeit der Klimaanlage zu garantieren. Die Frequenz dieses Arbeitsvorgangs differiert entsprechend den Eigenschaften des Bereichs, der Menge des Staubes, usw.

- (1) Die beschriebene Arbeitsvorgänge sollten häufiger durchgeführt werden, wenn der Bereich der Installation sehr staubig ist.
- (2) Diese Arbeitsvorgänge müssen immer vom qualifizierten Personal durchgeführt werden.
Für weitere ausführliche Information, sehen Sie Installationshandbuch.

Ermögliche Schutze durch Steuersystem der Einheit

Scutzart	Beschreibung	Betrieb	Wenn es ermöglicht
Schutz gegen Kaltluft	Der Innenventilator ist aus	Heizen auf der Wärmepumpe	Während des Betriebs
Entfrost-Zyklus	Der Innenventilator ist aus	Heizen auf der Wärmepumpe	Während des Betriebs
Anti-Frost Schutz der Innenbatterie	Der Kompressor ist aus	Kühlen während des Betriebs	
Verzögerter Anlauf des Kompressors	Der Anlauf des Kompressors wird verzögert.	Kühlen oder heizen auf der Wärmepumpe	Beim Anlauf während der Auswahl des Betriebsmodus

VORSICHT

Wenn die Klimaanlage im Wärmepumpe Modus im Betrieb ist, führt es mehrere Entfrost-Zyklen, um den Frost zu beseitigen, der auf der Außeneinheit hintergelegt haben kann (bei der niedrigen Temperatur). In diesem Fall, wird der Innenventilator automatisch ausgeschaltet und wieder startet, nur nach der Entfrost-Zyklus vollständig beendet wird.

Empfehlungen für den Betrieb

Hier gibt es einige Empfehlungen, die Sie für Ihre Klimaanlage folgen müssen.

Thema	Empfehlung
Heizen-Leistungen	Die Hitze-Pumpe in der Klimaanlage absorbiert die Hitze von der Aussenseite-Luft und bringt es im Innenraum/ Wenn die Temperatur von der Aussenseite-Luft sinkt, die Klimaanlage wird weniger heizen. Wenn Sie der Raum nicht genug warm fühlen, das zusätzliche Hitze-Gerät benutzen.
Frost & Entfrost	Im Fall, dass die aussen Temperatur niedrig ist und die Feuchtigkeit hoch ist, der Frost kann in der Ausseneinheit formen während des HEAT-Betriebs mit der Klimaanlage. <ul style="list-style-type: none">◆ Das Heiz-Ventil wird stopfen.◆ Der Defrost Modus wird automatisch für ca. 10 Minuten lang abziehen.◆ Der Dampf, der auf der Außeneinheit im Entfrost-Modus produziert wird, ist sicher. (Nur für Wärmepumpe) Sie brauchen keine Vermittlung : Nach 10 Minuten wird die Klimaanlage ordentlich funktionieren.
Hoch Innenraum und Aussenraum Temperaturen	Im Fall, dass die beide Temperaturen vom Innenraum und Aussenraum zu hoch sind und der Modus auf den HEAT ist, das Ausseneinheit-Ventil und der Kompressor werden gelegentlich stopfen. Es ist normal ; Einfach warten und die Klimaanlage wird wieder anschalten.
Power Fehler	Im Fall, dass der Power-Fehler während des Klimaanlage-Betriebs passiert, schalten Sie die Einheit aus. Wenn Power zurückkommt, wird die Klimaanlage im vorig arbeiteten Modus wieder starten.
Der gleichzeitige Betrieb	Wenn Sie die Heiz Pumpe Modell verwenden, es ist möglich, die Heiz- und die Kühlmode den einigen Innenraumeinheiten gleichzeitig zu betreiben.

Temperatur und Feuchtigkeitsbereich

In der nachstehenden Tabelle sind die Temperatur- und Feuchtigkeitsbereiche aufgeführt, in denen die Klimaanlage benutzt werden kann.

Wenn die Klimaanlage benutzt bei der...	Dann...
Hoch Temperatur	Das automatische Schutz-Merkmal kann auslösen und die Klimaanlage wird stopfen.
Niedrige Temperatur	Das Wasser-Auslaufen oder solche Störung kann passieren wenn das Heiz-Wechselgetriebe friert.
Hoch Feuchtigkeit Niveaus	Das Wasser kann verdichten und tröpfeln aus der Oberfläche der Innenraumeinheit wenn die Einheit für lange Zeit nicht gebraucht ist.

Modus	Aussenraum Temperatur	Innenraum Temperatur	Innenraum Feuchtigkeit	Bemerkung
Heizen	-20°C/-4°F bis 24°C/75°F	27°C/81°F oder wenige	-	DVM PLUS II, BAC Wechselrichter(UH052/060/070EAV1)
	-5°C/23°F bis 24°C/75°F	15°C/59°F bis 27°C/81°F	-	BAC
	-15°C/5°F bis 24°C/75°F	27°C/81°F oder wenige	-	Free Joint Multi, DVM, BAC Wechselrichter(UH026/035EAV1)
	-10°C/14°F bis 24°C/75°F	27°C/81°F oder wenige	-	BAC Wechselrichter
Kühlen	-5°C/23°F bis 43°C/109°F	18°C/64 bis 32°C/90°F	-	DVM, DVM PLUS II, BAC Wechselrichter
	-5°C/23°F bis 43°C/109°F	21°C/70°F bis 32°C/90°F	80% oder wenige	BAC, Free Joint Multi
	-10°C/14°F bis 43°C/109°F	18°C/64 bis 32°C/90°F	-	BAC Wechselrichter(UH026/035EAV1)
	-15°C/5°F bis 43°C/109°F	18°C/64 bis 32°C/90°F	-	BAC Wechselrichter(UH052/060/070EAV1)
Trocken	-5°C/23°F bis 43°C/109°F	18°C/64 bis 32°C/90°F	-	DVM, DVM PLUS II, Free Joint Multi, BAC Wechselrichter
	-5°C/23°F bis 43°C/109°F	21°C/70°F bis 32°C/90°F	-	BAC
	-10°C/14°F bis 43°C/109°F	18°C/64 bis 32°C/90°F	-	BAC Wechselrichter(UH026/035EAV1)
	-15°C/5°F bis 43°C/109°F	18°C/64 bis 32°C/90°F	-	BAC Wechselrichter(UH052/060/070EAV1)

※ **Die normative Temperatur für das Heizen ist 7°C/45°F. Wenn die Ausseneinheit Temperatur zu 0°C/32°F oder niedriger sinkt, kann die Heizfähigkeit, je nach dem Temperaturzustand, reduziert werden. Wenn der Heizungsbetrieb über 32°C/90°F(Innenraumeinheit Temperatur) ist, wird es nicht fähig, voll zu kühlen.**

	1-Weg-Kassette	Schmale 1-Weg-Kassette	2-Weg-Kassette	4-Weg-Kassette	mini 4-Weg-Kassette
DVM Modell	AVMKH(C)**	-	AVMGH(C)**	AVMCH(C)** AVMC4**	-
DVM PLUS II Modell	AVXC1**	AVXCS**	AVXC2**	AVXC4**	AVXCM**
BAC Modell	KH(C)**EAM	-	GH(C)**EAM	CH(C)**EAM* CH(C)**EZM*	-
BAC Wechselrichter-Modell	KH***EAV	SH***EAV*	-	CH***EAV*	TH***EAV*
Free Joint Multi Modell	MH***FK**	MH***FS**	-	-	MH***FM**

Reinigen der Klimaanlage

Per ottenere il massimo profitto dal condizionatore d'aria, dovete pulirlo regolarmente rimuovendo la polvere che si accumula sul filtro d'aria.

VORSICHT

Prima di pulire il condizionatore d'aria, assicuratevi che abbiate spento l'interruttore del circuito elettrico usato per l'unità.

1-Weg- und schmale 1-Weg-Kassette

1-Weg-Kassette

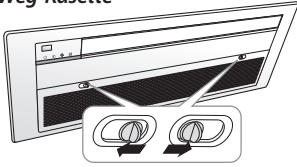

Schmale 1-Weg-Kassette

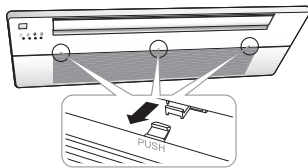

Schmale 1-Weg-Kassette

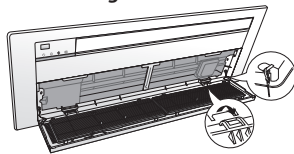

Schmale 1-Weg-Kassette

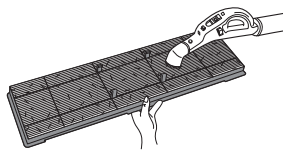
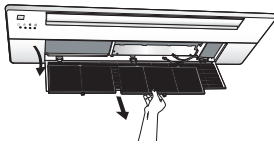

* Das Muster und die Form zu wechseln hängen von dem Modell ab.

1 1-Weg-Kassette

Das Front-Gitter durch das Schieben den Zungen öffnen.

Schmale 1-Weg-Kassette

Das Frontgitter durch Eindrücken [PUSH] der drei Sicherheitsklappen öffnen und den Luftfilter herausziehen.

VORSICHT

Sie müssen beobachtet werden beim Demontieren des Front-Gitters und kontrollieren ob die Sicherheitsklammer installiert. Wenn Sie es nicht gut kontrollieren, das Front-Gitter kann plötzlich herunterfallen und Sie werden verletzt.

2 Das Front-Gitter Enternen.

2-1 Die Sicherheitsklammer entfernen.

2-2 Das Front-Gitter etwa 45° öffnen und herausziehen.

3 Ziehen Sie die Luftfilter raus.

4 Entfernen Sie allen Staub auf den Luftfiltern mit einem Staubsauger oder einer Bürste. Im Fall von ernst angesammelte Staube der Luftfilter in warmen Reinigungsmittel-Wasser legen und senkrecht schütteln.

5 Nach dem Waschen, lassen Sie ihn in einem Bereich, wo vor Sonnenlicht geschützt wird, gründlich trocken.

6 Nach der Reinigung setzen Sie die Luftfilter in den vorderen Grill ein.

7 Die Einheit mit einem Staubsauger oder einer Bürste einmal im Monat reinigen.

8 Das Front-Gitter und die Sicherheitsklammer wieder installieren.

Bemerkung

Nach der Reinigung der Klimaanlage, die Taste Filter Reset drücken.

Draft-Fernbedienungsapparat

Drahtloser Fernbedienungsapparat (Typ A)

Drahtloser Fernbedienungsapparat (Typ B)

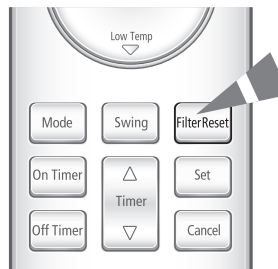
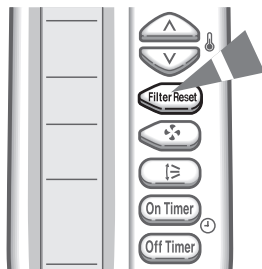
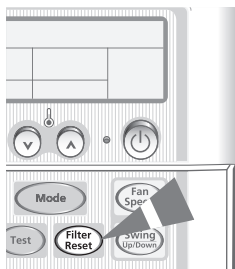

2-Weg-Kassette

- 1 Öffnen Sie den vorderen Grill, indem Sie auf Seiten und Mitte drücken.

VORSICHT

Sie müssen beobachtet werden beim Demontieren des Front-Gitters und kontrollieren ob die Sicherheitsklammer installiert. Wenn Sie es nicht gut kontrollieren, das Front-Gitter kann plötzlich herunterfallen und Sie werden verletzt.

- 2 Das Front-Gitter Enternen.
2-1 Die Sicherheitsklammer entfernen.
2-2 Das Front-Gitter etwa 45° öffnen und herausziehen.

- 3 Ziehen Sie die Luftfilter raus.

- 4 Entfernen Sie allen Staub auf den Luftfiltern mit einem Staubsauger oder einer Bürste. Im Fall von ernst angesammelte Staube der Luftfilter in warmen Reinigungsmittel-Wasser legen und senkrecht schütteln.

Bemerkung

Wenn Sie der Bio-Pure Filter installiert haben, dürfen keine Flüssigkeit mit dem Filter Kontakt zu nehmen.

- 5 Nach dem Waschen, lassen Sie ihn in einem Bereich, wo vor Sonnenlicht geschützt wird, gründlich trocken.

- 6 Nach der Reinigung setzen Sie die Luftfilter in den vorderen Grill ein.

- 7 Die Einheit mit einem Staubsauger oder einer Bürste einmal im Monat reinigen.

- 8 Das Front-Gitter und die Sicherheitsklammer wieder installieren.

Bemerkung

Sie können alle 2 Punkte der Inneneinheit für die Installation des Front-Gitters und den Sicherheitsklammern nach Ihren Bedarf benutzen.

Bemerkung

Nach der Reinigung der Klimaanlage, die Taste Filter Reset drücken.

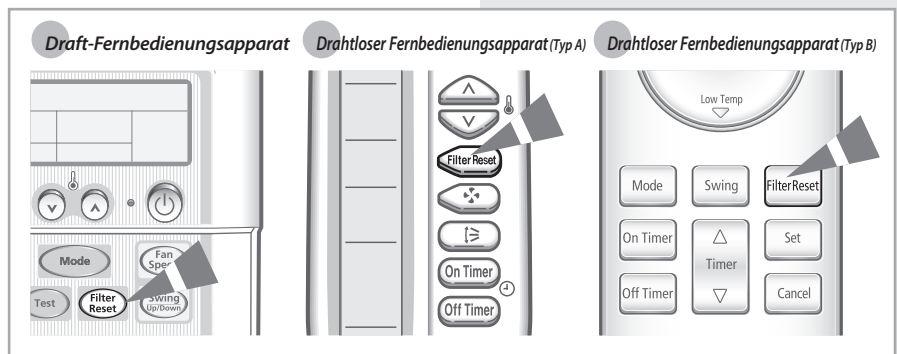
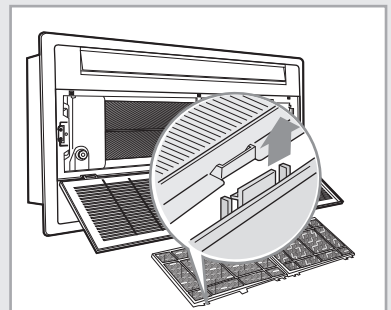
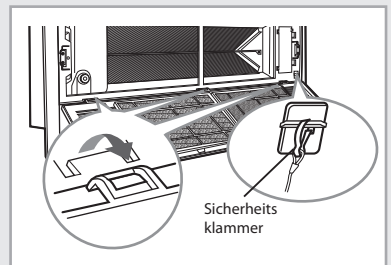
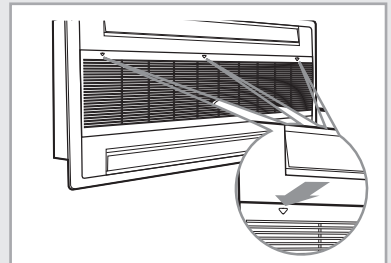

Reinigen der Klimaanlage (Fortgesetzt)

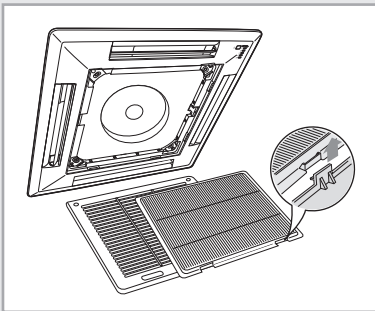
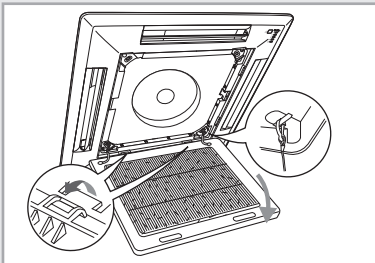
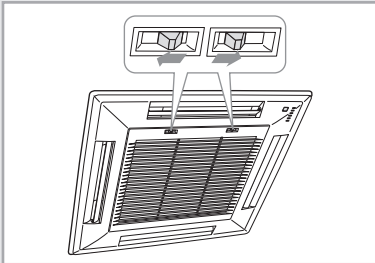

* Das Muster und die Form zu wechseln hängen von dem Modell ab.

4-Weg und mini 4-Weg-Kassette

- 1 Öffnen Sie den vorderen Grill, indem Sie auf Seiten und Mitte drücken.

VORSICHT

Sie müssen beobachtet werden beim Demontieren des Front-Gitters und kontrollieren ob die Sicherheitsklammer installiert. Wenn Sie es nicht gut kontrollieren, das Front-Gitter kann plötzlich herunterfallen und Sie werden verletzt.

- 2 Das Front-Gitter Enternen.
2-1 Die Sicherheitsklammer entfernen.
2-2 Das Front-Gitter etwa 45° öffnen und herausziehen.

- 3 Ziehen Sie die Luftfilter raus.

- 4 Entfernen Sie allen Staub auf den Luftfiltern mit einem Staubsauger oder einer Bürste. Im Fall von ernst angesammelte Staube der Luftfilter in warmen Reinigungsmittel-Wasser legen und senkrecht schütteln.

Bemerkung

Wenn Sie der Bio-Pure Filter installiert haben, dürfen keine Flüssigkeit mit dem Filter Kontakt zu nehmen.

- 5 Nach dem Waschen, lassen Sie ihn in einem Bereich, wo vor Sonnenlicht geschützt wird, gründlich trocken.

- 6 Nach der Reinigung setzen Sie die Luftfilter in den vorderen Grill ein.

- 7 Die Einheit mit einem Staubsauger oder einer Bürste einmal im Monat reinigen.

- 8 Das Front-Gitter und die Sicherheitsklammer wieder installieren.

Bemerkung

Sie können alle 2 Punkte der Innenraumeinheit für die Installation des Front-Gitters und den Sicherheitsklammern nach Ihren Bedarf benutzen.

Bemerkung

Nach der Reinigung der Klimaanlage, die Taste Filter Reset drücken.

Draht-Fernbedienungsapparat





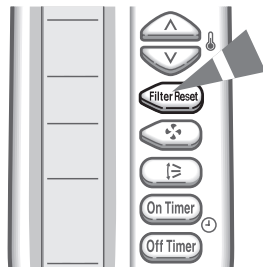
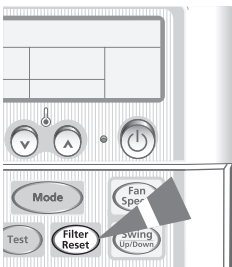

Drahtloser Fernbedienungsapparat (Typ A)

Drahtloser Fernbedienungsapparat (Typ B)



Allgemeine Probleme Lösung

Vor dem Kontakt mit dem Kundendienst, führen Sie die folgenden einfachen Überprüfungen durch. Sie können die nicht notwendige Zeit und Unkosten sparen.

<u>Problem</u>	<u>Beschreibung/Lösung</u>
Die Klimaanlage funktioniert gar nicht.	<ul style="list-style-type: none"> ◆ Überprüfen Sie ob sie eingeschaltet ist und versuchen sie noch einmal. ◆ Überprüfen Sie ob der Hauptschalter ausgeschaltet ist. ◆ Überprüfen Sie ob Off Timer eingestellt ist.
Die Temperatur wird nicht justiert.	<ul style="list-style-type: none"> ◆ Überprüfen Sie ob Sie den Ventilator Modus ausgewählt haben.
Die Klimaanlage funktioniert nicht im Heiz-Modus.	<ul style="list-style-type: none"> ◆ Überprüfen Sie ob die Klimaanlage nur Kühl-Modell ist. ◆ Überprüfen Sie ob die Fernbedienung nur für Kühl-Modell ist.
Die kalte (warme) Luft kommt nicht von der Klimaanlage heraus.	<ul style="list-style-type: none"> ◆ Überprüfen Sie ob die Temperatur höher(niedriger) als aktuelle Temperatur eingestellt ist. ◆ Überprüfen Sie ob Sie den Ventilator Modus ausgewählt haben. Wählen Sie den Kühl-, Heiz-, Auto- oder Trocken Modus aus. ◆ Überprüfen Sie ob das Luft Filter durch Staub blockiert wird. Reinigen Sie das Luft Filter regelmäßig. ◆ Überprüfen Sie ob es die Abdeckung auf dem Außeneinheit oder irgendeinem Hindernis gibt. Beseitigen Sie die Abdeckung oder Hindernis. ◆ Überprüfen Sie ob die Klimaanlage unter dem direkten Sonnenlicht eingestellt ist. ◆ Das Fenster oder die Tür können geöffnet werden. ◆ Überprüfen Sie ob die Klimaanlage gerade jetzt eingeschaltet wird. Es dauert etwa 3 Minuten, um den Raum zu kühlen oder zu erwärmen. ◆ Überprüfen Sie ob der Kältemittelrohr zu lang ist.
Die Ventilator Geschwindigkeit wird nicht justiert.	<ul style="list-style-type: none"> ◆ Im Auto- oder Trocken Modus, wird die Ventilator Geschwindigkeit automatisch ausgewählt.
Die Fernbedienung funktioniert nicht.	<ul style="list-style-type: none"> ◆ Überprüfen Sie ob die Batterie sich entladet. Ersetzen Sie die Batterie. ◆ Überprüfen Sie ob der Fernbedienung Sensor blockiert wird. ◆ Überprüfen Sie ob die Klimaanlage in der Nähe vom starten Licht gesetzt wird.
Die verdrahte Fernbedienung funktioniert nicht.	<ul style="list-style-type: none"> ◆ Überprüfen Sie ob   auf der verdrahten Fernbedienung angezeigt wird. Schalten Sie die Klimaanlage aus und schalten Sie den Hauptschalter ab. Treten Sie mit dem Kundendienst in Verbindung.
Der Timer wird nicht eingestellt.	<ul style="list-style-type: none"> ◆ Überprüfen Sie ob Sie die  Taste nach dem Einstellen der Zeit betätigt haben.
Die Klimaanlage wird nicht mit der verdrahten Fernbedienung ein- oder ausgeschaltet.	<ul style="list-style-type: none"> ◆ Überprüfen Sie ob Sie die verdrahte Fernbedienung für Gruppensteuerung eingestellt haben.
Geruch wird im Raum während des Betriebes durchdrungen.	<ul style="list-style-type: none"> ◆ Überprüfen Sie ob Sie die Klimaanlage in der Rauchzone verwenden oder, ob es einen Geruch gibt. Lüften Sie den Raum oder wählen Sie den Ventilator Modus für 1-2 Stunden aus.
Die Inneneinheit Indikator blitzt.	<ul style="list-style-type: none"> ◆ Betätigen Sie die  Taste, um die Klimaanlage wieder einzuschalten. Schalten Sie den Hauptschalter aus und schalten Sie erneut ein.
Merkwürdiger Ton wird von der Klimaanlage gehört.	<ul style="list-style-type: none"> ◆ Der Ton wird gehört, wenn die Kältemittel Gasströmung abhängig vom Gebrauch der Klimaanlage geändert wird. ◆ Wenn Sie die  Taste betätigen, kann Geräusch von Abflusspumpe innerhalb von der Klimaanlage gehört werden. ◆ Wenn Sie die  Taste betätigen, kann Geräusch gehört werden, dass die Klimaanlage die Luftstromlamelle empfindet.
Wasser tropft vom Außeneinheit Anschlussbereich.	<ul style="list-style-type: none"> ◆ Wasser kann wegen der unterschiedlichen Temperatur bilden.