

polaris
БЫТОВАЯ ТЕХНИКА

Руководство по эксплуатации
Manual instruction

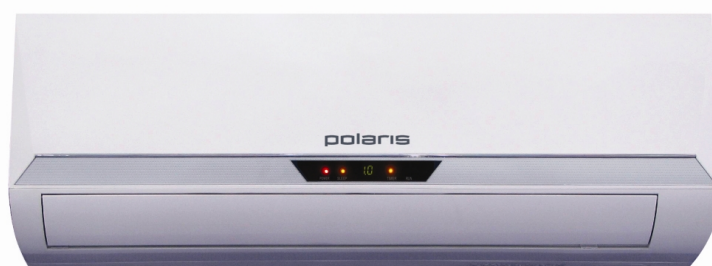

PS-0711Bi, PS-0911Bi, PS-1211Bi
Сплит-система настенного типа
Air conditioner split wall-mounted

Сплит-система настенного типа
POLARIS
Модели: PS-0711Bi, PS-0911Bi, PS-1211Bi.

Инструкция по эксплуатации

Благодарим Вас за выбор продукции, выпускаемой под торговой маркой POLARIS. Наши изделия разработаны в соответствии с высокими требованиями качества, функциональности и дизайна. Мы уверены, что Вы будете довольны приобретением нового изделия нашей фирмы.

Перед началом эксплуатации прибора внимательно прочитайте данную инструкцию, в которой содержится важная информация, касающаяся Вашей безопасности, а также рекомендации по правильному использованию прибора и уходу за ним.

Сохраните инструкцию вместе с гарантийным талоном, кассовым чеком, по возможности, картонной коробкой и упаковочным материалом.

Кондиционер является сложным техническим устройством. В целях сохранения Ваших законных прав и интересов, просьба доверить его установку квалифицированным специалистам. Настоящая "Инструкция по эксплуатации" является универсальной для поставляемых нашей компанией настенных кондиционеров отдельной компоновки. Внешний вид купленного Вами кондиционера может немного отличаться от описания в "Инструкции", однако это не отражается на порядке его эксплуатации и рабочих характеристиках. Просьба внимательно ознакомиться с разделами, относящимися к Вашей модели, и сохранить данную "Инструкцию" в качестве подручного справочного материала.

Оглавление

Указания по безопасности.....	4
Наименования деталей кондиционера	6
Внутренний блок	6
Наружный блок.....	7
Дисплей внутреннего блока	7
Пульт дистанционного управления	8
Дисплей пульта дистанционного управления	9
Использование пульта дистанционного управления.....	10
Комплектация изделия	11
Режимы работы.....	12
Контроль направления воздушного потока.....	12
Режим охлаждения	12
Режим обогрева.....	13
Таймер.....	13
Режим вентилятора.....	14
Режим осушения.....	14
Функция FEEL	15
Функция SLEEP.....	15
Работа в автономном режиме и функция автоматического возобновления работы.....	15
Функция автоматического восстановления работы	15
Работа в автономном режиме.....	16
Руководство по установке кондиционера.....	16
Выбор места установки	16
Внутренний блок	16
Наружный блок.....	16

Схема установки	17
Установка внутреннего блока	17
Крепление установочной плиты	17
Сверление отверстия в стене для трубы	17
Электрические соединения – внутренний блок.....	18
Монтаж труб для циркуляции хладагента	18
Соединение с внутренним блоком.....	19
Дренаж конденсата внутреннего блока	19
Монтаж внутреннего блока.....	19
Монтаж внешнего блока.....	20
Дренаж конденсата наружного блока	20
Электрические соединения	20
Соединение труб.....	20
Выпуск воздуха и влаги из системы	21
Завершающий этап установки	21
Тестирование внутреннего блока.....	21
Тестирование наружного блока	21
Информация для установщика.....	22
Схема электрических соединений	22
Уход и обслуживание	23
Перед началом сезона эксплуатации	23
Внутренний блок	24
Чистка теплообменника.....	24
Техническое обслуживание в крнце сезона.....	24
Сервисное техническое обслуживание.....	24
Устранение неполадок.....	25
Сообщение об ошибках на дисплее	26
Необходимо знать.....	26
Технические характеристики	28
Информация о сертификации	28
Гарантийное обязательство	29

Указания по безопасности

Установку кондиционера должны производить квалифицированные специалисты по послепродажному обслуживанию или из авторизованных сервисных центров.

- Блоки кондиционера нельзя устанавливать рядом с местами возможных утечек горючих газов. При скоплении газа у блока кондиционера может произойти возгорание.
В цепи электропитания следует установить устройство защитного отключения (УЗО). Обратитесь за советом к квалифицированному специалисту.
- Необходимо обеспечить надлежащее заземление кондиционера. Провод заземления кондиционера должен быть прочно соединен с клеммой заземления источника электропитания. Отсутствие надежного заземления может привести к поражению электрическим током и другим опасным последствиям.
- Использование прибора детьми и людьми с ограниченными способностями возможно только под непосредственным наблюдением и контролем
- Категорически запрещается выключать кондиционер, непосредственно вынимая вилку из розетки. Это может привести к поражению электрическим током или возгоранию.
- Нельзя использовать промежуточные соединения при подключении кондиционера к источнику электропитания. Категорически запрещается использовать удлинители. Также запрещается подсоединять другие электроприборы к предназначенному для кондиционера сетевому выводу. Неправильное сетевое подключение может привести к поражению электрическим током перегреву, возгоранию и другим опасным последствиям.
- Нельзя сдавливать, растягивать, нагревать шнур электропитания. Линия электропитания не должна иметь повреждений или несанкционированных изменений. Это может привести к поражению электрическим током, перегреву, возгоранию и пр. Если линия электропитания кондиционера повреждена или по каким-либо причинам нуждается в замене, работы должны быть выполнены уполномоченными специалистами по сервисному обслуживанию.
- Нельзя включать вилку в электрическую розетку мокрыми руками. Это может привести к поражению электрическим током
- Вилка шнура электропитания не должна иметь загрязнений, и должна быть полностью вставлена в розетку. Наличие пыли на вилке или неплотный контакт могут привести к поражению электрическим током или возгоранию.
- Категорически запрещается использовать плавкие предохранители с иным номиналом или провода из других металлов. Использование вместо плавких предохранителей металлических (медных) перемычек может привести к поломке кондиционера или возгоранию.

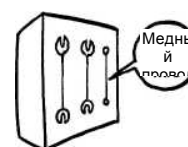
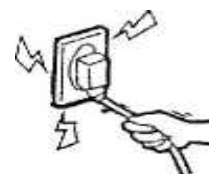
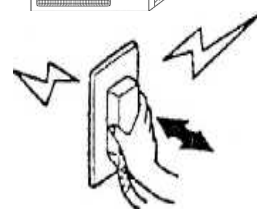
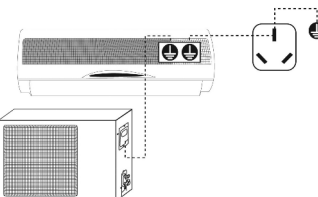
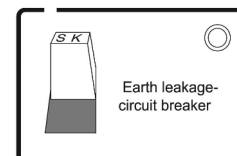

- Старайтесь не допускать попадания в кондиционируемое помещение теплого воздуха и солнечного света. Во время работы кондиционера в режиме охлаждения окна рекомендуется прикрывать шторами или жалюзи.
- Во время работы кондиционера в режиме охлаждения рекомендуется свести к минимуму использование источников тепла. Переместите нагревательные приборы в другое помещение.
- Не следует использовать в кондиционируемом помещении устройства, основанные на сжигании топлива. Сгорание топлива может быть неполным.
- Запрещается распылять инсектициды, краски и иные горючие вещества на кондиционер, либо в непосредственной близости от него. Это может привести к возгоранию.
- При необходимости использования кондиционера и устройств, основанных на сжигании топлива, в одном помещении, помещение необходимо периодически проветривать. При плохой вентиляции может образоваться недостаток кислорода и иные опасные последствия.
- Перед началом обслуживания кондиционера его необходимо предварительно отключить от сети. Категорически запрещается протирать блоки кондиционера при вращении лопастей вентилятора.
- Запрещается вставлять какие-либо предметы в жалюзи кондиционера. Если вентилятор работает на высокой скорости, это может привести к травмам.
- Необходимо отрегулировать направление потока воздуха от кондиционера. Правильная установка вертикальных и горизонтальных направляющих воздушного потока обеспечит равномерную температуру воздуха по всему помещению.
- Не следует долгое время находиться под струей холодного воздуха. Это может вызвать дискомфорт, чреватый отрицательными последствиями для здоровья.
- Запрещается мыть кондиционер водой. Это может привести к поражению электрическим током.
- Запрещается прислоняться к кондиционеру, навешивать или складывать на него какие-либо предметы. Это может вызвать падение блока кондиционера, чреватое выходом его из строя или травмами.
- Убедитесь в надежности конструкций крепления блоков кондиционера. В случае повреждения крепежных элементов их необходимо немедленно восстановить – во избежание падения блока кондиционера, которое может нанести серьезные травмы или иной ущерб.
- Запрещается сидеть на наружном блоке кондиционера или ставить на него какие-либо предметы. Падение блока кондиционера или установленных на нем предметов может привести к травмам и иным тяжелым последствиям.

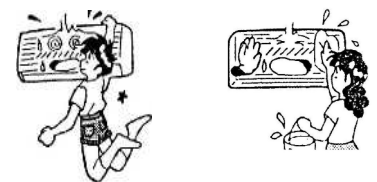
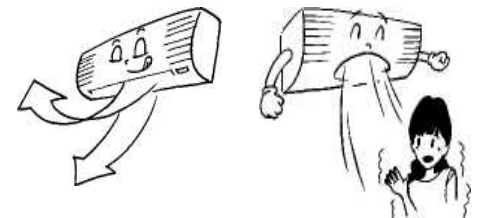
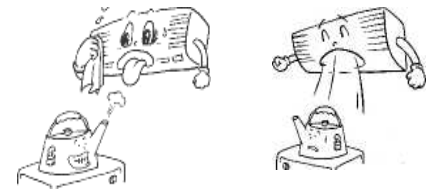

- Запрещается использовать следующие вещества для ухода за кондиционером: вода, бензин, растворители красок, бензол, полировальные составы, и пр.

Применение этих веществ может вызвать деформацию или образование царапин на поверхности корпуса.

- При длительных перерывах в эксплуатации кондиционер следует отключить от сети, вынув из розетки вилку электропитания. Отсоединив шнур электропитания, убедитесь в том, что переключатель кондиционера находится в положении "выключено".



НАИМЕНОВАНИЕ ДЕТАЛЕЙ КОНДИЦИОНЕРА

Ниже приведены рисунки внутреннего и наружного блока кондиционера. Приведенные рисунки лишь в общих чертах соответствуют прибору. Внешний вид приобретенного прибора и его частей может отличаться. Подробности даны в последующих инструкциях.

ВНУТРЕННИЙ БЛОК

1. Передняя панель
2. Фильтр
3. Дополнительный фильтр (если установлен)
4. Светодиодный дисплей
5. Приемник сигнала
6. Крышка клеммной колодки
7. Ионизатор
8. Дефлекторы
9. Аварийная кнопка
10. Паспортная табличка внутреннего блока
11. Заслонка направления потока воздуха
12. Пульт управления

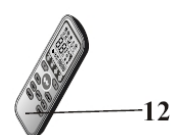
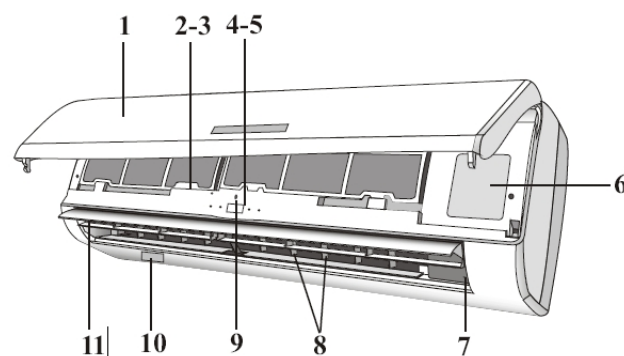

НАРУЖНЫЙ БЛОК

13. Решетка выхода воздуха
14. Паспортная табличка наружного блока
15. Крышка
16. Вентиль для газа
17. Вентиль для жидкости

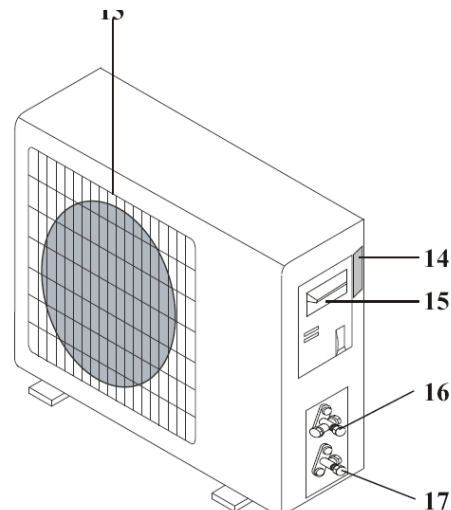

Технические данные кондиционера находятся на паспортных табличках внутреннего и внешнего блоков.

Пульт управления предназначен для более простого и быстрого пользования кондиционером.

ДИСПЛЕЙ ВНУТРЕННЕГО БЛОКА

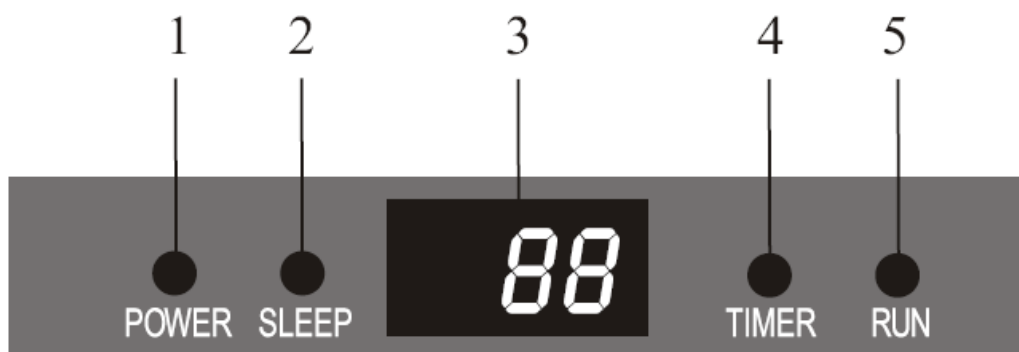

№	Индикатор		Назначение индикатора
1	Индикатор питания	POWER	Показывает, подключено ли питание к кондиционеру
2	Индикатор режима сна	SLEEP	Показывает, включена ли функция «режим сна»
3	Дисплей температуры (при наличии)	88	Показывает установленную температуру по Цельсию или Фаренгейту
4	Таймер	TIMER	Индикатор работы таймера
5	Индикатор рабочего режима	RUN	Показывает, находится ли блок в рабочем режиме

ПУЛЬТ ДИСТАНЦИОННОГО УПРАВЛЕНИЯ (ПДУ)

№	Кнопка	Назначение
1	▲	Увеличение температуры или времени на одну единицу
2	▼	Уменьшение температуры или времени на одну единицу
3	ON/OFF	Включение / выключение кондиционера
4	FAN SPEED	Выбор скорости вентилятора: автоматическая / низкая / средняя/ высокая
5	TIMER	Установка автоматического включения / выключения
6	SLEEP	Активация режима сна
7	ECO (Экономичный режим)	При нажатии кнопки в режиме охлаждения температура возрастет на 2 градуса (по сравнению с установленной). При нажатии этой кнопки в режиме обогрева температура снизится на 2 градуса (по сравнению с установленной температурой)
8	MODE	Выбор режима работы
9	SUPER	При нажатии этой кнопки в режиме охлаждения прибор будет поддерживать самую низкую возможную температуру – 16 градусов по Цельсию. При нажатии этой кнопки в режиме обогрева прибор будет поддерживать самую высокую возможную температуру – 31 °C
10	SWING	Включение или выключение поворота заслонки
11	RESET	Перезагрузка пульта управления
12	DISPLAY	Включение / Выключение дисплея
13	HEALTHY	Включение / выключение оздоровительного режима. С помощью данной кнопки осуществляется контроль ионизатора
14	ANTI-MILDEW	Активация функции анти-плесень

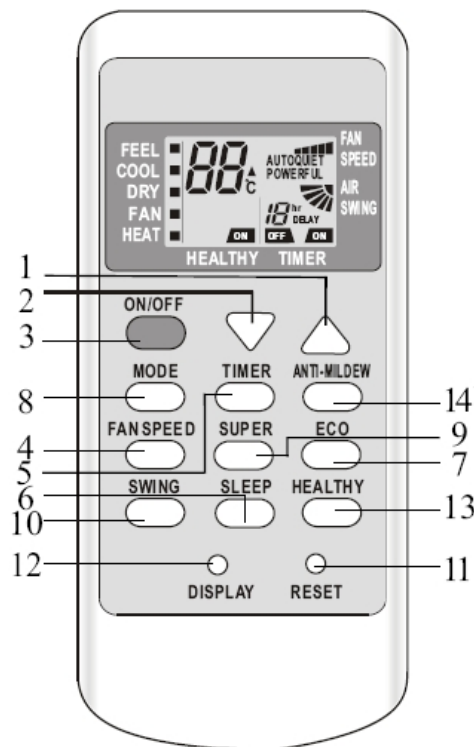

Дисплей пульта дистанционного управления

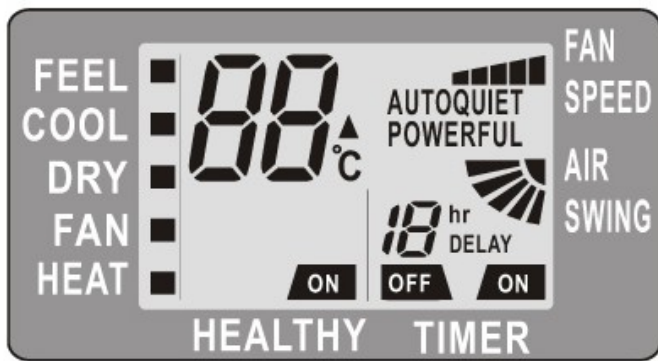

Значения символов жидкокристаллического экрана

№	Символ	Значение
1	FEEL ■	Индикатор автоматического режима
2	COOL ■	Индикатор охлаждения
3	DRY ■	Индикатор осушения
4	FAN ■	Индикатор «работа только вентилятора»
5	HEAT ■	Индикатор обогрева
6	▲	Индикатор получения сигнала
7	OFF TIMER	Индикатор выключения таймера
8	ON TIMER	Индикатор включения таймера
9	■ ■	Индикатор низкой скорости вентилятора
10	■ ■ ■	Индикатор средней скорости вентилятора
11	■ ■ ■ ■	Индикатор высокой скорости вентилятора
12	AUTOQUIET	Индикатор режима сна
13	POWERFUL	Индикатор SUPER (максимально)
14	■ ■ ■ ■	Индикатор вращения заслонок
15	ON HEALTHY	Индикатор оздоровительного режима

ИСПОЛЬЗОВАНИЕ ПУЛЬТА ДУ

Порядок установки и замены батареек

- Ориентировочный срок службы батареек должен быть указан на их корпусе. Он может быть короче, в зависимости от даты изготовления. Однако, батарейка может быть в рабочем состоянии и по истечении ее номинального срока службы.
- Снимите крышку с батарейного отсека, сдвинув ее в направлении, указанном стрелкой.
- Вставьте новые батарейки, соблюдая полярность.
- Закройте батарейный отсек крышкой, сдвинув ее на прежнее место.

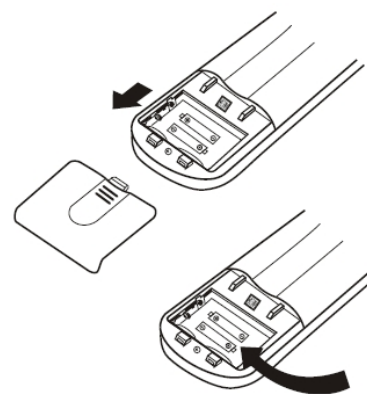

Используйте 2 батарейки типа LRO 3 AAA на 1.5В («мизинчиковые»).

Не используйте аккумуляторные батарейки. Старые батарейки заменяются новыми при снижении яркости дисплея или если внутренний блок не подает ответного сигнала.

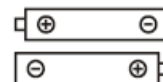

 **Внимание:** Использованные батарейки должны утилизироваться в соответствии с нормами страны использования.

- При первичной установке или смене батареек ПДУ обратите внимание на двухрядный переключатель, расположенный под задней крышкой.
-

Положение двухрядного переключателя	Значение
°C	Дисплей настроен на шкалу Цельсия
°F	Дисплей настроен на шкалу Фаренгейта
Cool	Пульт настроен на режим охлаждения
Heat	Пульт настроен на режим обогрева

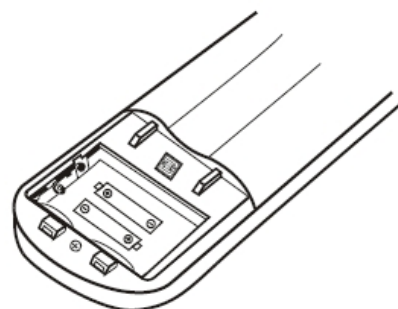

ВНИМАНИЕ: После настройки положения переключателя батарейки следует вынуть и вновь совершить описанные выше действия.

- При первичной установке или смене батареек следует настроить ПДУ: как только установка батареек окончена символы **COOL** ■ (охлаждение) и **HEAT** ■ начнут мигать. При нажатии любой кнопки во время появления на экране иконки режима охлаждения ПДУ настраивается только режим № «только охлаждение», При нажатии любой кнопки во время появления на экране иконки режима обогрева ПДУ настраивается на режим обогрева.



- Если вы не используете пульт ДУ в течение продолжительного периода, выньте батареи для предотвращения утечки электролита и поломки устройства.

Примечание: Нельзя использовать старую батарейку вместе с новой.

Ориентировочный срок службы батарей составляет от 6 до 12 месяцев. В случае более длительного периода эксплуатации или при использовании несертифицированных батарей возможна утечка электролита, способного вывести из строя пульт ДУ.

Использование ПДУ

- Направьте пульт дистанционного управления на кондиционер и нажмите кнопку ON/OFF. С помощью кнопки "MODE" выберите один из следующих режимов: автоматический (auto), охлаждение (cool), осушение (dry), обогрев (heat), вентиляция (fan).
- Направляйте ПДУ на кондиционер.
- Между ПДУ и приемником сигнала кондиционера не должно быть никаких лишних предметов.
- Не оставляйте ПДУ под прямыми солнечными лучами.
- Храните ПДУ на расстоянии не менее 1 м от телевизора и других электроприборов.



Комплектация изделия

- Внутренний блок с монтажной пластиной
- Наружный блок
- Сетевой кабель
- Пульт ДУ
- Руководство по эксплуатации
- Гарантийный талон
- Список сервисных центров

РЕЖИМЫ РАБОТЫ

Кондиционер предназначен для создания комфортной для людей температуры в помещении. Кондиционер может охлаждать и осушать воздух, а также обогревать (в моделях, оснащенных тепловым насосом), работая полностью автоматически.

Воздух попадает внутрь кондиционера с помощью вентилятора через решетку передней панели и проходит через фильтр, очищаясь от загрязнений. Затем воздух направляется в теплообменник, где он охлаждается и осушается, либо нагревается.

Излишки тепла помещения направляются на улицу.

По окончании цикла вентилятор нагнетает в комнату свежий воздух, направление струи воздуха регулируется заслонками, которые двигаются вверх и вниз и которые можно вручную сдвинуть влево или вправо с помощью вертикальных дефлекторов.

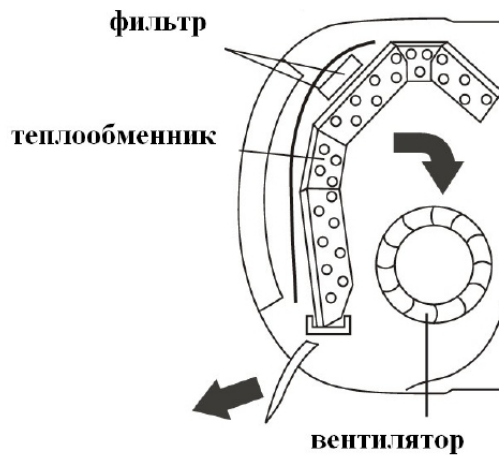

Контроль направления воздушного потока

 Выходящий воздушный поток равномерно распределяется по помещению. Можно выбрать оптимальное направление воздушного потока. Кнопка «SWING» (направление) приводит в действие заслонки и воздушный поток направляется вверх или вниз.

Для того, чтобы обеспечить равномерное распределение воздушного потока по комнате:

- в режиме охлаждения расположите заслонки горизонтально;
- в режиме нагрева разверните заслонки вверх, так как теплый воздух поднимается.
- Положение дефлекторов, находящихся под заслонками можно настроить вручную. С помощью дефлекторов воздух можно направить влево или вправо.

ВНИМАНИЕ: Изменение положения дефлекторов производить только при выключенном приборе.

ОСТОРОЖНО! Никогда не пытайтесь настроить вручную положение заслонок, поскольку это может привести к повреждению сложного и хрупкого механизма.

ОПАСНО! Не вставляйте пальцы или какие-либо предметы в воздуховыпускное отверстие! Лопасты вентилятора, вращающиеся на большой скорости, могут привести к травме!



 **направление воздуха**

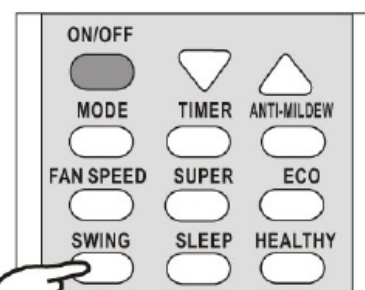

Режим охлаждения

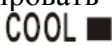
 Функция охлаждения позволяет кондиционеру охлаждать комнату и, в то же время, уменьшает влажность воздуха. Чтобы активировать функцию охлаждения, держите нажатой кнопку MODE до появления на экране символа .

Режим охлаждения активируется нажатием кнопок со стрелками (1), с их помощью устанавливается температура, более низкая чем в помещении.

Для более успешной работы кондиционера, настройте температуру (1), скорость (2), направление воздушного потока (3) нажатием соответствующих кнопок.

охлаждение

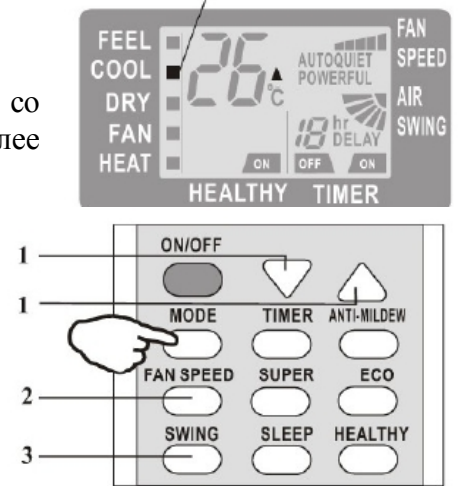

Режим обогрева

HEAT ■ Функция обогрева позволяет кондиционеру нагревать воздух. Чтобы активировать функцию обогрева держите нажатой кнопку MODE до появления на экране символа HEAT ■.

Режим обогрева активируется нажатием кнопок со стрелками, с их помощью устанавливается температура, более высокая чем в помещении.

Для более успешной работы кондиционера, настройте температуру (1), скорость (2), направление воздушного потока (3) нажатием соответствующих кнопок.

нагревание

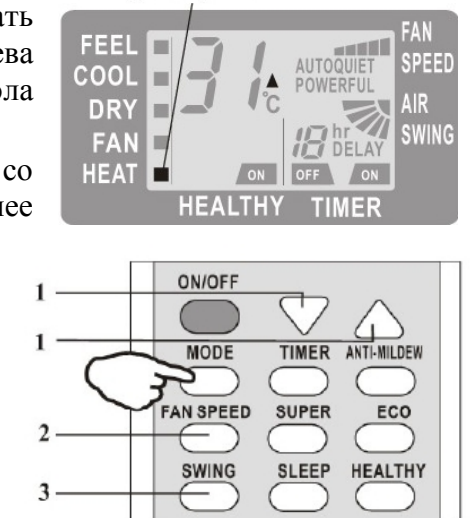

Таймер (Таймер включен)

ON **TIMER** ON Используется для автоматического включения кондиционера. Запрограммировать время включения можно только при выключенном приборе.

Нажмите кнопку TIMER, установите нужную температуру нажатием кнопок со стрелками (1), снова нажмите кнопку TIMER, задайте требуемое время с помощью кнопок со стрелками. Нажимайте кнопки со стрелками до тех пор, пока на экране не появится значение временного промежутка, соответствующего времени от момента установки таймера до желаемого момента начала работы кондиционера.

ВАЖНО!

До установки желаемого времени включения прибора, настройте желаемый режим включения с помощью кнопки MODE (2) и скорость вентилятора с помощью кнопки FAN SPEED (3). Выключите кондиционер (с помощью кнопки ON/OFF).

Примечание:

- Чтобы отменить установленную функцию, нужно еще раз нажать кнопку TIMER.
- При отключении электроэнергии требуется заново установить таймер.

Таймер

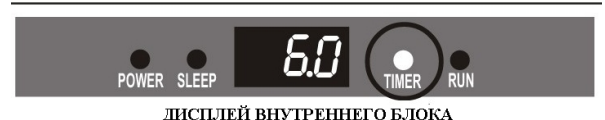
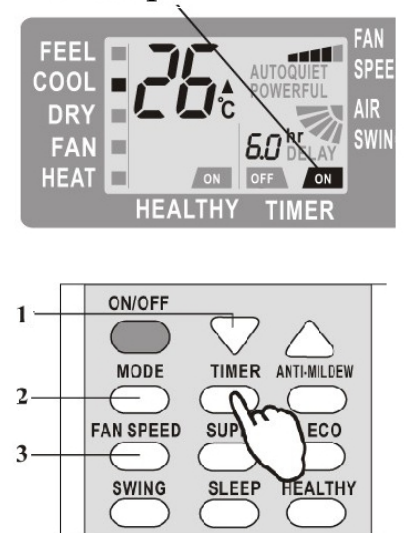

ДИСПЛЕЙ ВНУТРЕННЕГО БЛОКА

Таймер (Таймер выключен)



Используется для автоматического выключения кондиционера. Запрограммировать время включения можно только при включенном приборе.

Нажмите кнопку **TIMER**, установите нужную температуру нажатием кнопок со стрелками (1), снова нажмите кнопку **TIMER**, задайте требуемое время с помощью кнопок со стрелками. Нажимайте кнопки со стрелками до тех пор, пока на экране не появится значение временного промежутка, соответствующего времени от момента установки таймера до желаемого момента завершения работы кондиционера.

Примечание:

- Чтобы отменить установленную функцию, нужно еще раз нажать кнопку **TIMER**.
- При отключении электроэнергии требуется заново установить таймер.
- Когда время установлено верно, функция таймера может быть задана с шагом в полчаса.

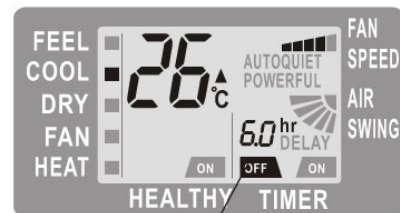

OFF
Таймер

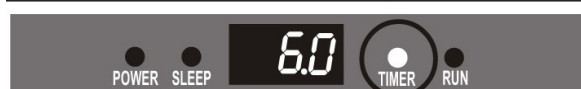
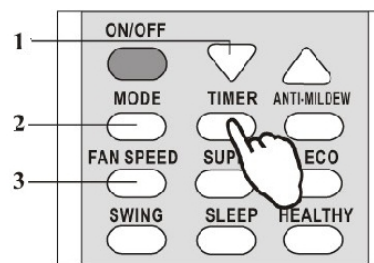

ДИСПЛЕЙ ВНУТРЕННЕГО БЛОКА

Режим вентилятора



При работе в режиме вентилятора кондиционер просто вентилирует помещение. Для установки режима вентилятора **FAN**, нажмите кнопку **MODE** до появления на дисплее символа **FAN**.

При нажатии кнопки **FAN SPEED** скорость вращения вентилятора меняется в такой последовательности: низкая / средняя / высокая / автоматическая.

В памяти кондиционера сохраняется скорость, которая была установлена в предыдущих режимах работы.

В автоматическом режиме кондиционер самостоятельно выбирает скорость вращения вентилятора и режим работы (охлаждение или обогревание).

ВЕНТИЛЯТОР

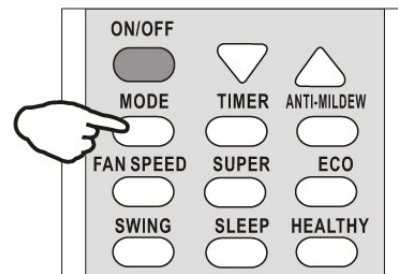
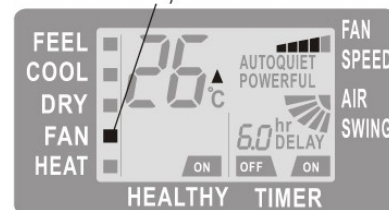

Осушение

Режим осушения



С помощью этой функции понижается влажность воздуха, и создаются более комфортные условия. Для установки режима осушения, нажмите кнопку **MODE** до появления на экране символа **DRY**.

Функция автоматически изменяет циклы охлаждения и вентилирования.

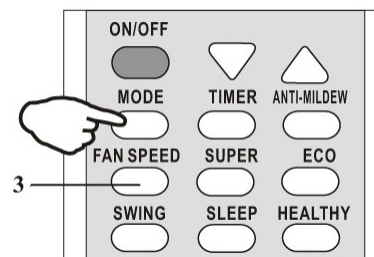
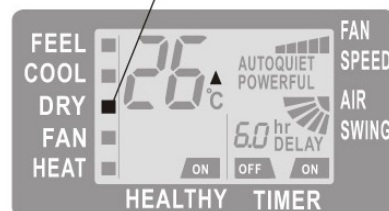

Режим FEEL

Автоматический режим



Для включения автоматического режима работы, держите нажатой кнопку MODE на ПДУ до появления на дисплее символа FEEL ■.

В данном режиме скорость вентилятора и температура задаются автоматически, в соответствии с температурой помещения (анализ воздуха осуществляется датчиком, расположенным во внутреннем блоке) для создания наиболее комфортных условий.

t среды	Режим работы кондиционера	Автоматическая t
< 20 °C	Обогрев (для кондиционеров, оснащенных тепловым насосом)	23 °C
20 °- 26 °C	Осушение	18 °C
>26 °C	Охлаждение	23 °C

Для оптимизации работы кондиционера, настройте температуру (+/-2 градуса C) (1), скорость (2) и направление воздушного потока (3), нажимая указанные кнопки.



Функция SLEEP

Для активации режима сна нажмите кнопку SLEEP на ПДУ до появления на дисплее символа AUTO QUIET.

AUTO QUIET.

Функция "режим сна" автоматически настраивает температуру в помещении для создания комфортных условий для сна. В режиме охлаждения или осушения, установленная температура будет автоматически подниматься на 1 градус C каждые 60 минут. Всего температура поднимется на 2 градуса C за 2 часа.

В режиме обогрева установленная температура будет постепенно понижаться и снизится на 2 градуса C в течении первых 2 часов работы.

После 10 часов работы в режиме сна кондиционер автоматически отключается.

режим сна

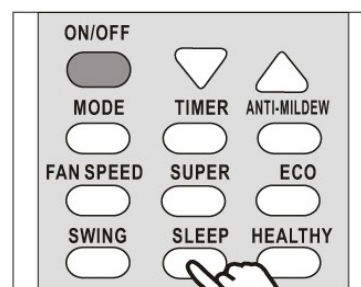

ДИСПЛЕЙ ВНУТРЕННЕГО БЛОКА

РАБОТА В АВАРИЙНОМ РЕЖИМЕ И ФУНКЦИЯ АВТОМАТИЧЕСКОГО ВОЗОБНОВЛЕНИЯ РАБОТЫ

Функция автоматического восстановления работы

Производитель предусмотрел функцию автоматического возобновления работы прибора. Данная функция позволяет кондиционеру сохранять действующие настройки после отключения электроэнергии или падения напряжения в сети. Чтобы отключить функцию автоматического восстановления работы нужно:

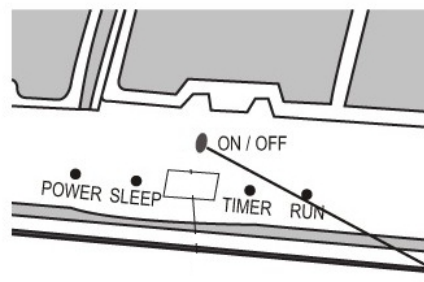

Аварийная кнопка

1. Выключите кондиционер и отключите его от сети.
2. Включая прибор в сеть, держите нажатой аварийную кнопку.
3. Держите нажатой аварийную кнопку не менее 10 секунд, пока не услышите четыре коротких гудка. Это означает, что функция автоматического восстановления работы отключена.

Чтобы включить функцию автоматического восстановления работы совершайте аналогичные действия, пока не услышите три коротких гудка.

Работа в аварийном режиме

Если пульт дистанционного управления потерян, совершите следующие действия: Поднимите переднюю панель, чтобы достичь аварийной кнопки кондиционера.

1. При однократном нажатии аварийной кнопки (один гудок) кондиционер будет работать в режиме усиленного охлаждения.
2. При двукратном нажатии аварийной кнопки (два гудка) кондиционер будет работать в режиме усиленного обогрева.
3. Чтобы отключить блок, нажмите кнопку еще раз (один долгий гудок). После 30 минут работы в усиленном режиме, кондиционер переходит в автоматический режим работы. Автоматический режим описан на странице 15.

Внимание: аварийная кнопка в некоторых моделях располагается в правой части блока под передней панелью.

Внешний вид и расположение аварийной кнопки у разных моделей может отличаться, но её назначение одинаков.

Примечание: внешнее статическое давление тепловых насосов у всех моделей равно 0 Па.

РУКОВОДСТВО ПО УСТАНОВКЕ КОНДИЦИОНЕРА

Выбор места установки

ВНУТРЕННИЙ БЛОК

- Установите внутренний блок кондиционера на надежную стену, которая не подвергается вибрациям.
- Отверстия впуска и выпуска воздуха не должны быть чем-либо заслонены: воздух должен свободно распространяться по комнате.
- Не устанавливайте блок рядом с источником тепла, пара или воспламеняющегося газа.
- Устанавливайте прибор рядом с электрической розеткой или отдельной цепью.
- Не устанавливайте прибор в месте, где он будет подвержен воздействию прямых солнечных лучей.
- Устанавливайте кондиционер таким образом, чтобы расстояние между внутренним и наружным блоком было минимальным.
- Устанавливайте прибор так, чтобы можно было осуществлять слив воды.
- Регулярно проверяйте корректную работу прибора. Оставьте расстояние между прибором и стеной или потолком, как показано на рисунке.
- Установите внутренний блок так, чтобы фильтр был в зоне легкой досягаемости.

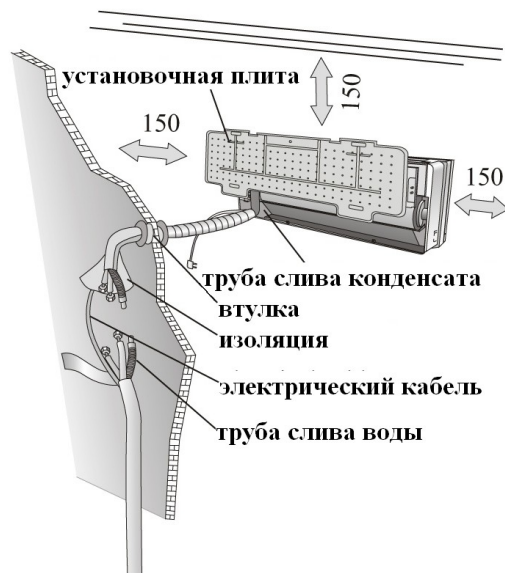

НАРУЖНЫЙ БЛОК

- Не устанавливайте наружный блок рядом с источниками тепла, пара или воспламеняющегося газа.

- Не устанавливайте блок в слишком ветреных или пыльных местах.
- Не устанавливайте блок там, где ходят люди. Выберите место, где выхлоп воздуха и шум не будет мешать соседям.
- Избегайте установки блока там, где он будет подвержен воздействию прямых солнечных лучей (в противном случае используйте дополнительную защиту прибора, которая, однако, не должна препятствовать свободному впуску и выпуску воздуха).
- Оставьте расстояние между прибором и какими-либо объектами, как показано на рисунке, чтобы обеспечить свободную циркуляцию воздуха.
- Подберите для наружного блока устойчивое и безопасное место.
- Если наружный блок вибрирует во время работы, подложите под него резиновую подкладку.



Схема установки

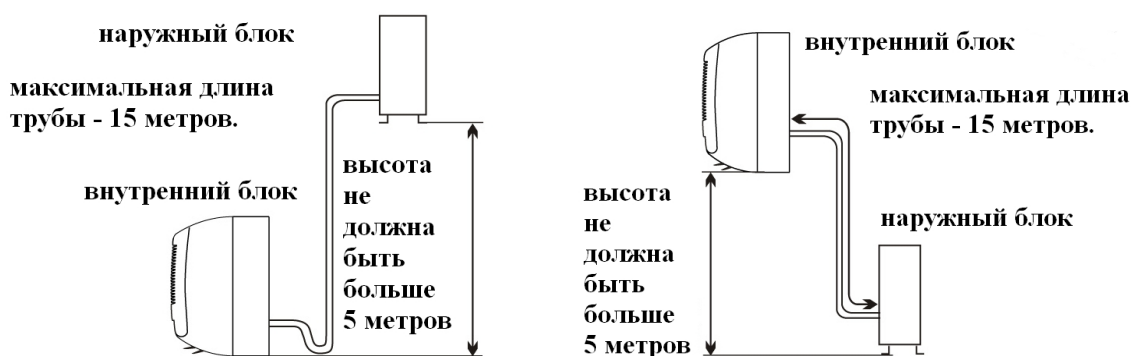

ВНИМАНИЕ! Установка кондиционера может осуществляться только специалистами. Покупатель должен удостовериться в наличии у компании по установке специалиста соответствующей квалификации и опыта.

Установка внутреннего блока

Перед началом установки решите, где будут располагаться внутренний и наружный блоки, учитывая так же и расстояния, которые следует оставить между кондиционером и стеной, потолком и любыми предметами.



Внутренний блок устанавливается непосредственно в желаемой комнате. Избегайте установки внутреннего блока в коридорах и проходных помещениях.

Внутренний блок устанавливается на высоте не менее 2.5 метров от пола.

Для установки необходимо:

Крепление установочной плиты:

1. С помощью нивелира обеспечьте точную горизонтальность и вертикальность осей установочной плиты.
2. Просверлите в стене отверстия.

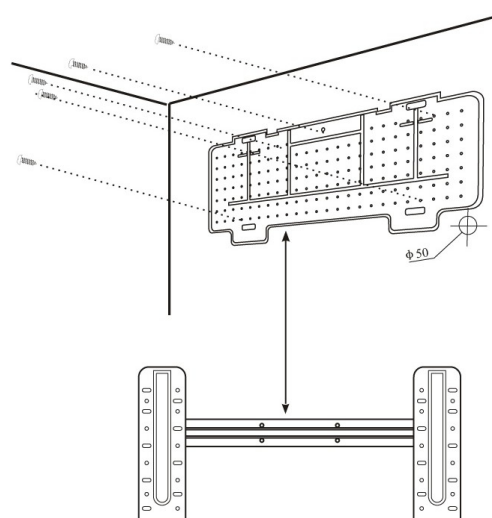

3. Вставьте в отверстия пластиковые анкеры.
4. С помощью крестообразных винтов (саморезов) закрепите установочный щит на стене.
5. Проверьте надежность крепления установочной плиты.

Примечание: форма установочной плиты может отличаться от представленной на рисунке, но установка производится аналогично

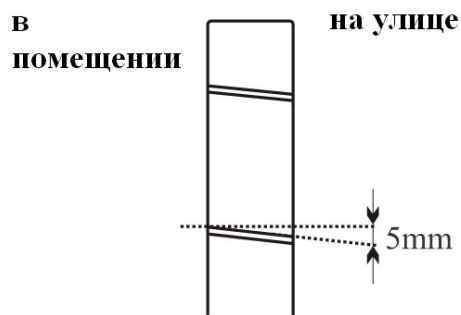

Сверление отверстия в стене для трубы

1. Выберите место в стене для сверления отверстия для трубы (при необходимости), учитывая расположение установочной плиты.
2. Вставьте гибкий фланец в отверстие в стене для поддержания его чистоты и сохранности.

Отверстие должно иметь легкий наклон наружу.

Примечание: сливная труба также должна иметь наклон наружу чтобы избежать протекания.

Электрические соединения – внутренний блок

1. Поднимите переднюю панель
2. Снимите крышку, как показано на рисунке (отвинтив винт или сломав крючки).
3. Схема электрических соединений дается на правой части блока под передней панелью.
4. Соедините кабеля с клеммой с винтовым креплением, в соответствии с номерами, соблюдая правила техники безопасности.
5. Кабель, соединяющий внутренний и наружный блоки, должен быть для наружного использования.
6. Розетка должна находиться в зоне досягаемости, чтобы при необходимости прибор можно было отключить от сети.
7. Следует обеспечить надежное заземление.
8. Если силовой кабель поврежден, обратитесь в сервисный центр за предоставлением замены.
9. Неправильное подсоединение проводов может привести к сбоям в работе кондиционера и выводу из строя его рабочих элементов.

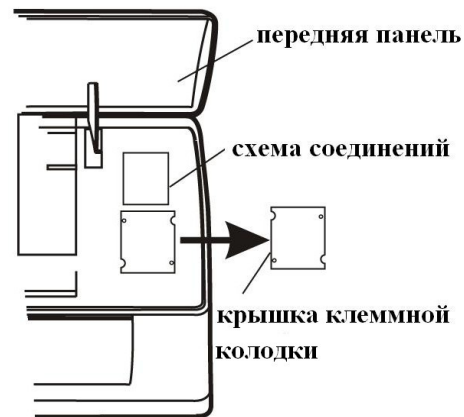

Примечание: кабели подсоединены к главной печатной плате внутреннего блока производителем, в соответствии с моделью кондиционера без клеммной колодки.

Монтаж труб для циркуляции хладагента

Трубы могут идти в одном из направлений, обозначенном цифрами на рисунке. Если труба идет в направлении 1 или 3, сделайте резак прорез в желобке со стороны внутреннего блока. Ведите трубы по направлению к отверстию в стене и свяжите вместе с помощью изолянты медные трубы, сливную трубу и электрического кабеля. Сливная труба должна при этом располагаться внизу, чтобы вода могла свободно стекать.

Соединение труб

- Не снимайте с трубы колпачок перед монтажом, чтобы избежать попадания внутрь влаги или загрязнений.

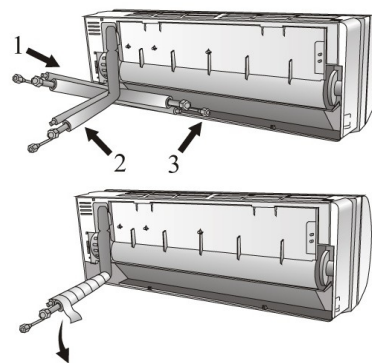

- Если труба часто подвергается сгибанию или растяжению, она утратит свою гибкость. Не следует сгибать трубу более трех раз в одном месте.
- Разворачивайте свернутую трубу, осторожно распрямляя ее, как показано на рисунке.

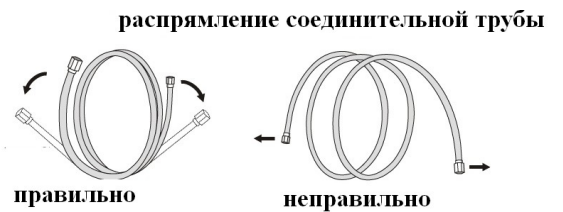

добавление удлинения к катушечной трубе



гаечный ключ с ограничением по крутящему моменту

Соединение с внутренним блоком

1. Удалите колпачок с трубы внутреннего блока (проверьте, чтобы внутрь не попали загрязнения).
2. Вставьте конусную гайку и установите фланец на самый конец соединительной трубы.
3. Закрепите соединение с помощью двух гаечных ключей, работая в противоположных направлениях.

Дренаж конденсата внутреннего блока

Дренаж конденсата внутреннего блока необходим для успешного монтажа.

1. Установите сливной шланг под трубой, стараясь не создавать сифон.
2. Сливной шланг должен быть наклонен для обеспечения слива.
3. Не сгибайте сливной шланг, не оставляйте его висеть, не сворачивайте и не опускайте его конец в воду. Если к сливному шлангу добавлено удлинение, удостоверьтесь, место соединения обмотано изоляцией.
4. Если трубы идут вправо, электрический кабель и сливной шланг должны быть обмотаны изоляцией и прикреплены в задней части блока к трубам.

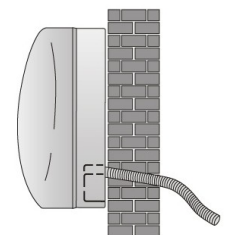

правильно

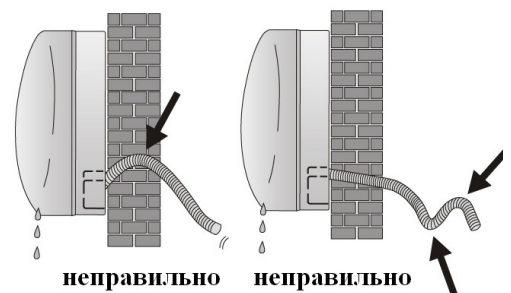

- 1) Вставьте соединение труб в соответствующее отверстие
- 2) Нажмите, чтобы присоединить трубы к основанию.

Монтаж внутреннего блока

После монтажа труб, произведенного в соответствии с инструкциями, проведите соединительные кабели. Затем установите сливную трубу. Затем обмотайте трубу, кабеля и сливную трубу изолирующим материалом.

1. Подготовьте трубы, кабели и сливной шланг.
2. Обмотайте соединительные части труб изоляцией, защитив сверху виниловой плёнкой.
3. Проведите связанные трубы, кабеля и сливную трубу через отверстие в стене и надежно закрепите внутренний блок на верхней части установочной плиты.
4. Плотно прижмите нижнюю часть внутреннего блока к установочной плите.



установочная плита

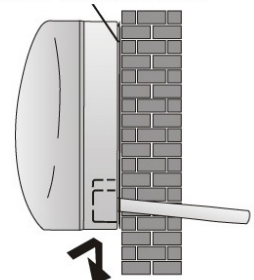

Монтаж внешнего блока

Внешний блок должен быть установлен на крепкую и надежную стену и закреплен.

Перед присоединением труб и кабелей следует: выбрать оптимальное расположение на стене, предусмотрев пространство для удобства технического обслуживания.

Прикрутите кронштейн к стене с помощью анкеров, подбор которых зависит от типа стены.

Используйте большее количество анкеров, чем обычно требуется для такого веса, чтобы избежать вибрирования в ходе работы и чтобы обеспечить надежное крепление кондиционера надолго.

Блок должен быть установлен в соответствии с ограничениями и правилами Вашей страны.

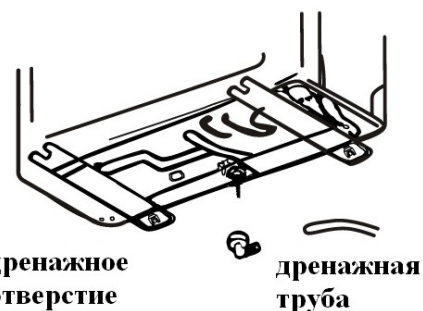

Дренаж конденсата наружного блока (только для моделей с тепловым насосом)

Конденсат и лёд, образовавшийся во внешнем блоке, может быть выведен через сливную трубу.

1. Дренажное отверстие должно находиться в 25 миллиметровом отверстии блока, как показано на рисунке.
2. Соедините сливную трубу и сливное отверстие. Позаботьтесь о том, чтобы вода сливалась в подходящее для этого место.

Электрические соединения

1. Снимите крышку.
2. Подсоедините провода кабеля к клеммной табличке, используя ту же нумерацию, что и во внутреннем блоке.
3. Для наладки электрических соединений изучите электрическую схему на задней поверхности крышки.
4. Зафиксируйте кабели тросовым зажимом.
5. Обеспечьте надежное заземление.
6. Закройте крышку.



Соединение труб

Вверните конусные гайки в наружный блок, выполняя ту же последовательность действий, что и для внутреннего блока.

Чтобы избежать протечки, обратите внимание на следующие моменты:

1. Затяните конусные гайки с помощью двух ключей. Старайтесь не повредить трубы.
2. Если вращающийся момент недостаточно затянут, может возникнуть протечка. При чрезмерном затягивании вращающегося момента также вероятна протечка, поскольку фланец может быть поврежден.
3. Наиболее надежное крепление обеспечивается с помощью использования ключа с ограничением по крутящему моменту и нераздвижного гаечного ключа.

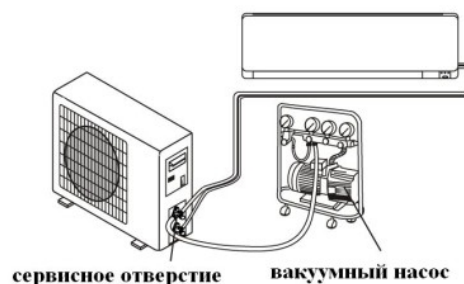
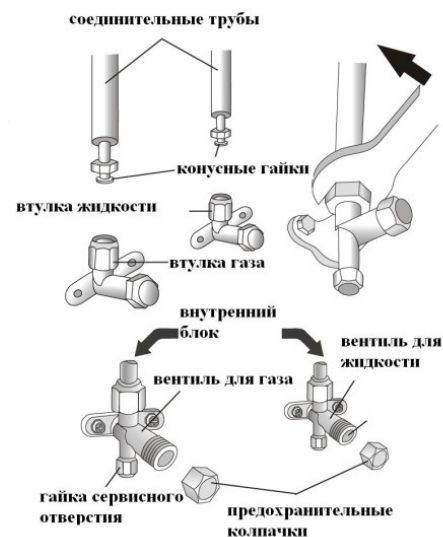

Выпуск воздуха и влаги из системы

Накопление воздуха и влаги в цепи хладагента приводит к неполадкам компрессора. Соединив внутренний и наружный блоки, устраните воздух и влагу из цепи хладагента с помощью вакуумного насоса.

- (1) Открутите и снимите колпачки с двухсторонних и трехсторонних вентилях.
- (2) Открутите и снимите колпачки с сервисного отверстия.
- (3) Подсоедините шланг вакуумного насоса к сервисному отверстию.
- (4) Работайте вакуумным насосом 10-15 минут до достижения абсолютного вакуума (10 мм ртутного столба).
- (5) Продолжая работать вакуумным насосом, закрутите в месте соединения ручку низкого давления вакуумного насоса. Остановите вакуумный насос.
- (6) Приоткройте на 1/4 оборота двухсторонний вентиль и закройте его через 10 секунд. Проверьте все соединения деталей на предмет подтекания с помощью жидкого мыла или электронного прибора для определения протечки.
- (7) Поверните двухсторонние и трехсторонние вентили. Отсоедините шланг вакуумного насоса.
- (8) Наденьте и закрутите колпачки вентилях.

схема трёхстороннего вентиля

соединение с внутренним блоком

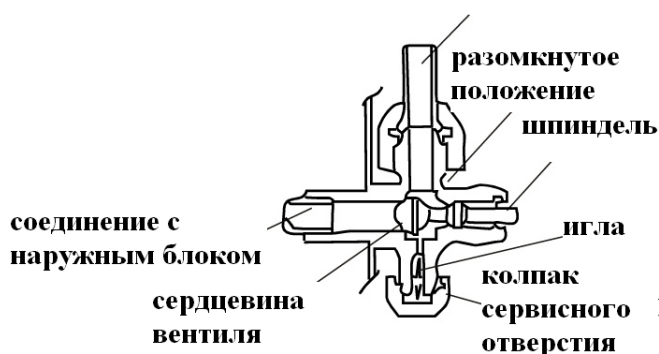

Завершающий этап установки

1. Оберните все соединения внутреннего блока изоляционным материалом и зафиксируйте изолентой.
2. Зафиксируйте излишки сигнального кабеля, прикрепив его к трубам или внешнему блоку.
3. Зафиксируйте трубы на стене (предварительно обмотав их изолентой) с помощью зажимов или пластиковых креплений.
4. Закройте отверстие в стене, через которое проходят трубы так, чтобы исключить проникновение через него влаги и воздуха.

Тестирование внутреннего блока

- Происходит ли нормально включение/выключение прибора, включение вентилятора?
- Функционируют ли режимы должным образом?
- Работает ли таймер, сохраняются ли настройки?
- Горят ли лампочки-индикаторы?

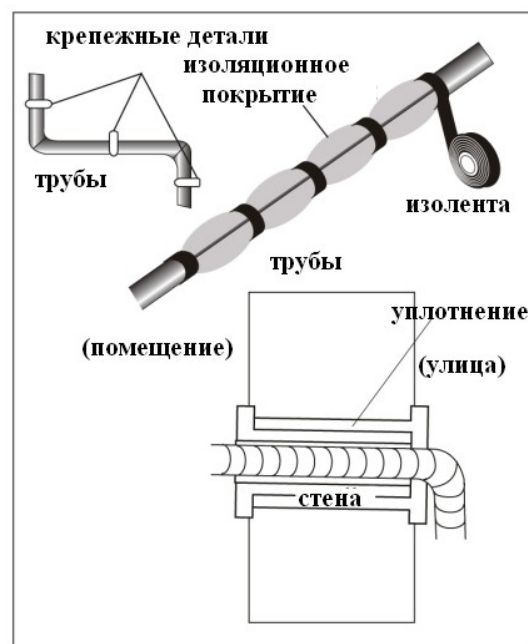

- Функционирует ли должным образом клапан направления потока воздуха?
- Регулярно ли сливается ли конденсат?

Тестирование наружного блока

- Возникает ли во время работы прибора ненормальный шум или вибрации?
- Может ли шум, поток воздуха или слив воды доставить неудобство соседям?
- Нет ли протечки охлаждающей жидкости?

Примечание: Электрический контроллер позволяет компрессору начать работу только спустя три минуты после поступления напряжения в систему.

Информация для установщика

Производительность модели с фиксированными оборотами (Btu* / час)	5K	7K	9K	12K	15/18 K	22/24K	28/30K
Диаметр трубы для жидкости	1/4" (ф 6)	1/4" (ф 6)	1/4" (ф 6)	1/4" (ф 6)	1/4" (ф 6)	3/8" (ф 9.5)	3/8" (ф 9.5)
Диаметр газовой трубы	3/8" (ф 9.52)	3/8" (ф 9.52)	3/8" (ф 9.52)	1/2" (ф 12)	1/2" (ф 12)	5/8" (ф 15.88)	5/8" (ф 15.88)
Максимальное расстояние между внутренним и наружным блоками	15 м.	15 м.	15 м.	15 м.	15 м.	15 м.	15 м.
Дополнительная нагрузка газа	20 г/м	20 г/м	20 г/м	20 г/м	30 г/м	30 г/м	30 г/м
Максимальная разница между уровнем наружного и внутреннего блока	5 м.	5 м.	5 м.	5 м.	5 м.	5 м.	5 м.
Тип хладагента (1)	R22	R22	R22	R22	R22	R22	R22

*Btu – британская тепловая единица (0,252 ккал)

Закрутка вращающегося момента для защитных колпаков и соединения фланцев

Труба	Закрутка вращающегося момента [Н х м.]	Соответствующее усилие (при использовании гаечного ключа на 20 см)		Закрутка вращающегося момента [Н х м.]
1/4 " (ф 6)	15-20	усилие пальцев и запястья	гайка сервисного отверстия	7-9
3/8 " (ф 9.52)	31-35	усилие запястья и плеча	предохранительные колпаки	25-30
1/2 " (ф 12)	35-45	усилие запястья и плеча		
5/8 " (ф 15.88)	75-80	усилие запястья и плеча		

Схема электрических соединений

Сначала обратитесь к схеме на самом блоке.

Примечание: кабель был подключен к печатной плате внутреннего блока производителем как у модели без клеммной колодки. Обратитесь к схеме электрических соединений в правой части блока под передней панелью и в задней части крышки.

YLW, YELLOW – Желтый
 GRN – Зеленый
 BLUE – Синий
 BROWN – Коричневый
 RED – красный
 WHITE – белый

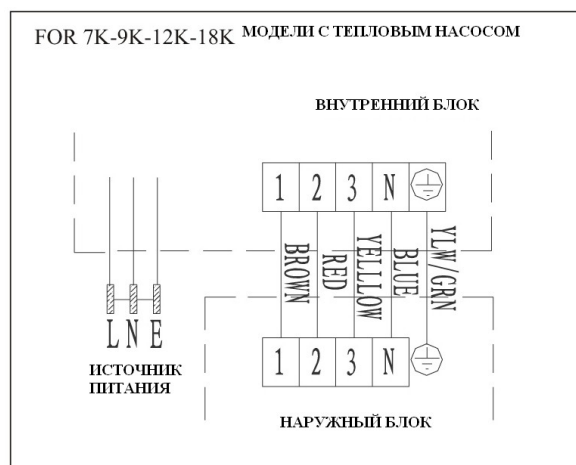

Спецификация кабельных проводов

Производительность модели (Вт / час)		5K	7K	9K	12K	15/18K	22/24K	28/30K
		Площадь поперечного сечения						
Силовой кабель	N	1.0 mm ² AWG18	1.0 mm ² AWG18	1.0 mm ² AWG18	1.0 mm ² (1.5 mm ²) AWG18 (AWG16)	1.5 mm ² AWG16	2.5 mm ² AWG14 H05RN-F	4.0 mm ²
	L	1.0 mm ² AWG18	1.0 mm ² AWG18	1.0 mm ² AWG18	1.0 mm ² (1.5 mm ²) AWG18 (AWG16)	1.5 mm ² AWG16	2.5 mm ² AWG14 H05RN-F	4.0 mm ²
	E	1.0 mm ² AWG18	1.0 mm ² AWG18	1.0 mm ² AWG18	1.0 mm ² (1.5 mm ²) AWG18 (AWG16)	1.5 mm ² AWG16	2.5 mm ² AWG14 H05RN-F	4.0 mm ²
Соединительный кабель	N	1.0 mm ²	1.0 mm ²	1.0 mm ²	1.0 mm ² (1.5 mm ²)	1.5 mm ²	0.75 mm ²	0.75 mm ²
	L	1.0 mm ²	1.0 mm ²	1.0 mm ²	1.0 mm ² (1.5 mm ²)	1.5 mm ²	0.75 mm ²	0.75 mm ²
	1	1.0 mm ²	1.0 mm ²	1.0 mm ²	1.0 mm ² (1.5 mm ²)	1.5 mm ²	0.75 mm ²	0.75 mm ²
	2	0.75 mm ²	0.75 mm ²	0.75 mm ²	0.75 mm ²	0.75 mm ²	0.75 mm ²	0.75 mm ²
	3	0.75 mm ²	0.75 mm ²	0.75 mm ²	0.75 mm ²	0.75 mm ²	0.75 mm ²	0.75 mm ²
		0.75 mm ²	0.75 mm ²	0.75 mm ²	0.75 mm ²	0.75 mm ²	0.75 mm ²	0.75 mm ²

Тип плавкого предохранителя на 220 В, используемого в качестве контроллера наружного блока моделей на 7К, 9К, 12К, 15К, 16К, 18К, 22К, 24К, 30К – 50Т при мощности 3.15А, 250В.

УХОД И ОБСЛУЖИВАНИЕ КОНДИЦИОНЕРА

Регулярное техническое обслуживание является важным пунктом в обеспечении надежной работы кондиционера.

Перед осуществлением технического обслуживания выключите прибор и отсоедините его от сети.

Перед началом сезона эксплуатации необходимо:

1. Убедиться в отсутствии посторонних предметов, блокирующих впускное и выпускное отверстия внутреннего или наружного блока.
2. Убедиться в надежности крепежа блоков кондиционера (в отсутствии разрушения крепежных деталей коррозией).
3. Проверить заземление кондиционера.
4. Очистить, при необходимости, воздушный фильтр
5. Подсоединить кондиционер к сети электропитания.
6. Вставить батарейки в пульт дистанционного управления.

Внутренний блок

Фильтры против пыли

1. Откройте переднюю панель в направлении, указанном стрелкой.
2. Придерживая одной рукой переднюю панель, другой рукой вытащите воздушный фильтр.
3. Промойте фильтр водой. Если загрязнения фильтра носят маслянистый характер, промойте фильтр теплой водой (температура не выше 45 градусов С). Просушите фильтр в прохладном сухом месте.

Примечания:

- Для промывки сетки фильтра нельзя использовать кипяток.
 - Нельзя сушить сетку фильтра над огнем.
 - Нельзя с излишней силой вынимать или растягивать сетку фильтра.
 - Нельзя допускать работу кондиционера без сетки воздушного фильтра. Это приведет к загрязнению внутренних деталей кондиционера, ухудшению эффективности его работы или выводу из строя.
4. Придерживая одной рукой переднюю панель, вставьте фильтр другой рукой.
 5. Закройте панель.

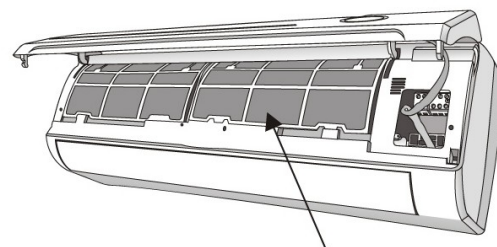
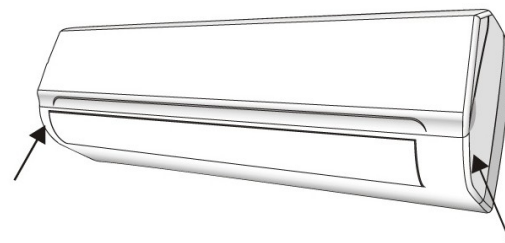

фильтр против пыли

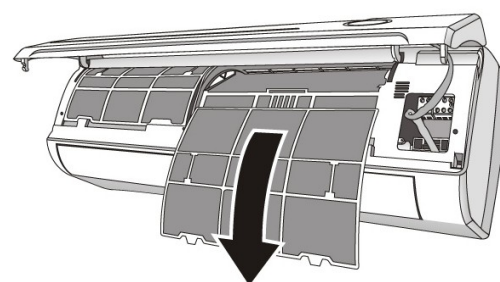

Чистка теплообменника

1. Откройте переднюю панель блока, приподнимите его и затем снимите блок с крепления, чтобы облегчить процесс чистки.
2. Протрите внутренний блок тряпкой, смоченной в воде с нейтральным мылом. Не используйте для чистки растворители и агрессивные моющие средства.
3. Если батарея наружного блока засорена, очистите ее, удалив листья и загрязнения струей воздуха и небольшим количеством воды.

Техническое обслуживание в конце сезона

1. Отключите прибор от сети
2. Почистите и замените фильтры
3. В теплый и сухой день включите вентилятор в режим вентилирования и оставьте на несколько часов, чтобы блок полностью просох изнутри
4. Очистить от загрязнений внутренний и наружный блоки.
5. Вынуть батарейки из пульта дистанционного управления.

Сервисное техническое обслуживание

В зависимости от условий работы в течение нескольких сезонов эксплуатации (от 3 до 5 лет) во внутренней части кондиционера накапливаются загрязнения, препятствующие его дальнейшей эффективной работе. Поэтому, помимо обычного ухода за кондиционером рекомендуется производить его проверку и техническое обслуживание. Для этого следует обратиться в представительство торговой компании (в данном случае за техническое обслуживание взимается плата).

Внимание!

При необходимости разборки или ремонта кондиционера следует вызвать специалистов по установке и обслуживанию кондиционеров из уполномоченного сервисного центра.

Ваш кондиционер дополнительно оснащен ионизатором воздушного потока, который насыщает воздух отрицательно заряженными ионами. Воздух становится чище и свежее.

УСТРАНЕНИЕ НЕПОЛАДОК

Возможные неполадки и вероятные причины приведены ниже в таблице. Перед обращением в сервисный центр просьба проверить:

Неполадка	Вероятная причина
Прибор не работает	Отключение электропитания / вилка не включена в розетку
	Повреждение вентилятора наружного или внутреннего блока
	Повреждение термоманитного прерывателя цепи компрессора
	Поврежден предохранитель или плавкий предохранитель
	Повреждены контакты или вилка не включена в розетку
	Иногда работа останавливается для предохранения прибора
	Напряжение в сети ниже или выше допустимого для прибора
	Активна функция включения таймера
	Поврежден щит электронного управления
Странный запах	Загрязненный фильтр
Шум текущей воды	Звук текущей охлаждающей жидкости
Из воздуховыпускного отверстия идет туман	Это происходит, если воздух в комнате становится очень холодным, например в режимах "Охлаждение" и "Осушение".
Странный звук	Звук возникает из-за расширения и сжатия передней решетки от смены температур и не свидетельствует о наличии проблемы
Недостаточный поток теплого или холодного воздуха	Неподходящая настройка температуры
	Отверстия входа или выхода воздуха заслонены чем-либо
	Грязный воздушный фильтр
	Вентилятор настроен на минимальную скорость
	Другие источники тепла в помещении
	Нет хладагента
Прибор не реагирует на команды	ПДУ находится на слишком большом расстоянии от внутреннего блока
	Батарейки ПДУ сели
	Между ПДУ и внутренним блоком находятся препятствия
Дисплей выключен	Функция "LIGHT" [свет] активна
	Отключение электропитания

Если после выполнения указанных проверок причину неудовлетворительной работы кондиционера установить не удалось, кондиционер необходимо выключить и обратиться в центр сервисного обслуживания.

Немедленно выключите кондиционер, отсоедините шнур от сети и обратитесь в сервисный центр, если:

- Работающий прибор издает странные звуки.
- Нарушен корпус вилки или защитная оболочка шнура электропитания.
- Поврежден щит электронного управления.
- Повреждены плавкие предохранители или выключатели.
- В прибор попала вода или какие-либо предметы.
- Кабели или розетка перегрелись.
- От прибора исходит сильный запах.

Сообщения об ошибках на дисплее

При возникновении ошибки дисплей внутреннего блока показывает следующие коды ошибок:

Код ошибки	Индикатор рабочего режима	Описание ошибки
E1	Мигает один раз	Поврежден датчик измерения температуры в помещении
E2	Мигает 2 раза	Поврежден датчик измерения температуры трубы в помещении
E6	Мигает 6 раз	Поврежден двигатель вентилятора внутреннего блока

Необходимо знать!

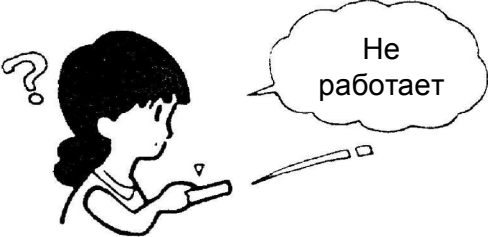
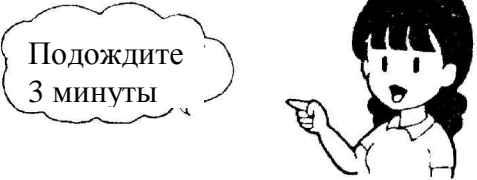
<p>Кондиционер нельзя вновь включить сразу же после выключения.</p> 	<p>С целью защиты рабочих элементов кондиционера, установлена 3-минутная задержка повторного включения. 3-минутная задержка повторного включения устанавливается микропроцессором автоматически. Данная функция действует лишь при включении питания.</p> 
<p>При включении кондиционера в режиме обогрева не происходит подача воздуха.</p>	<p>В первые минуты (от 2 до 5 минут) работы кондиционера в режиме обогрева подача воздуха не производится до тех пор, пока не нагреется теплообменник внутреннего блока.</p>
<p>При работе кондиционера в режиме обогрева подача воздуха периодически прерывается на время от 6 до 12 минут.</p>	<p>При низкой температуре и высокой влажности наружного воздуха периодически производится автоматическое оттаивание, после чего кондиционер вновь начинает работать в режиме обогрева. В процессе оттаивания из наружного блока может идти пар или капать вода.</p>
<p>При работе кондиционера в режиме "Осушение" не происходит подача воздуха.</p>	<p>Вентилятор внутреннего блока периодически останавливается, чтобы избежать испарения изъятый из воздуха влаги, а также в целях экономии электроэнергии.</p>

<p>При работе кондиционера в режиме охлаждения из внутреннего блока идет водяная пыль.</p>	<p>Такое явление иногда наблюдается при высокой температуре и влажности в помещении, однако, исчезает при последующем снижении температуры и влажности.</p>
<p>Подаваемый воздух имеет запах.</p>	<p>Кондиционированный воздух может иметь запах, появляющийся вследствие прилипания частиц табака или косметики к внутренним деталям кондиционера.</p>
<p>При работе кондиционера слышно потрескивание.</p>	<p>Этот звук появляется в результате циркуляции хладагента внутри контура блока кондиционера.</p>
<p>После выключения кондиционера, или отключения его от сети слышно потрескивание.</p>	<p>Этот звук образуется в результате теплового расширения или сокращения пластмассовых деталей.</p>
<p>Кондиционер не включается при возобновлении подачи электропитания.</p>	<p>Стерты данные из памяти микропроцессора. Необходимо их снова ввести с помощью пульта дистанционного управления.</p>
<p>Блок кондиционера не принимает команды с пульта дистанционного управления.</p>	<p>Сигналы с пульта дистанционного управления могут не восприниматься в том случае, если на приемное окошко на внутреннем блоке падает прямой солнечный свет или слишком яркое освещение. Следует прикрыть приемное окошко от солнечного света, или убавить яркость освещения.</p>
<p>Образуется влага на выпускной решетке внутреннего блока.</p>	<p>При продолжительной работе кондиционера в помещении с высокой влажностью воздуха, с выпускной решетки внутреннего блока могут конденсироваться капли воды.</p>

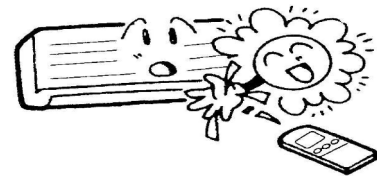

Технические характеристики

Модели **PS-0711Bi, PS-0911Bi, PS-1211Bi** – кондиционер бытовой, сплит-система настенного типа торговой марки **Polaris**, серия **Bi**

Модель		PS-0711Bi	PS-0911Bi	PS-1211Bi
Производительность	охлаждение	2300 Вт	2500 Вт	3200 Вт
	нагрев	2110 Вт	2780 Вт	3750 Вт
Потребляемая мощность	охлаждение	740 Вт	980 Вт	1330 Вт
	нагрев	730 Вт	840 Вт	1290 Вт
Ежегодный расход электроэнергии в режиме охлаждения		370 кВт	490 кВт	665 кВт
Коэффициент энергетической эффективности в режиме охлаждения при полной нагрузке		2,78 кВт	2,69 кВт	2,65 кВт
Класс энергетической эффективности		D	D	D
Рабочее напряжение		220 - 240 В		
Частота		50 Гц		
Сила тока	охлаждение	3,4 А	4,5 А	6,0 А
	нагрев	3,3 А	4,3 А	5,9 А
Максимальное рабочее давление:		2,8 Мпа		
Циркуляция воздуха		430 м ³ /ч	430 м ³ /ч	530 м ³ /ч
Хладагент		R22	R22	R22
Уровень шума	внутренний блок	27-32 дБ (А)	29-34 дБ (А)	30-36 дБ (А)
	внешний блок	49 дБ (А)	49 дБ (А)	50 дБ (А)
Степень защиты	внутренний блок	IP24		
	внешний блок			
Вес нетто	внутренний блок	7 кг	7 кг	8 кг
	внешний блок	23 кг	24 кг	30 кг
Класс защиты		I	I	I

Примечание: Вследствие постоянного процесса внесения изменений и улучшений, между инструкцией и изделием могут наблюдаться некоторые различия. Производитель надеется, что пользователь обратит на это внимание

Информация о сертификации

Прибор сертифицирован на соответствие нормативным документам РФ.



Расчетный срок службы изделия: 8 лет

Гарантийный срок: 1 год со дня покупки

Производитель:

ООО "Текстон Корпорэйшн"

1201 Маркет Стрит, Вилмингтон 19801, штат Делавэр, США

ГАРАНТИЙНОЕ ОБЯЗАТЕЛЬСТВО

Изделие: Сплит-система настенного типа

Модели: PS-0710Bi, PS-0910Bi, PS-1210Bi

Настоящая гарантия предоставляется изготовителем в дополнение к правам потребителя, установленным действующим законодательством, и ни в коей мере не ограничивает их.

Настоящая гарантия действует в течение 12 месяцев, с даты приобретения изделия, и подразумевает гарантийное обслуживание изделия в случае обнаружения дефектов, связанных с материалами и работой. В этом случае потребитель имеет право, среди прочего, на бесплатный ремонт изделия. Настоящая гарантия действительна при соблюдении следующих условий:

1. Гарантийное обязательство распространяется на все модели, выпускаемые компанией «Texon Corporation LLC» в странах, где предоставляется гарантийное обслуживание (независимо от места покупки).
2. Изделие должно быть приобретено исключительно для личных бытовых нужд. Изделие должно использоваться в строгом соответствии с инструкцией по эксплуатации с соблюдением правил и требований по безопасности.
3. Обязанности изготовителя по настоящей гарантии исполняются продавцами – уполномоченными дилерами изготовителя и официальными обслуживающими (сервис) центрами. Настоящая гарантия не распространяется на изделия, приобретенные у неуполномоченных изготовителем продавцов, которые самостоятельно отвечают перед потребителем в соответствии с законодательством.
4. Настоящая гарантия не распространяется на дефекты изделия, возникшие в результате:
 - Химического, механического или иного воздействия, попадания посторонних предметов вовнутрь изделия;
 - Неправильной эксплуатации, заключающейся в использовании изделия не по его прямому назначению, а также установки и эксплуатации изделия с нарушением правил и требований техники безопасности;
 - Износа деталей отделки, ламп, батарей, защитных экранов, накопителей мусора, ремней, щеток и иных деталей с ограниченным сроком использования;
 - Ремонта изделия, произведенного лицами или фирмами, не являющимися авторизованными сервисными центрами*;
5. Настоящая гарантия действительна по предъявлении вместе с оригиналом настоящего талона, оригиналом товарного чека, выданного продавцом, и изделия, в котором обнаружены дефекты.
6. Настоящая гарантия действительна только для изделий, используемых для личных бытовых нужд, и не распространяется на изделия, которые используются для коммерческих, промышленных или профессиональных целей.

По всем вопросам гарантийного обслуживания изделий POLARIS обращайтесь к Вашему местному официальному продавцу POLARIS.

*Адреса авторизованных обслуживающих центров на сайте Компании: www.polar.ru